



หลักสูตรหมวดวิชาศึกษาทั่วไป
หลักสูตรปรับปรุง พ.ศ. 2569

สำนักวิชาศึกษาทั่วไป
มหาวิทยาลัยราชภัฏอุดรธานี
ตามมาตรฐานคุณวุฒิระดับอุดมศึกษา พ.ศ. 2565

สภาวิชาการ เห็นชอบหลักสูตร ในการประชุมครั้งที่ 3/2569 วันที่ 16 เดือนมีนาคม พ.ศ. 2569
สภามหาวิทยาลัย อนุมัติหลักสูตร ในการประชุมครั้งที่ 3/2569 วันที่ 28 เดือนมีนาคม พ.ศ. 2569



หลักสูตรหมวดวิชาศึกษาทั่วไป
หลักสูตรปรับปรุง พ.ศ. 2569

สำนักวิชาศึกษาทั่วไป
มหาวิทยาลัยราชภัฏอุดรธานี
ตามมาตรฐานคุณวุฒิระดับอุดมศึกษา พ.ศ. 2565

สารบัญ

หน้า

หมวดที่ 1 ข้อมูลทั่วไป	1
1. รหัสและชื่อหลักสูตร	1
2. ชื่อปริญญาและสาขาวิชา.....	1
3. วิชาเอกหรือความเชี่ยวชาญเฉพาะของหลักสูตร	1
4. จำนวนหน่วยกิตที่เรียนตลอดหลักสูตร	1
5. รูปแบบของหลักสูตร	2
6. สถานภาพของหลักสูตรและการพิจารณาอนุมัติ/เห็นชอบหลักสูตร	3
7. อาชีพที่สามารถประกอบได้หลังสำเร็จการศึกษา	3
8. อาจารย์ผู้รับผิดชอบหลักสูตร	3
9. สถานที่จัดการเรียนการสอน.....	4
10. ผลกระทบที่มีผลต่อความสอดคล้องกับ PLO ของหลักสูตร	4
11. ผลกระทบจากข้อ 10.1 และ 10.2 ต่อการพัฒนาหลักสูตรและความเกี่ยวข้องกับพันธกิจ.....	16
12. ความสัมพันธ์กับหลักสูตรอื่นที่เปิดสอนในคณะ/สาขาวิชาอื่นของมหาวิทยาลัย	18
หมวดที่ 2 ปรัชญา วัตถุประสงค์ และผลลัพธ์การเรียนรู้ของหลักสูตร	19
1. ปรัชญา ความสำคัญ วัตถุประสงค์ และผลลัพธ์การเรียนรู้ของหลักสูตร	19
หมวดที่ 3 ระบบการจัดการศึกษา การดำเนินการ	28
1. ระบบการจัดการศึกษา.....	28
2. การดำเนินการหลักสูตร.....	29
3. คุณสมบัติของผู้เข้าศึกษาและการเตรียมความพร้อม	30
4. แผนการรับนักศึกษาและผู้สำเร็จการศึกษาในระยะ 5 ปี	31
หมวดที่ 4 โครงสร้างหลักสูตรและอาจารย์ประจำหลักสูตร.....	32
1. โครงสร้างหลักสูตร รายวิชา หน่วยกิต และแผนการเรียน	32
1.1 จำนวนหน่วยกิต	32
1.2 โครงสร้างหลักสูตร	32
1.3 รายวิชา	32
1.4 แผนการเรียน.....	36
1.5 คำอธิบายรายวิชา	37
2. อาจารย์ประจำหลักสูตรและอาจารย์ผู้สอน	52

หมวดที่ 5 การจัดการกระบวนการเรียนรู้	57
1. การพัฒนาผลลัพธ์การเรียนรู้ของหลักสูตร	57
2. แผนที่แสดงการกระจายความสัมพันธ์ผลลัพธ์การเรียนรู้จากหลักสูตรสู่รายวิชา	60
หมวดที่ 6 การประเมินผลลัพธ์การเรียนรู้และเกณฑ์การสำเร็จการศึกษา	67
1. กฎระเบียบหรือหลักเกณฑ์ในการให้ระดับคะแนน (เกรด)	67
2. กระบวนการทวนสอบผลลัพธ์การเรียนรู้ของนักศึกษา	68
3. เกณฑ์การสำเร็จการศึกษาตามหลักสูตร	69
หมวดที่ 7 การพัฒนาอาจารย์	70
1. การเตรียมการสำหรับอาจารย์ใหม่และอาจารย์ที่ปรึกษา	70
2. การพัฒนาความรู้และทักษะให้แก่อาจารย์.....	70
หมวดที่ 8 การประกันคุณภาพหลักสูตร.....	72
1. ระบบและกลไกกระบวนการบริหารจัดการคุณภาพหลักสูตร	72
2. การประกันคุณภาพควบคุมการปฏิบัติให้บรรลุตาม PLO	74
3. การตรวจสอบและการปรับปรุงการดำเนินงาน	75
หมวดที่ 9 การพัฒนาคุณภาพของหลักสูตรระบบและกลไกการพัฒนาหลักสูตร.....	78
1. การพัฒนาคุณภาพของหลักสูตร	78
2. ระบบและกลไกการพัฒนาหลักสูตร	79
ภาคผนวก	82
ภาคผนวก ก ศักยภาพอาจารย์ประจำหลักสูตร.....	83
ภาคผนวก ข คำสั่งแต่งตั้งกรรมการพัฒนาหลักสูตร	91
ภาคผนวก ค ข้อบังคับมหาวิทยาลัยราชภัฏอุดรธานี ว่าด้วยการศึกษาระดับปริญญาตรี 2566	94
ภาคผนวก ง ข้อบังคับมหาวิทยาลัยราชภัฏอุดรธานี ว่าด้วยการเทียบโอนผลการเรียนฯ	109
ภาคผนวก จ ตารางเปรียบเทียบโครงสร้างหลักสูตร พ.ศ. 2566 และ พ.ศ. 2569.....	117
ภาคผนวก ฉ รายชื่อผู้วิพากษ์หลักสูตร.....	126
ภาคผนวก ช รายละเอียดข้อเสนอแนะของคณะกรรมการวิพากษ์หลักสูตรและผู้ทรงคุณวุฒิ	129
ภาคผนวก ซ บันทึกข้อตกลงความร่วมมือกับหน่วยงานภายนอก	136
ภาคผนวก ฌ แผนที่กระจายความรับผิดชอบผลลัพธ์การเรียนรู้ระดับหลักสูตรสู่รายวิชา.....	143
ภาคผนวก ฎ ตารางคำอธิบายผลลัพธ์การเรียนรู้ระดับหลักสูตร (PLO) และ Soft Skills.....	155
ภาคผนวก ฏ ตารางแสดงความสัมพันธ์ระหว่าง PLO กับ รายวิชา และ Soft Skills	157

5. รูปแบบของหลักสูตร

5.1 รูปแบบ

วิชาหมวดศึกษาทั่วไปเป็นส่วนหนึ่งของหลักสูตรที่เปิดสอนในมหาวิทยาลัยราชภัฏอุดรธานีระดับปริญญาตรี. ตามมาตรฐานคุณวุฒิระดับอุดมศึกษา พ.ศ. 2565 และเป็นไปตามเกณฑ์มาตรฐานหลักสูตรระดับปริญญาตรี พ.ศ. 2565 ซึ่งผู้เรียนสามารถเก็บสะสมหน่วยกิตล่วงหน้า เพื่อเทียบโอนในระดับปริญญาตรีได้

5.2 ประเภทหลักสูตร

-

5.3 ภาษาที่ใช้

หลักสูตรจัดการศึกษาเป็นภาษาไทย ใช้เอกสารภาษาไทย และภาษาอังกฤษ

5.4 การรับเข้าศึกษา

5.4.1. รับทั้งนักศึกษาไทย และนักศึกษาต่างชาติ สามารถพูด ฟัง อ่านและเขียนภาษาไทยได้เป็นอย่างดี

5.4.2. รับนักเรียนที่กำลังศึกษาในระดับชั้นมัธยมศึกษาตอนปลายหรือเทียบเท่าเข้าศึกษาในระบบการเรียนแบบล่วงหน้า (GE Pre-degree) เพื่อสะสมหน่วยกิต (Credit-bank) และบุคคลที่มีผลการเรียน ผลลัพธ์การเรียนรู้ ความสามารถ และ/หรือสมรรถนะ ตามหลักเกณฑ์การเทียบโอนผลการเรียนระดับปริญญาเข้าสู่อการศึกษาระบบ

5.4.3. ให้เป็นไปตามข้อบังคับมหาวิทยาลัยราชภัฏอุดรธานี ว่าด้วย การศึกษาระดับปริญญาตรี พ.ศ. 2566 หมวด 5 (ภาคผนวก ค)

5.5 ความร่วมมือกับสถาบันอื่น

5.5.1 เป็นหลักสูตรเฉพาะของมหาวิทยาลัยราชภัฏอุดรธานี

5.5.2 เป็นหลักสูตรที่ได้รับความร่วมมือสนับสนุนจากสถาบันอื่น (ภาคผนวก ข เอกสารความร่วมมือ MOU) ดังนี้

1) ชื่อสถาบัน: โรงเรียนในสังกัดเทศบาลนครอุดรธานี (โรงเรียนเทศบาล 3 บ้านเหล่า, โรงเรียนมัธยมเทศบาล 6 นครอุดรธานี, โรงเรียนเทศบาล 7 รดไฟสงเคราะห์) สำนักงานศึกษาธิการจังหวัดอุดรธานี , สำนักงานศึกษาธิการจังหวัดบึงกาฬ และสำนักงานเขตพื้นที่การศึกษามัธยมศึกษาบึงกาฬ

รูปแบบของความร่วมมือนับสนุน : การจัดการเรียนการสอนในระบบเรียนแบบล่วงหน้า (GE Pre-degree) เพื่อสะสมหน่วยกิต (Credit-bank) ในรูปแบบการเชื่อมโยงการศึกษาขั้นพื้นฐานกับอุดมศึกษา โดยนำรายวิชาในหมวดวิชาเลือกของสำนักวิชาศึกษาทั่วไปนำไปจัดการเรียนการสอนเป็นรายวิชาเพิ่มเติมเพื่อสะสมหน่วยกิตล่วงหน้า โดยบูรณาการผู้สอนร่วมกันระหว่างคุณครูในโรงเรียนร่วม MOU และ อาจารย์ผู้รับผิดชอบรายวิชาศึกษาทั่วไป จากสำนักวิชาศึกษาทั่วไป มหาวิทยาลัยราชภัฏอุดรธานี

2) ชื่อสถาบัน : สถาบันพัฒนาฝีมือแรงงาน 18 อุดรธานี

รูปแบบของความร่วมมือนับสนุน : เชื่อมโยงหลักสูตรระยะสั้นกับรายวิชาในหมวดศึกษาทั่วไป โดยออกวุฒิบัตรรับรองสมรรถนะให้กับนักศึกษาที่ผ่านเกณฑ์การฝึกยกระดับฝีมือของกรมพัฒนาฝีมือแรงงาน กระทรวงแรงงาน เช่น หลักสูตรภาษาจีนเพื่อการท่องเที่ยว , หลักสูตรภาษาอังกฤษเพื่อการสื่อสาร

เป็นต้น ซึ่งสมรรถนะหรือทักษะที่นักศึกษาได้รับจะปรากฏในใบแสดงผลการเรียนรู้แบบ Skills Transcript ที่ออกให้โดยมหาวิทยาลัยราชภัฏอุดรธานีอีกด้วย

3) ชื่อสถาบัน : สถาบันคุณวุฒิวิชาชีพ (องค์การมหาชน)

รูปแบบความร่วมมือสนับสนุน : เชื่อมโยงความสอดคล้องของสมรรถนะสนับสนุนการทำงานด้านการใช้ดิจิทัลของสถาบันคุณวุฒิวิชาชีพ (องค์การมหาชน) กับรายวิชาทักษะดิจิทัลและปัญญาประดิษฐ์ และสมรรถนะสนับสนุนการทำงานเพื่อรับมือกับการเปลี่ยนแปลงสภาพภูมิอากาศกับรายวิชาใช้ชีวิตคาร์บอนต่ำอย่างมีสไตล์ โดยผู้เรียนที่ผ่านการประเมินจะได้รับหนังสือรับรองสมรรถนะที่ออกโดย สถาบันคุณวุฒิวิชาชีพ (องค์การมหาชน)

5.6 การให้ปริญญาแก่ ผู้สำเร็จการศึกษา

ไม่มี

5.7 ใบอนุญาตประกอบวิชาชีพ (ถ้ามี)

ไม่มี

6. สถานภาพของหลักสูตรและการพิจารณาอนุมัติ /เห็นชอบหลักสูตร

หลักสูตรหมวดวิชาศึกษาทั่วไป (หลักสูตรปรับปรุง พ.ศ. 2569) ปรับปรุงมาจากหลักสูตรหมวดวิชาศึกษาทั่วไป (หลักสูตรปรับปรุง พ.ศ. 2566) เปิดสอนภาคการศึกษาที่ 1 ปี พ.ศ. 2569 ได้รับการวิพากษ์หลักสูตรโดยผู้ทรงคุณวุฒิ ครั้งที่ 1 วันที่ 14 พฤศจิกายน พ.ศ. 2568 และ ครั้งที่ 2 วันที่ 21 ธันวาคม พ.ศ. 2568 โดยสภาวิชาการมหาวิทยาลัยราชภัฏอุดรธานี เห็นชอบหลักสูตรในการประชุม ครั้งที่ 3/2569 วันที่ 16 เดือน มีนาคม พ.ศ.2569 และสภามหาวิทยาลัยราชภัฏอุดรธานี อนุมัติหลักสูตรในการประชุม ครั้งที่ 3/2569 วันที่ 28 เดือนมีนาคม พ.ศ. 2569

7. อาชีพที่สามารถประกอบได้หลังสำเร็จการศึกษา

-

8. อาจารย์ผู้รับผิดชอบหลักสูตร

ที่	ชื่อ-สกุล	ตำแหน่งทางวิชาการ	คุณวุฒิ/สาขาวิชา	สำเร็จการศึกษา	
				สถาบัน	ปี พ.ศ.
1.	นางธนัญญา ธีระกนิษฐ์	รองศาสตราจารย์	ศษ.ม. (จิตวิทยา)	มหาวิทยาลัยขอนแก่น	2545
			ค.บ. (การศึกษาปฐมวัย)	สถาบันราชภัฏอุดรธานี	2543
2.	นายศศิพงษ์ ศรีสวัสดิ์	รองศาสตราจารย์	ปร.ด. (หลักสูตรและการสอน)	มหาวิทยาลัยขอนแก่น	2564
			ศษ.ม. (หลักสูตรและการสอน วิชาภาษาไทย)	มหาวิทยาลัยขอนแก่น	2552
			ประกาศนียบัตรวิชาชีพครู	มหาวิทยาลัยมหาจุฬาราชวิทยาลัย วิทยาเขตศรีล้านช้าง จังหวัดเลย	2547
			ศศ.บ. (ภาษาไทย)	มหาวิทยาลัยมหาสารคาม	2546

ที่	ชื่อ-สกุล	ตำแหน่ง ทางวิชาการ	คุณวุฒิ/สาขาวิชา	สำเร็จการศึกษา	
				สถาบัน	ปี พ.ศ.
3.	นางสาวจุฬาวดี มีวันคำ	อาจารย์	ปร.ด. (เทคโนโลยีและสื่อสาร การศึกษา)	มหาวิทยาลัยมหาสารคาม	2560
			กศ.ม. (เทคโนโลยีการศึกษา)	มหาวิทยาลัยมหาสารคาม	2548
			ศศ.บ.(เทคโนโลยีและสื่อสาร การศึกษา)	มหาวิทยาลัยสุโขทัยธรรมมาธิราช	2556
			บธ.บ.(การจัดการสารสนเทศ คอมพิวเตอร์)	มหาวิทยาลัยเซนต์จอห์น	2546
4.	นางสาวปิยนุช โทมล	อาจารย์	ปร.ด. (การสอนภาษาอังกฤษ สำหรับผู้พูดภาษาอื่น)	มหาวิทยาลัยราชภัฏอุดรธานี	2567
			ศศ.ม. (การสอนภาษาอังกฤษ สำหรับผู้พูด ภาษาอื่น)	มหาวิทยาลัยราชภัฏอุดรธานี	2557
			บธ.ม. (บริหารทั่วไป)	มหาวิทยาลัยรามคำแหง	2549
			ศศ.บ. (ภาษาอังกฤษ)	มหาวิทยาลัยรามคำแหง	2538
5.	นางสาวกัญญาภัค บึงไสย์	อาจารย์	น.ม. (นิติศาสตร์)	มหาวิทยาลัยรามคำแหง	2551
			น.บ. (นิติศาสตร์)	มหาวิทยาลัยเชียงใหม่	2547

9. สถานที่จัดการเรียนการสอน

9.1 มหาวิทยาลัยราชภัฏอุดรธานี

9.2 สถาบันการศึกษาที่เข้าร่วม (MOU) ในโครงการจัดการเรียนการสอนรายวิชาศึกษาทั่วไปในระบบเรียนแบบล่วงหน้า (GE Pre-degree) เพื่อสะสมหน่วยกิต (Credit-bank) เช่น โรงเรียนเทศบาล 3 บ้านเหล่า , โรงเรียนมัธยมเทศบาล 6 นครอุดรธานี และ โรงเรียนเทศบาล 7 รถไฟสงเคราะห์

10. ผลกระทบที่มีผลต่อความสอดคล้องกับ PLO ของหลักสูตร

ตามที่การปฏิรูปการศึกษาไทย พ.ศ. 2562 มีวัตถุประสงค์ให้มีการจัดกระบวนการเรียนรู้ที่มุ่งเน้นผลลัพธ์ทางการศึกษาทั้งด้านความรู้ ทักษะ และเจตคติที่ถูกต้อง รวมถึงคณะกรรมการมาตรฐานการอุดมศึกษา ที่ออกกฎหมาย ประกาศและแนวปฏิบัติ ในหลายฉบับที่เกี่ยวข้องกับการจัดการศึกษาที่เน้นผลลัพธ์การเรียนรู้ ดังเช่น กฎกระทรวง มาตรฐานคุณวุฒิระดับอุดมศึกษา พ.ศ. 2565 ที่ระบุผลลัพธ์การเรียนรู้ระดับอุดมศึกษาของประเทศ คู่มือการตรวจสอบ หลักสูตรการศึกษาและการตรวจสอบ การดำเนินการจัดการศึกษา เพื่อการรับรองมาตรฐานการอุดมศึกษาในหลักสูตร การศึกษาสำหรับสถาบันอุดมศึกษา ประกาศเรื่อง หลักเกณฑ์ วิธีการ และเงื่อนไขในการแต่งตั้งหรือมอบหมายผู้ตรวจสอบ และการตรวจสอบการดำเนินการจัดการศึกษาของสถาบันอุดมศึกษา พ.ศ. 2565 ที่เกี่ยวข้องกับการรับรองหลักสูตรที่ดำเนินงานตามมาตรฐานคุณวุฒิระดับอุดมศึกษา รวมไปถึง ประกาศ เรื่อง แนวทางการพัฒนาคุณภาพอาจารย์ เพื่อส่งเสริมการบรรลุผลลัพธ์การเรียนรู้ตามมาตรฐานคุณวุฒิ ระดับอุดมศึกษา พ.ศ. 2565 ที่กำหนดสมรรถนะของอาจารย์ผู้สอน ให้มีสมรรถนะ 4 องค์ประกอบย่อย คือ (1) ออกแบบและวางแผนการจัดกิจกรรมการเรียนรู้ของผู้เรียนอย่างมีประสิทธิภาพ (2) ดำเนินกิจกรรมการเรียนรู้ได้อย่างมีประสิทธิภาพ (3) เสริมสร้างบรรยากาศการเรียนรู้และสนับสนุนการเรียนรู้ของผู้เรียน (4) วัดและประเมินผล

การเรียนรู้ของผู้เรียน พร้อมทั้งสามารถให้ข้อมูล บอกรับอย่างสร้างสรรค์ หมวดยุทธศาสตร์ศึกษาทั่วไป มีบทบาทสำคัญในการสร้างฐานรากทางความคิด ทักษะชีวิต และคุณลักษณะพึงประสงค์ให้กับผู้เรียนในระดับอุดมศึกษา ความท้าทายที่พบคือการบูรณาการเนื้อหาและการเชื่อมโยงผลลัพธ์การเรียนรู้ (Learning Outcomes) ของแต่ละรายวิชาเข้าด้วยกันอย่างเป็นระบบ เพื่อให้เกิดการพัฒนาผู้เรียนที่เป็นไปตามกรอบคุณวุฒิและผลลัพธ์การเรียนรู้ระดับสถาบัน

ภายใต้ความเปลี่ยนแปลงในศตวรรษที่ 21 การจัดการเรียนรู้รายวิชาศึกษาทั่วไปมีความสำคัญอย่างยิ่งในการมุ่งเน้นพัฒนาผู้เรียนให้ รู้เท่าทันความเปลี่ยนแปลงและความต้องการของตนเองการพัฒนารายวิชาศึกษาทั่วไปให้เปลี่ยนแปลงเท่าทันตามความต้องการของผู้เรียนจึงมีความจำเป็นเป็นอย่างยิ่งเพื่อให้ผู้เรียนสามารถเสริมทักษะชีวิตและเกิดกระบวนการเรียนรู้ตลอดชีวิต สำนักวิชาศึกษาทั่วไปจึงได้ทำการพัฒนาหลักสูตรรายวิชาศึกษาทั่วไป เพื่อเสริมสร้างคุณลักษณะของบัณฑิต ตามผลลัพธ์การเรียนรู้ (Learning outcomes) ของรายวิชาศึกษาทั่วไป ซึ่งได้มีการพัฒนารายวิชาเสริมทักษะชีวิต ให้ตรงกับความต้องการของนักศึกษา และผู้ใช้บัณฑิต

ในการปรับปรุงหลักสูตรวิชาศึกษาทั่วไปของสำนักวิชาศึกษาทั่วไป มหาวิทยาลัยราชภัฏอุดรธานี การดำเนินการครั้งนี้มีวัตถุประสงค์เพื่อให้หลักสูตรสอดคล้องกับ PLO (Program Learning Outcomes) ของหลักสูตรปริญญาตรีและตอบสนองต่อความต้องการของผู้มีส่วนได้ส่วนเสีย ทั้งนี้ การปรับปรุงหลักสูตรได้อ้างอิงจากหลายแหล่งข้อมูลเชิงสังเคราะห์ ได้แก่ ความต้องการและความคิดเห็นของผู้มีส่วนได้ส่วนเสียทั้งภายในและภายนอก ยุทธศาสตร์ชาติและแนวโน้มโลกที่เน้นการพัฒนาทักษะศตวรรษที่ 21 การเรียนรู้ตลอดชีวิต และการสร้างบัณฑิตที่มีคุณภาพตอบสนองต่อความต้องการตลาดแรงงาน สอดคล้องกับมาตรฐานคุณวุฒิระดับอุดมศึกษา และข้อกำหนดของวิชาชีพต่าง ๆ โดยยึดอัตลักษณ์ของมหาวิทยาลัยในการบูรณาการ Soft Skills และส่งเสริมความรับผิดชอบต่อสังคม

จากการศึกษาความต้องการของผู้มีส่วนได้ส่วนเสีย พบว่า นักศึกษา อาจารย์ประจำหลักสูตร ผู้ประกอบการภายนอกและผู้สอนต้องการหลักสูตรที่สามารถเสริมสร้าง Soft Skills บูรณาการศาสตร์การเรียนรู้ในสถานการณ์จริงได้ พัฒนาทักษะที่จำเป็นในการใช้ชีวิตประจำวันและการทำงาน การคิดในรูปแบบต่างๆ ความสามารถในการสื่อสาร และทักษะที่ใช้ได้จริงในวิชาชีพ โดยอาจารย์และเจ้าหน้าที่ให้ความสำคัญกับโครงสร้างเนื้อหาที่สอดคล้องและเชื่อมโยงระหว่างหน่วยการเรียนรู้ ภาควิชาหรือหน่วยและสถานประกอบการเน้นถึงความสามารถที่สามารถนำไปใช้ในการทำงานได้จริง เช่น การทำงานเป็นทีม การแก้ปัญหา การปรับตัวให้ทันต่อการเปลี่ยนแปลง และความคิดสร้างสรรค์ มีจิตสาธารณะ

เพื่อให้รายวิชาศึกษาทั่วไปสอดคล้องกับ PLO ของหลักสูตร จึงมีการปรับปรุงหลายด้าน ได้แก่ การปรับ PLO โดยรวมสมรรถนะหลักที่จำเป็น ประยุกต์ใช้ความรู้พื้นฐานโดยบูรณาการศาสตร์ต่างๆ เข้าด้วยกัน นำไปสู่การพัฒนา Soft Skills การคิด การสื่อสาร และความสามารถในการเรียนรู้ตลอดชีวิต การใช้เทคโนโลยีดิจิทัลและปัญญาประดิษฐ์ รวมถึงการเสริม PLO ด้านความรับผิดชอบต่อสังคมและจริยธรรม ความภาคภูมิใจในตนเอง สถาบัน และชุมชน มีการปรับโครงสร้างเนื้อหาให้เชื่อมโยงกับ PLO และ KSEC

(Knowledge, Skill, Ethics, Character) อย่างเป็นระบบ การออกแบบการเรียนการสอนแบบ Active Learning, Project-based Learning และการใช้เทคโนโลยีในการเรียนรู้ การเพิ่มกิจกรรม Service Learning และกิจกรรมร่วมกับชุมชนเพื่อสอดคล้องกับพันธกิจด้านบริการวิชาการ รวมทั้งการปรับการประเมินผลให้หลากหลาย ครอบคลุมทั้งความรู้ ทักษะ เจตคติ และคุณลักษณะบัณฑิต เช่น Portfolio, Project Work และ Self/Peer Assessment

การวิเคราะห์ความต้องการของผู้มีส่วนได้ส่วนเสียดำเนินการผ่านหลายวิธี ได้แก่ การสำรวจและสัมภาษณ์เชิงลึก การประชุมระดมความคิดเห็น (Focus Group) การศึกษามาตรฐานสากลและแนวโน้มตลาดแรงงาน และการวิเคราะห์เชิงเปรียบเทียบ (Gap Analysis) ระหว่างหลักสูตรเดิมกับ PLO ใหม่ ผลลัพธ์จากการวิเคราะห์นี้ช่วยให้สามารถปรับเนื้อหา กิจกรรมการเรียนการสอน การประเมินผล และการบริหารหลักสูตรให้สอดคล้องกับอาชีพและความต้องการของผู้เรียนอย่างเป็นระบบ

การปรับปรุงหลักสูตรครั้งนี้จึงเป็นการสร้างสมดุลระหว่างความต้องการของผู้เรียน ความต้องการของผู้มีส่วนได้ส่วนเสีย แนวโน้มการพัฒนาประเทศและโลก ตลอดจนมาตรฐานวิชาชีพและอัตลักษณ์ของมหาวิทยาลัย เพื่อให้หลักสูตรวิชาศึกษาทั่วไปมีความทันสมัย มีคุณภาพ และสามารถผลิตบัณฑิตที่มีสมรรถนะครบถ้วนสอดคล้องกับ PLO ของหลักสูตร

10.1 สถานการณ์หรือการพัฒนาทางเศรษฐกิจ

จากสภาพการเปลี่ยนแปลงของโลกและสิ่งแวดล้อมอย่างรวดเร็ว ทั้งทางด้านเศรษฐกิจ สังคม การเมืองการปกครองและวัฒนธรรม ด้วยความก้าวหน้าทางด้านวิทยาศาสตร์เทคโนโลยีสารสนเทศที่มีเครือข่ายเชื่อมโยงทั่วโลก ทำให้สังคมเปลี่ยนเป็นสังคมแห่งการเรียนรู้ เกิดการไหลถ่ายเทข้อมูล ประชาคมโลกมีการเข้าถึงข้อมูลต่างๆ ผ่านสื่อสารสนเทศและเทคโนโลยีดิจิทัลมากยิ่งขึ้น นอกจากนี้ การเปลี่ยนแปลงดังกล่าวยังทำให้เกิดการแข่งขันที่สูงขึ้น จึงต้องมีการพัฒนาคุณภาพของคน ซึ่งเป็นทรัพยากรที่มีคุณค่าและสำคัญที่สุด ให้เป็นบุคคลที่สามารถประยุกต์ใช้ความรู้ ทักษะ และคุณลักษณะที่มีความเหมาะสมและจำเป็นในการปฏิบัติงานได้อย่างมีประสิทธิภาพ มีคุณธรรม จริยธรรม รู้จักใช้เทคโนโลยีในการแสวงหาความรู้หรือสร้างองค์ความรู้ใหม่ใช้กับตนเองและสังคม สามารถดำรงชีวิตอยู่ในสังคมได้ทันต่อการเปลี่ยนแปลงที่เกิดขึ้น ซึ่งสอดคล้องกับแผนพัฒนาเศรษฐกิจและสังคมแห่งชาติ ฉบับที่ 13 (พ.ศ. 2566-2570) หมายเหตุที่ 12 จึงได้กำหนดกลยุทธ์การพัฒนาผู้เรียนให้มีความตระหนักรู้ในตนเอง มีสมรรถนะที่จำเป็นต่อการเรียนรู้ การดำรงชีวิตและการทำงาน โดยการพัฒนาหลักสูตรฐานสมรรถนะและขับเคลื่อนสู่การปฏิบัติ เพื่อให้ผู้เรียนสามารถจัดการตนเอง มีความสามารถในการสื่อสาร สามารถรวมพลังทำงานเป็นทีม มีการคิดขั้นสูงด้วยการจัดการเรียนรู้เชิงรุก มีคุณธรรม จริยธรรมและเป็นพลเมืองที่เข้มแข็ง พัฒนาหลักสูตรและการจัดการเรียนรู้ร่วมกับกลุ่มอาชีพ ผู้ประกอบการ และสถาบันอุดมศึกษาสายปฏิบัติการ เพื่อให้ผู้เรียนมีสมรรถนะตามความต้องการของตลาดงาน มีงานทำและมีรายได้ตามสมรรถนะ และเป็นผู้ประกอบการใหม่ได้ ปรับปรุงระบบวัดและประเมินผู้เรียนให้มีความหลากหลายตามสภาพจริง ตลอดจนมีการประเมินการเรียนรู้อีก เพื่อปรับปรุงและพัฒนาการจัดการเรียนรู้ที่เหมาะสมกับผู้เรียนเป็นรายบุคคล ให้ผู้เรียนระดับอุดมศึกษามี

สมรรถนะที่จำเป็น และเชื่อมโยงกับโลกของการทำงานในอนาคตและการสร้างสรรค์นวัตกรรม ส่งเสริมบทบาทของสถาบันอุดมศึกษาในการแก้ปัญหาภาวะการถดถอยของการเรียนรู้จากการแพร่ระบาดของโรคโควิด-19 เชื่อมโยงโลกของการเรียนและการทำงานตลอดชีวิต ส่งเสริมให้ทุกภาคส่วนบูรณาการและเชื่อมโยงความร่วมมือด้านการศึกษามากอบรวม และร่วมจัดการเรียนรู้ตามโลกสมัยใหม่ที่ครอบคลุมทั้งความสามารถในงาน ทักษะในการใช้ชีวิต สมรรถนะดิจิทัลเพื่อการประกอบอาชีพ การดำเนินชีวิตประจำวัน และการใช้สิทธิในการเข้าถึงบริการพื้นฐานภาครัฐและสินค้าบริการได้อย่างเท่าทัน รวมถึงการพัฒนาธนาคารหน่วยกิต (Credit bank) ของประเทศให้เกิดขึ้นอย่างเป็นรูปธรรม ที่สามารถเชื่อมโยงการเรียนรู้ในทุกระดับและประเภทเข้าด้วยกันเพื่อสร้างความคล่องตัวและเปิดทางเลือกในการเรียนรู้ให้กับผู้เรียน

10.2 การกำหนดผู้มีส่วนได้เสียและวิธีการได้มาซึ่งความต้องการและความคาดหวัง

หลักสูตรหมวดวิชาศึกษาทั่วไป ฉบับปรับปรุง พ.ศ. 2569 ตระหนักในความสำคัญของการรับฟังความคิดเห็นและประมวลข้อมูลรอบด้านเพื่อนำมาใช้เป็นข้อมูลพื้นฐานในการกำหนดรายละเอียดของหลักสูตร กำหนดผู้มีส่วนได้เสีย จากการพิจารณาจากบทบาทและหน้าที่ของผู้มีส่วนได้เสียที่ส่งผลกระทบต่อหลักสูตร และระดับความร่วมมือในการพัฒนาหลักสูตร จากนั้นวิเคราะห์และจัดลำดับผู้มีส่วนได้เสีย โดยพิจารณาจากผลกระทบและอิทธิพลที่ผู้มีส่วนได้เสียที่ส่งผลกระทบต่อหลักสูตร สามารถจำแนกผู้มีส่วนได้เสีย (Key Stakeholders) ออกเป็น 2 กลุ่ม ผู้มีส่วนได้เสียภายนอก และผู้มีส่วนได้เสียภายใน โดยใช้กรอบมาตรฐานคุณวุฒิระดับอุดมศึกษา พ.ศ. 2565 ทั้ง 4 ด้าน 1) ความรู้ (Knowledge) 2) ทักษะ (Skill) 3) จริยธรรม (Ethics) และ 4) ลักษณะบุคคล (Character) เป็นกรอบสำคัญ ในส่วนวิธีการเก็บรวบรวมข้อมูลใช้แบบสอบถาม การสนทนากลุ่มการศึกษาและวิเคราะห์เอกสารและการรายละเอียดกลุ่มผู้มีส่วนได้เสีย การดำเนินการและความต้องการและความคาดหวังผู้มีส่วนได้เสียแต่ละกลุ่ม

ผู้มีส่วนได้ส่วนเสีย	ความเกี่ยวข้องกับหลักสูตร/การเก็บข้อมูล	ความต้องการและความคาดหวัง
1. ผู้มีส่วนได้ส่วนเสียภายใน		
1.1 วิทยาลัยศรียะนาถวิทยาลัย ราชภัฏอุดรธานี (V) สถาบันอุดมศึกษาแห่งการเรียนรู้สู่การพัฒนาท้องถิ่น ผลิตผู้นำทางวิชาการ แหล่งสร้างนวัตกรรมและปัญญา	วิสัยทัศน์เป็นสิ่งกำหนดทิศทางการพัฒนาหลักสูตรให้สอดคล้องกับเป้าหมายระยะยาวหรือทิศทางของมหาวิทยาลัย / ศึกษาจากเอกสาร เว็บไซต์มหาวิทยาลัย และประกาศมหาวิทยาลัย	1. ความเป็นผู้เรียนรู้ มีปัญญา 2. สามารถสร้างและประยุกต์ใช้นวัตกรรมทางวิชาชีพ 3. มีความสามารถในการพัฒนาท้องถิ่นผ่านการคิดวิเคราะห์และทำงานร่วมกับท้องถิ่น
1.2 พันธกิจมหาวิทยาลัยราชภัฏอุดรธานี (M) 1.จัดการศึกษาตลอดชีวิต ผลิตผู้นำทางวิชาการที่สอดคล้องกับความต้องการกำลังคนของท้องถิ่น ประเทศและสากล	พันธกิจมหาวิทยาลัยส่งผลการกำหนดกรอบเป้าหมายในการจัดการเรียนการสอน ทั้งด้านเนื้อหาสาระ วิธีการสอน และกิจกรรมในหลักสูตร /	1. เข้าใจเกี่ยวกับทรัพยากร สิ่งแวดล้อมองค์ความรู้ด้าน ศิลปะและวัฒนธรรมท้องถิ่นและโครงการอันเนื่องมาจากแนว

ผู้มีส่วนได้ส่วนเสีย	ความเกี่ยวข้องกับหลักสูตร/การเก็บข้อมูล	ความต้องการและความคาดหวัง
<p>2. สร้างสรรค์งานวิจัย นวัตกรรม และการบริการวิชาการที่เหมาะสมกับความต้องการของท้องถิ่นและประเทศ</p> <p>3. สืบสาน สร้างสรรค์ ยกระดับคุณค่า และมูลค่าบนฐานทรัพยากร สิ่งแวดล้อม องค์กรความรู้ ด้านศิลปะและวัฒนธรรมท้องถิ่น และส่งเสริมโครงการอันเนื่องมาจากแนวพระราชดำริ</p> <p>4. ผลิต พัฒนา ครูและบุคลากรทางการศึกษาให้มีจิตวิญญาณความเป็นครู เสริมสร้างความเข้มแข็งของวิชาชีพครูให้มีคุณ ภาพและมาตรฐานที่เหมาะสมกับการเป็นวิชาชีพชั้นสูง</p>	<p>ศึกษาจากเว็บไซต์มหาวิทยาลัย</p>	<p>พระราชดำริ</p> <p>2.สร้างสรรค์ ยกระดับคุณค่า และมูลค่าของศิลปวัฒนธรรมท้องถิ่น</p> <p>3. SDG, การตระหนักรู้ด้านสิ่งแวดล้อม</p> <p>4.ปรัชญาของเศรษฐกิจพอเพียง</p> <p>5.วิศวกรสังคมกับการพัฒนาชุมชนท้องถิ่น</p> <p>6.พื้นที่นอกรู อุดรความเป็นมาของอุดรธานี มหาวิทยาลัย ชุมชนท้องถิ่นที่เกี่ยวข้อง(บ้าน วัด โรงเรียน วิสาหกิจชุมชน กลุ่มอาชีพ ผู้ประกอบการรุ่นใหม่)</p> <p>7.สำนักสาธารณะ จิตอาสา พัฒนาท้องถิ่น</p> <p>8.มีความรู้ ทักษะ เจตคติตามมาตรฐานวิชาชีพ</p>
<p>1.3 อัตลักษณ์มหาวิทยาลัยราชภัฏอุดรธานี</p> <p>(I) ผู้นำทางปัญญา ที่พึ่งพาของท้องถิ่น</p>	<p>อัตลักษณ์ของมหาวิทยาลัยส่งผลต่อการกำหนดคุณลักษณะที่พึงประสงค์ของบัณฑิต(Characteristic) / ศึกษาจากเว็บไซต์มหาวิทยาลัย</p>	<p>1. มีความสามารถในการเป็นผู้นำ รวมทั้งเป็นที่พึ่งแก่ชุมชนท้องถิ่น</p> <p>2. สามารถประยุกต์ใช้องค์ความรู้เพื่อแก้ปัญหาในท้องถิ่น</p> <p>3. มีทักษะการทำงานร่วมกับชุมชนและภาคีเครือข่าย</p>
<p>1.4 ปรัชญาการศึกษา มหาวิทยาลัยราชภัฏอุดรธานี (Ph)</p> <p>การจัดการศึกษาที่มุ่งเน้นให้ผู้เรียนเกิดสมรรถนะมืออาชีพ ผ่านประสบการณ์ภาคปฏิบัติ และการมีส่วนร่วมกับส่วนรวม</p>	<p>ปรัชญาการศึกษาของมหาวิทยาลัยเป็นหลักสำคัญในการกำหนดปรัชญาวัตถุประสงค์ และผลลัพธ์การเรียนรู้ของหลักสูตร / ศึกษาจากเว็บไซต์มหาวิทยาลัย</p>	<p>1. รู้และเข้าใจวิชาชีพของตนเอง</p> <p>2. สามารถนำหลักการ แนวคิด ทฤษฎีที่เรียนรู้สู่การปฏิบัติได้อย่างมีประสิทธิภาพ</p> <p>3. มีจิตสาธารณะและมีส่วนร่วมในการพัฒนาสังคมและส่วนรวม</p>
<p>1.5 อาจารย์ผู้รับผิดชอบหลักสูตร/อาจารย์ผู้สอน/อาจารย์ประจำ สำนักวิชาศึกษาทั่วไป (SH1)</p>	<p>มีบทบาทในการบริหาร พัฒนาจัดการเรียนการสอน และประเมินคุณภาพหลักสูตร / แบบสอบถามผ่าน Google form และข้อสรุปจากการประชุม ระดมความคิดเห็น</p>	<p>1. ทักษะการดำรงชีวิตและการทำงาน</p> <p>2. มารยาททางสังคม</p> <p>ความรับผิดชอบต่อสังคม</p> <p>3. ความคิดสร้างสรรค์,</p>

ผู้มีส่วนได้ส่วนเสีย	ความเกี่ยวข้องกับหลักสูตร/การเก็บข้อมูล	ความต้องการและความคาดหวัง
		<p>การแก้ปัญหา, การปรับตัว, การคิดอย่างมีวิจารณญาณ</p> <p>4. พร้อมเรียนรู้ตลอดชีวิต เรียนรู้ด้วยตนเองได้</p> <p>5. วิศวกรรมสังคม</p> <p>6. จิตอาสาพัฒนาท้องถิ่น</p> <p>7. ทักษะดิจิทัล และ AI</p> <p>8. บูรณาการความรู้ศาสตร์ต่าง ๆ</p> <p>9. การปรับตัวให้ทันต่อการเปลี่ยนแปลง การรู้เท่าทัน</p> <p>10. มีความเห็นอกเห็นใจ ทำงานเป็นทีมได้</p> <p>11. การสื่อสารและการนำเสนอ ได้อย่างมีประสิทธิภาพ</p> <p>12. มีคุณธรรมจริยธรรม จรรยาบรรณ</p> <p>13. สมรรถนะหลัก 7 ด้าน การสื่อสาร การทำงานแบบรวมพลังเป็นทีมและมีภาวะผู้นำ การคิดขั้นสูงและการพัฒนานวัตกรรม พลเมืองตื่นรู้ที่มีทักษะชีวิต การรู้เท่าทันสื่อสารสนเทศ และดิจิทัล ทักษะการประกอบอาชีพและแนวคิด การเป็นผู้ประกอบการ มีจิตอาสาเพื่อการพัฒนาท้องถิ่น อย่างยั่งยืน</p>
1.6 นักศึกษาปัจจุบัน (SH2)	ให้ข้อมูลย้อนกลับเพื่อพัฒนาหลักสูตรและสะท้อนคุณภาพ/แบบสอบถามผ่าน google form และการสอบถามในชั้นเรียน	<p>1.การสืบค้น การค้นคว้าด้วยตนเอง</p> <p>2.การใช้เครื่องมือเทคโนโลยีดิจิทัล/AI ช่วยในการเรียนและการนำเสนองาน</p> <p>3.การสื่อสารและการนำเสนอในที่สาธารณะ/ทางการ</p> <p>4.การเสริมบุคลิกภาพ</p>

ผู้มีส่วนได้ส่วนเสีย	ความเกี่ยวข้องกับหลักสูตร/การเก็บข้อมูล	ความต้องการและความคาดหวัง
		<p>ความมั่นใจ</p> <p>5.การปรับตัว การให้ความร่วมมือในการทำงานเป็นทีม</p> <p>ความรับผิดชอบงานกลุ่ม</p> <p>6.คาดหวังผลการเรียนที่ดี</p> <p>7.กิจกรรมการสอนไม่น่าเบื่อ มีความสนุก</p> <p>8.อาจารย์ใจดี รับฟังนักศึกษา ด้วยใจ ปรีกษาได้ทุกเรื่อง</p> <p>9.ทักษะที่จำเป็นในการประกอบอาชีพเสริม/การหารายได้ระหว่างเรียน</p>
2.ผู้มีส่วนได้ส่วนเสียภายนอก		
<p>2.1 สป.อว. (SH3)</p> <p>สำนักงานปลัดกระทรวงการอุดมศึกษา วิทยาศาสตร์ วิจัยและนวัตกรรม</p>	<p>กำหนดมาตรฐานหลักสูตรการศึกษา ระดับอุดมศึกษา พ.ศ.2565 และ รายละเอียดผลลัพธ์การเรียนรู้ตามมาตรฐานคุณวุฒิระดับ อุดมศึกษา พ.ศ. 2565/ศึกษาจากเอกสาร</p>	<p>เกณฑ์มาตรฐานหลักสูตร:</p> <p>หมวดวิชาศึกษาทั่วไป มุ่งเน้น การพัฒนานักศึกษาให้พร้อม สำหรับโลกในปัจจุบันและอนาคต เพื่อให้เป็นบุคคลผู้ใฝ่รู้ และมีทักษะที่จำเป็นสำหรับ ศตวรรษที่ 21 อย่างครบถ้วน เป็นผู้ตระหนักรู้ถึงการบูรณาการ ศาสตร์ต่าง ๆ ในการพัฒนาหรือ แก้ไขปัญหา เป็นผู้ที่สามารถ สร้างโอกาสและคุณค่าให้ตนเอง และสังคม รู้เท่าทันการ เปลี่ยนแปลงของสังคมและของ โลก เป็นบุคคลที่ดำรงตนเป็น พลเมืองที่เข้มแข็ง มีจริยธรรม และยึดมั่นในสิ่งที่ถูกต้อง รู้ คุณค่าและรักษาชาติกำเนิด ร่วมมือรวมพลังเพื่อสร้างสรรค์ และพัฒนาสังคมอย่างยั่งยืน และเป็นพลเมืองที่มีคุณค่าของ สังคม</p>

ผู้มีส่วนได้ส่วนเสีย	ความเกี่ยวข้องกับหลักสูตร/การเก็บข้อมูล	ความต้องการและความคาดหวัง
		<p>ผลลัพธ์การเรียนรู้ตามมาตรฐานคุณวุฒิ:</p> <p>ด้านความรู้ (Knowledge) มีความรู้ที่จำเป็นและเพียงพอต่อการนำไปปฏิบัติต่อยอดความรู้ ปรับใช้ความรู้เพื่อพัฒนางาน</p> <p>ด้านทักษะ (Skill) มีทักษะทั่วไป ประกอบด้วยทักษะการเรียนรู้ ทักษะส่วนบุคคล ทักษะการทำงานร่วมกับผู้อื่นที่นำไปสู่การประกอบอาชีพ การดำรงชีวิตและการทำงานเพื่อสร้างสรรค์องค์กร และสังคม ซึ่งเหมาะสมกับการดำรงชีวิตในยุคดิจิทัล</p> <p>ด้านจริยธรรม (Ethics) มี การกระทำที่เป็นไปตามกฎกติกา และเกิดประโยชน์ต่อสังคม และหลีกเลี่ยงการกระทำสิ่งที่ไม่ผิดกฎกติกาของสังคม และไม่ทำผิดกฎหมาย</p> <p>ด้านลักษณะบุคคล (Character) มีบุคลิกภาพ ลักษณะนิสัยรวมทั้งค่านิยม ที่สะท้อนอัตลักษณ์ของมหาวิทยาลัย</p> <p>ประกาศกระทรวงการอุดมศึกษา วิทยาศาสตร์ วิจัยและนวัตกรรม เรื่อง แนวปฏิบัติเกี่ยวกับการจัดการเรียนการสอนด้านปัญญาประดิษฐ์ในหลักสูตรการศึกษาของสถาบันอุดมศึกษา พ.ศ.๒๕๖๘ ให้สถาบันอุดมศึกษาบรรจุรายวิชาหรือเนื้อหาที่ประยุกต์ใช้</p>

ผู้มีส่วนได้ส่วนเสีย	ความเกี่ยวข้องกับหลักสูตร/การเก็บข้อมูล	ความต้องการและความคาดหวัง
		เทคโนโลยีปัญญาประดิษฐ์ ในหลักสูตรการศึกษาไม่น้อยกว่าหกหน่วยกิตหรือไม่น้อยกว่าสองรายวิชา เว้นแต่เป็นหลักสูตรการศึกษา ในสาขาวิชาเทคโนโลยีสารสนเทศ วิทยาการคอมพิวเตอร์ วิศวกรรมคอมพิวเตอร์ หรือวิทยาการข้อมูล
2.2.อาจารย์ประจำสาขาวิชา คณะครุศาสตร์ (SH4)	ให้ข้อมูลย้อนกลับเพื่อพัฒนาหลักสูตรและสะท้อนคุณภาพนักศึกษา รวมทั้งการเรียนการสอนของหลักสูตร / แบบสอบถามผ่านGoogle form และการสัมภาษณ์ทางโทรศัพท์	<ol style="list-style-type: none"> ทักษะชีวิต 10 ประการของ WHO ได้แก่ ทักษะการตัดสินใจ ทักษะการแก้ปัญหา ทักษะการคิดสร้างสรรค์ ทักษะการคิดอย่างมีวิจารณญาณ ทักษะการสื่อสารอย่างมีประสิทธิภาพ ทักษะสัมพันธ์ภาพระหว่างบุคคล ทักษะการตระหนักรู้ในตน ทักษะการเข้าใจผู้อื่น ทักษะการจัดการอารมณ์ ทักษะการจัดการความเครียด คุณธรรม จริยธรรม และมารยาททางสังคม ทักษะภาษาไทย เช่น การเขียนเชิงวิชาการ และการพูดในที่สาธารณะ ศาสนพิธีกร / พิธีกรงานสำคัญทางพระพุทธศาสนา
2.3.อาจารย์ประจำสาขาวิชา คณะเทคโนโลยีและวิศวกรรมศาสตร์ (SH5)	ให้ข้อมูลย้อนกลับเพื่อพัฒนาหลักสูตรและสะท้อนคุณภาพนักศึกษา รวมทั้งการเรียนการสอนของหลักสูตร / แบบสอบถามผ่านGoogle form และการสัมภาษณ์ทางโทรศัพท์	<ol style="list-style-type: none"> ทักษะการหาเงินออนไลน์ เช่น การใช้ TikTok และการทำธุรกิจด้วยทุน 0 บาท บุคลิกภาพและความมั่นใจในการนำเสนองาน
2.4.อาจารย์ประจำสาขาวิชา คณะพยาบาลศาสตร์ (SH6)	ให้ข้อมูลย้อนกลับเพื่อพัฒนาหลักสูตรและสะท้อนคุณภาพนักศึกษา รวมทั้งการเรียนการสอนของหลักสูตร / แบบสอบถาม	<ol style="list-style-type: none"> การสื่อสาร ภาษา การคิด คุณธรรม จริยธรรม

ผู้มีส่วนได้ส่วนเสีย	ความเกี่ยวข้องกับหลักสูตร/การเก็บข้อมูล	ความต้องการและความคาดหวัง
	ผ่านGoogle form และการสัมภาษณ์ทางโทรศัพท์	4. digital literacy
2.5.อาจารย์ประจำสาขาวิชา คณะมนุษยศาสตร์และสังคมศาสตร์ (SH7)	ให้ข้อมูลย้อนกลับเพื่อพัฒนาหลักสูตรและสะท้อนคุณภาพนักศึกษา รวมทั้งการเรียนการสอนของหลักสูตร / แบบสอบถามผ่านGoogle form และการสัมภาษณ์ทางโทรศัพท์	<ol style="list-style-type: none"> 1. การใช้ชีวิตในยุคปัจจุบัน 2. การสื่อสารภาษาอังกฤษในการทำงาน การใช้คอมพิวเตอร์และเทคโนโลยี 3. ทักษะการวางแผน จัดการ การนำเสนอผลงาน 4. การเข้าใจความหลากหลายของผู้คนและวัฒนธรรม 5. การประกอบธุรกิจ 6. สารสนเทศภูมิศาสตร์
2.6.อาจารย์ประจำสาขาวิชา คณะวิทยาการจัดการ (SH8)	ให้ข้อมูลย้อนกลับเพื่อพัฒนาหลักสูตรและสะท้อนคุณภาพนักศึกษา รวมทั้งการเรียนการสอนของหลักสูตร / แบบสอบถามผ่านGoogle form และการสัมภาษณ์ทางโทรศัพท์	<ol style="list-style-type: none"> 1. มารยาททางสังคม 2. ทักษะการบริหารจัดการ 3. การปรับตัวในตลาดแรงงาน 4. การเป็นผู้ประกอบการ 5. AI
2.7.อาจารย์ประจำสาขาวิชา คณะวิทยาศาสตร์ (SH9)	ให้ข้อมูลย้อนกลับเพื่อพัฒนาหลักสูตรและสะท้อนคุณภาพนักศึกษา รวมทั้งการเรียนการสอนของหลักสูตร / แบบสอบถามผ่านGoogle form และการสัมภาษณ์ทางโทรศัพท์	<ol style="list-style-type: none"> 1. ภาษา อังกฤษ แบบ Academic และการนำไปใช้จริง 2. ความรู้ด้านกฎหมายทรัพย์สินทางปัญญา และการวางแผนทางการเงิน 3. การคิดอย่างเป็นระบบ 4. ทักษะการใช้ MS Office โดยเฉพาะ Excel
2.8.ผู้ใช้บัณฑิต กลุ่มผู้ประกอบการ และกลุ่มวิสาหกิจชุมชน (SH10)	ให้ข้อมูลย้อนกลับเพื่อพัฒนาหลักสูตรและสะท้อนคุณภาพนักศึกษา รวมทั้งการเรียนการสอนของหลักสูตร /แบบสอบถามผ่าน Google form การสัมภาษณ์เชิงลึกและการสัมภาษณ์ทางโทรศัพท์	<ol style="list-style-type: none"> 1. ภาษาจีน/ภาษาอังกฤษ 2. การสื่อสารอย่างสร้างสรรค์ 3. มารยาททางสังคม ความรับผิดชอบต่อสังคม 4. การแก้ปัญหา, การปรับตัว, การมีไหวพริบ, การคิดอย่างมีวิจารณญาณ,คิดขั้นสูง 5. digital literacy, การใช้ AI

ผู้มีส่วนได้ส่วนเสีย	ความเกี่ยวข้องกับหลักสูตร/การเก็บข้อมูล	ความต้องการและความคาดหวัง
		6. การเป็นผู้ประกอบการรุ่นใหม่
2.9.ผู้ใช้บัณฑิต กลุ่มผู้นำชุมชน/ท้องถิ่น (SH11)	ให้ข้อมูลย้อนกลับเพื่อพัฒนาหลักสูตรและสะท้อนคุณภาพนักศึกษา รวมทั้งการเรียนการสอนของหลักสูตร /แบบสอบถามผ่าน Google form และการสัมภาษณ์เชิงลึก	<ol style="list-style-type: none"> 1. ภาษาอังกฤษต่างประเทศ เช่น อังกฤษ จีน 2. การใช้เทคโนโลยีที่ทันสมัย เช่น AI 3. มีจิตอาสา 4. ทักษะชีวิต เช่น การเข้าสังคม , การพูดในที่ชุมชน, ทำงานเป็นทีมได้ 5. การคิดการแก้ปัญหาเฉพาะหน้า, การคิดอย่างมีวิจารณญาณ 6. การบริหารจัดการโครงการ/งบประมาณ 7. มีคุณธรรมจริยธรรม ความรับผิดชอบต่อตนเองและสังคม 8. รักและภาคภูมิใจในตนเอง สถาบัน และชุมชนท้องถิ่น 9. รู้หน้าที่ตนเอง เป็นพลเมืองที่ดี 10. ผู้นำพิธีการ/พิธีกรทางศาสนา
2.10.ครูจากโรงเรียน MOU ระบบ Pre-degree (SH12)	ให้ข้อมูลย้อนกลับเพื่อพัฒนาหลักสูตรและสะท้อนคุณภาพนักศึกษา รวมทั้งการเรียนการสอนของหลักสูตร /แบบสอบถามผ่าน Google form และการสัมภาษณ์	<ol style="list-style-type: none"> 1.พัฒนา Soft skills 2.มีทักษะชีวิต/การใช้ชีวิตที่ดี 3.สร้างเครือข่ายและพัฒนาความรู้ 4.อยากเรียนในระดับที่สูงขึ้น 5.รับมือกับภัยออนไลน์ได้ 6.วางแผนการใช้เงิน/ออมเงินได้ 7.มีทักษะอาชีพ/การเป็นผู้ประกอบการ
2.11.นักเรียนจากโรงเรียน MOU ระบบ Pre-degree (SH13)	ให้ข้อมูลย้อนกลับเพื่อพัฒนาหลักสูตรและสะท้อนคุณภาพนักศึกษา รวมทั้งการเรียนการสอนของหลักสูตร /แบบสอบถามผ่าน Google form การสัมภาษณ์ และการสอบถามความคาดหวังในการเรียน	<ol style="list-style-type: none"> 1. พัฒนา Soft skills 2. มีทักษะชีวิต 3. คิดได้อย่างมีวิจารณญาณ 4. มีแนวความคิดเป็นผู้ประกอบการได้

ผู้มีส่วนได้ส่วนเสีย	ความเกี่ยวข้องกับหลักสูตร/การเก็บข้อมูล	ความต้องการและความคาดหวัง
		5. ใช้เทคโนโลยีหรือโซเชียลมีเดียให้เกิดประโยชน์
2.12.ผู้แทนจากสำนักงานศึกษาธิการจังหวัดอุดรธานี และ บัณฑิต MOU ระบบ Pre-degree (SH14)	ให้ข้อมูลย้อนกลับเพื่อพัฒนาหลักสูตรและสะท้อนคุณภาพนักศึกษา รวมทั้งการเรียนการสอนของหลักสูตร /แบบสอบถามผ่าน Google form และการสัมภาษณ์	<ol style="list-style-type: none"> 1. พัฒนาทักษะ Soft skills 2. มีทักษะชีวิต สื่อสารดี ทำงานเป็นทีมได้ 3. มีทักษะอาชีพ การทำงาน 4. มีการคิดอย่างเป็นระบบ คิดแก้ปัญหาได้ 5. ทักษะการใช้งานคอมพิวเตอร์ในการทำงาน 6. มีจิตสาธารณะ เอื้อเฟื้อเผื่อแผ่ เห็นอกเห็นใจผู้อื่น
2.13.สำนักงานเขตพื้นที่การศึกษา มัธยมศึกษาบัณฑิต MOU ระบบ Pre-degree (SH15)	ให้ข้อมูลย้อนกลับเพื่อพัฒนาหลักสูตรและสะท้อนคุณภาพนักศึกษา รวมทั้งการเรียนการสอนของหลักสูตร /แบบสอบถามผ่าน Google form และการสัมภาษณ์	<ol style="list-style-type: none"> 1.มีทักษะ Soft skill 2.มีแนวคิดการเป็นผู้ประกอบการ/ขายสินค้าออนไลน์ มีทักษะอาชีพการสื่อสารและการนำเสนอ 3.วางแผนใช้เงินได้ 4.มีจิตอาสา/จิตสาธารณะ 5.รู้เท่าทันการใช้โซเชียลมีเดีย 6.มีทักษะการสื่อสารและทักษะการนำเสนอ
2.14.ผู้แทนจากสถาบันพัฒนาฝีมือแรงงานอุดรธานี 18(SH16)	ให้ข้อมูลย้อนกลับเพื่อพัฒนาหลักสูตรและสะท้อนคุณภาพนักศึกษา รวมทั้งการเรียนการสอนของหลักสูตร /แบบสอบถามผ่าน Google form และการสัมภาษณ์	<ol style="list-style-type: none"> 1. การสื่อสารด้วยภาษาไทย/อังกฤษ/จีน 2. ทำงานได้ ทำงานเป็น มีทักษะอาชีพ 3. พัฒนาการคิดแก้ปัญหา คิดวิจารณ์ญาณ 4. มีทักษะดิจิทัล ใช้คอมพิวเตอร์ในการทำงานได้
2.15.หลักสูตรประกาศนียบัตรวิชาชีพชั้นสูงจากสถาบันการศึกษาต่างๆ (SH17) -วิทยาลัยอาชีวศึกษา (หลักสูตรประกาศนียบัตร	การเทียบโอนรายวิชาสำหรับหลักสูตรเทียบโอน ในหมวดวิชาศึกษาทั่วไป มาตรฐานการศึกษาด้านวิชาชีพ วิชา	1. การสื่อสารอย่างมีประสิทธิภาพทั้งการพูด อ่าน

ผู้มีส่วนได้ส่วนเสีย	ความเกี่ยวข้องกับหลักสูตร/การเก็บข้อมูล	ความต้องการและความคาดหวัง
วิชาชีพชั้นสูง พุทธศักราช 2563) -วิทยาลัยเทคนิค (หลักสูตรประกาศนียบัตร วิชาชีพชั้นสูง พุทธศักราช 2563) -วิทยาลัยเกษตรและเทคโนโลยี -มหาวิทยาลัยเทคโนโลยีราชมงคล และสถาบันอื่นๆ	สมรรถนะแกนกลาง / ศึกษาจากเอกสาร	เขียนและนำเสนอได้อย่าง เหมาะสม 2. มีจิตสาธารณะ ทักษะการคิด ขั้นสูง ทักษะด้านภาษาและการ สื่อสาร ทักษะการคิด และการ แก้ปัญหาและทักษะทางสังคม และการดำรงชีวิตในการพัฒนา ตนเองและวิชาชีพ 3. สมรรถนะทางวิชาชีพ ผลิต กำลังคนระดับเทคนิคที่มี คุณภาพ 4. มีคุณธรรม จริยธรรม จรรยาบรรณวิชาชีพ 5. ยึดหลักการดำเนินชีวิตตาม หลักปรัชญาของเศรษฐกิจ พอเพียง นำไปประยุกต์ใช้ในการ ทำงานและหรือการประกอบ อาชีพได้ 6. ประยุกต์ใช้ความรู้รอบด้าน 7. ใช้เทคโนโลยีดิจิทัลได้ เหมาะสม

11. ผลกระทบจากข้อ 10.1 และ 10 2.ต่อการพัฒนาหลักสูตรและความเกี่ยวข้องกับพันธกิจ อัตลักษณ์ ปรัชญาการศึกษาของมหาวิทยาลัย

11.1 การพัฒนาหลักสูตร

สืบเนื่องจากประกาศคณะกรรมการมาตรฐานการอุดมศึกษา เรื่อง รายละเอียดผลลัพธ์การเรียนรู้ตามมาตรฐานคุณวุฒิระดับอุดมศึกษา พ.ศ. 2565 ได้กำหนดผลลัพธ์การเรียนรู้ตามคุณวุฒิแต่ละระดับต้องสอดคล้องกับสถาบันอุดมศึกษา วิชาชีพ ประเทศชาติ และบริบทโลก อย่างน้อย 4 ด้าน ได้แก่ 1) ความรู้ 2) ทักษะ 3) จริยธรรม และ 4) ลักษณะบุคคล ตลอดจนคุณลักษณะบัณฑิตในศตวรรษที่ 21 ที่มุ่งให้ผู้เรียนมีความรู้ความสามารถ และรอบรู้ด้านต่างๆ มีทักษะการเรียนรู้ตลอดชีวิต เป็นผู้มีความรู้ มีทักษะศตวรรษที่ 21 สามารถบูรณาการศาสตร์ต่างๆ เพื่อพัฒนาหรือแก้ไขปัญหาสังคม มีคุณลักษณะความเป็น

ผู้ประกอบการ รู้เท่าทันการเปลี่ยนแปลงของสังคมและของโลก ทำให้สถาบันอุดมศึกษาต้องมีการพัฒนาหลักสูตรให้เป็นไปตามกรอบเงื่อนไขที่กำหนด และคณะกรรมการมาตรฐานการอุดมศึกษา ที่ออกกฎหมายประกาศและแนวปฏิบัติ ในหลายฉบับที่เกี่ยวข้องกับการจัดการศึกษาที่เน้นผลลัพธ์การเรียนรู้ ดังเช่น กฎกระทรวง มาตรฐานคุณวุฒิระดับอุดมศึกษา พ.ศ. 2565 ที่ระบุผลลัพธ์การเรียนรู้ระดับอุดมศึกษาของประเทศ คู่มือการตรวจสอบ หลักสูตรการศึกษาและการตรวจสอบการดำเนินการจัดการศึกษา เพื่อการรับรองมาตรฐานการอุดมศึกษาในหลักสูตร การศึกษาสำหรับสถาบันอุดมศึกษา ประกาศเรื่อง หลักเกณฑ์วิธีการ และเงื่อนไขในการแต่งตั้งหรือมอบหมายผู้ตรวจสอบและการตรวจสอบการดำเนินการจัดการศึกษา ของสถาบันอุดมศึกษา พ.ศ. 2565 ที่เกี่ยวข้องกับการรับรองหลักสูตรที่ดำเนินงานตามมาตรฐานคุณวุฒิระดับอุดมศึกษา รวมไปถึง ประกาศ เรื่อง แนวทางการพัฒนาคุณภาพอาจารย์ เพื่อส่งเสริมการบรรลุผลลัพธ์การเรียนรู้ตามมาตรฐานคุณวุฒิ ระดับอุดมศึกษา พ.ศ. 2565 พร้อมทั้งแนวทางการประเมินตามเกณฑ์ AUN-QA

และจากการพัฒนาหลักสูตรหมวดวิชาศึกษาทั่วไป ฉบับปรับปรุง ในปีพุทธศักราช 2566 ที่เน้นการพัฒนาสมรรถนะผู้เรียน โดยได้กำหนดสมรรถนะหลัก (Core competencies) สำคัญของผู้เรียน 7 ด้าน ได้แก่ 1) การสื่อสาร 2) การทำงานแบบรวมพลังเป็นทีมและมีภาวะผู้นำ 3) การคิดขั้นสูงและการพัฒนานวัตกรรม 4) การรู้เท่าทันสื่อ สารสนเทศ และดิจิทัล 5) ทักษะอาชีพและการเป็นผู้ประกอบการ 6) ความเป็นพลเมืองต้นรู้ที่มีทักษะชีวิต และ 7) จิตอาสาเพื่อการพัฒนาท้องถิ่นอย่างยั่งยืน

การออกแบบหลักสูตรและรายวิชาศึกษาทั่วไปในครั้งนี้จึงได้พัฒนาต่อยอดโดยเน้นให้ผู้เรียนได้รับความรู้ ทักษะ เกิดสมรรถนะสามารถปฏิบัติงานได้จริง ประยุกต์ใช้ความรู้พื้นฐาน บูรณาการความรู้ศาสตร์ต่างๆ ทั้งเชิงทฤษฎีและปฏิบัติ พัฒนาตนเองอย่างต่อเนื่อง ที่ยึดโยงเทียบเคียงตามแนวผลลัพธ์การเรียนรู้ตามมาตรฐานคุณวุฒิระดับอุดมศึกษา พ.ศ. 2565 ซึ่งได้มีการสอบถามผู้มีส่วนได้ส่วนเสียทั้งจากภายในและภายนอกหน่วยงานทุกกลุ่ม (Stakeholders) เพื่อพัฒนาปรับปรุงรายวิชาในหลักสูตรให้ตอบสนองความต้องการของผู้มีส่วนได้ส่วนเสียในปัจจุบันให้เหมาะสมและเข้ากับบริบทปัจจุบัน

11.2 ความเกี่ยวข้องกับพันธกิจของมหาวิทยาลัย

การพัฒนาหลักสูตรหมวดวิชาศึกษาทั่วไป ปรับปรุง พ.ศ.2569 สำนักวิชาศึกษาทั่วไป มหาวิทยาลัยราชภัฏอุดรธานี ได้รับการพัฒนาขึ้นเพื่อสนับสนุนพันธกิจมหาวิทยาลัย ดังนี้

1. จัดการศึกษาตลอดชีวิต ผลดีผู้นำทางวิชาการที่สอดคล้องกับความต้องการกำลังคนของท้องถิ่น ประเทศและสากล : หลักสูตรหมวดวิชาศึกษาทั่วไป จะสนับสนุนหลักสูตรต่างๆ จากทุกคณะวิชา มุ่งเน้นให้ผู้เรียนเกิดสมรรถนะและสัมฤทธิ์ผลตามผลลัพธ์การเรียนรู้ของรายวิชา ที่ช่วยผลักดันให้การผลิตบัณฑิตที่มีทั้งความรู้เชิงวิชาการ และทักษะปฏิบัติที่สามารถปฏิบัติได้จริง มีทักษะที่จำเป็นการดำเนินชีวิตและการทำงาน ปลูกฝังกระบวนการเรียนรู้ตลอดชีวิต

2. สร้างสรรค์งานวิจัย นวัตกรรม และการบริการวิชาการที่เหมาะสมกับความต้องการของท้องถิ่นและประเทศ : หลักสูตรหมวดวิชาศึกษาทั่วไป จัดกิจกรรมบูรณาการการเรียนการสอนแบบ Active

Learning, Project-based Learning และการใช้เทคโนโลยีในการเรียนรู้ กิจกรรม Service Learning และกิจกรรมร่วมกับชุมชน

3. สืบสาน สร้างสรรค์ ยกระดับคุณค่า และมูลค่าบนฐานทรัพยากร สิ่งแวดล้อม องค์กรความรู้ ด้านศิลปะและวัฒนธรรมท้องถิ่น และส่งเสริมโครงการอันเนื่องมาจากแนวพระราชดำริ : หลักสูตรหมวดวิชาศึกษาทั่วไป ปลูกฝังให้ผู้เรียนมีความรักและภาคภูมิใจในตนเอง มหาวิทยาลัย ชุมชนท้องถิ่น และมีสำนึกความเป็นไทย อีกทั้งบูรณาการหลักปรัชญาของเศรษฐกิจพอเพียง วิศวกรรมสังคม มีจิตอาสา สำนึกสาธารณะมีส่วนร่วมในการแก้ไขปัญหา พัฒนาคุณภาพชีวิต หรือสิ่งแวดล้อมในท้องถิ่น สำนักวิชาศึกษาทั่วไปได้น้อมนำหลักปรัชญาเศรษฐกิจพอเพียง และพระบรมราโชบายด้านการศึกษาของในหลวงรัชกาลที่ 10 ที่มุ่งสร้างพื้นฐานให้แก่ผู้เรียน 4 ด้าน ประกอบด้วย 1) มีทัศนคติที่ถูกต้องต่อบ้านเมือง 2) มีพื้นฐานชีวิตที่มั่นคง 3) มีงานทำ-มีอาชีพ และ 4) เป็นพลเมืองที่ดี มาเป็นแนวทางในการจัดการเรียนการสอนที่เสริมสร้างความเป็นมนุษย์ให้พร้อมสำหรับโลกปัจจุบันและอนาคต เพื่อให้เป็นบุคคล ผู้ใฝ่รู้ มีทักษะที่จำเป็นสำหรับศตวรรษที่ 21 อย่างครบถ้วน

4. ผลิต พัฒนา ครูและบุคลากรทางการศึกษาให้มีจิตวิญญาณความเป็นครู เสริมสร้างความเข้มแข็งของวิชาชีพครูให้มีคุณภาพและมาตรฐานที่เหมาะสมกับการเป็นวิชาชีพชั้นสูง : สนับสนุนส่งเสริมให้อาจารย์ผู้สอนรายวิชาศึกษาทั่วไปมีการพัฒนาตนเองอย่างสม่ำเสมอ สามารถปรับตัว รู้เท่าทัน และพร้อมรับการเปลี่ยนแปลงจากผลกระทบทางเศรษฐกิจ เทคโนโลยี และสังคมได้เป็นอย่างดี

จากข้อมูลข้างต้นหลักสูตรหมวดวิชาศึกษาทั่วไป ฉบับปรับปรุง พ.ศ. 2569 ที่พัฒนาขึ้นในครั้ง นี้ มีความสอดคล้องกับข้อมูลข้างต้นโดยเน้นให้เป็นหลักสูตรที่มุ่งเน้นสมรรถนะผู้เรียนและผลลัพธ์การเรียนรู้ตามมาตรฐานคุณวุฒิระดับอุดมศึกษา พ.ศ. 2565 เป็นสำคัญ เน้นการเรียนรู้ที่เชื่อมโยงกับบริบทท้องถิ่น มีความบูรณาการศาสตร์ต่างๆ และมุ่งเน้นเป็นพลเมืองที่เข้มแข็งมีคุณค่าพร้อมร่วมมือรวมพลังเพื่อสร้างสรรค์และพัฒนาสังคมอย่างยั่งยืน

12. ความสัมพันธ์กับหลักสูตรอื่นที่เปิดสอนในคณะ/สาขาวิชาอื่นของมหาวิทยาลัย

12.1 กลุ่มวิชา/รายวิชาในหลักสูตรนี้เปิดสอนโดยคณะ/หลักสูตรอื่น

วิชาในหมวดวิชาศึกษาทั่วไป เปิดสอนโดยสำนักวิชาศึกษาทั่วไป มหาวิทยาลัยราชภัฏอุดรธานี

12.2 กลุ่มวิชา/รายวิชาในหลักสูตรที่เปิดสอนให้หลักสูตรอื่นเรียนได้

วิชาในหมวดวิชาศึกษาทั่วไป เปิดสอนโดยสำนักวิชาศึกษาทั่วไป มหาวิทยาลัยราชภัฏอุดรธานี

วิชาในหมวดวิชาเลือกเสรี เปิดสอนโดยสำนักวิชาศึกษาทั่วไป และสาขาต่าง ๆ ของมหาวิทยาลัยราชภัฏอุดรธานี

12.3 การบริหารจัดการ

บริหารจัดการโดยคณะกรรมการบริหารหลักสูตรหมวดวิชาศึกษาทั่วไป หลักสูตรปรับปรุง พ.ศ.

2569

หมวดที่ 2 ปรัชญา วัตถุประสงค์ และผลลัพธ์การเรียนรู้ของหลักสูตร

1. ปรัชญา ความสำคัญ วัตถุประสงค์ และผลลัพธ์การเรียนรู้ของหลักสูตร

1.1 ปรัชญา

การจัดการศึกษาที่เน้นสมรรถนะที่เปิดโอกาสให้ผู้เรียนได้คิด ปฏิบัติจริง มีปฏิสัมพันธ์กับบุคคล ชุมชน ท้องถิ่น และได้เรียนรู้ด้วยตนเองผ่านสถานการณ์ต่าง ๆ เพื่อเสริมสร้างความเป็นมนุษย์ให้พร้อม สำหรับการดำรงชีวิตในโลกในปัจจุบันและอนาคต เป็นบุคคลผู้ใฝ่เรียนรู้ มีทักษะที่จำเป็นสำหรับศตวรรษที่ 21 รู้เท่าทันการเปลี่ยนแปลง สร้างโอกาสและคุณค่าให้ตนเองและสังคมรักษาชาติกำเนิด ยึดมั่นในสิ่งที่ถูกต้อง เป็นพลเมืองที่มีคุณค่าของสังคมไทยและสังคมโลก

1.2 ความสำคัญ

เป็นหมวดวิชาที่เสริมสร้างการเรียนรู้และพัฒนาผู้เรียนให้เป็นมนุษย์ที่สมบูรณ์ เป็นคนดี มีปัญญา เป็นพลเมืองที่มีคุณค่า ที่พึ่งพาของท้องถิ่น รู้เท่าทันสื่อ สามารถปรับตัวเข้ากับการเปลี่ยนแปลง อยู่ร่วมกับ ผู้อื่นอย่างรับผิดชอบต่อตนเอง สังคม และสิ่งแวดล้อม มีคุณธรรม จริยธรรม มีจิตอาสา ร่วมมือร่วมพลังเพื่อ สร้างสรรค์และพัฒนาสังคม

1.3 วัตถุประสงค์

หลักสูตรหมวดวิชาศึกษาทั่วไป ปรับปรุง พ.ศ. 2569 มุ่งพัฒนาคุณภาพนักศึกษามหาวิทยาลัย ราชภัฏอุดรธานี ดังนี้

1.3.1 เพื่อบูรณาการและประยุกต์ใช้ความรู้พื้นฐานเกี่ยวกับด้านภาษาศาสตร์ สังคมศาสตร์ มนุษยศาสตร์ วิทยาศาสตร์ และเทคโนโลยีได้อย่างเหมาะสมกับบริบททางสังคมและวัฒนธรรม

1.3.2 เพื่อให้ให้นักศึกษามีสมรรถนะหรือทักษะที่สอดคล้องกับผลลัพธ์การเรียนรู้ของหลักสูตร ได้แก่ 1) การสื่อสาร 2) การทำงานเป็นทีมและมีภาวะผู้นำ 3) การคิดขั้นสูงและพัฒนานวัตกรรม 4) การรู้เท่าทัน สื่อ สารสนเทศ และดิจิทัล 5) ทักษะอาชีพและการเป็นผู้ประกอบการ 6) ความเป็นพลเมืองต้นรู้ที่มีทักษะ ชีวิต และ 7) จิตอาสาเพื่อการพัฒนาท้องถิ่นอย่างยั่งยืน

1.3.3 เพื่อให้ให้นักศึกษามีทักษะในการเรียนรู้ตลอดชีวิต มีภาวะผู้นำและการทำงานเป็นทีม เป็น พลเมืองที่มีคุณค่าของสังคม ยึดมั่นในคุณธรรมจริยธรรมและหลักกฎหมาย รักและภาคภูมิใจในตนเอง สถาบัน และชุมชนท้องถิ่น

1.4 ผลลัพธ์การเรียนรู้

ผลลัพธ์การเรียนรู้รายวิชาศึกษาทั่วไป มี 6 ข้อ ดังนี้

PLO1 ประยุกต์ใช้ความรู้พื้นฐานด้านภาษา สังคมศาสตร์ มนุษยศาสตร์ วิทยาศาสตร์และเทคโนโลยี รวมถึงหลักปรัชญาของเศรษฐกิจพอเพียง เพื่อพัฒนาตนเองให้สอดคล้องกับบริบททางสังคมและวัฒนธรรม

PLO2 สื่อสารทางภาษาได้อย่างคล่องแคล่วและถูกต้อง ตามวัตถุประสงค์และบริบทของการสื่อสาร

PLO3 ใช้ทักษะกระบวนการคิดในการแก้ไขปัญหา การพัฒนาตนเอง หรือการพัฒนานวัตกรรมในชีวิตประจำวันอย่างสม่ำเสมอ

PLO4 ใช้เทคโนโลยีดิจิทัลและปัญญาประดิษฐ์เพื่อการเรียนรู้และการทำงานอย่างเหมาะสมและรู้เท่าทัน โดยคำนึงถึงผลกระทบต่อสังคม

PLO5 แสดงออกถึงการมีภาวะผู้นำและการทำงานเป็นทีม โดยยึดมั่นในคุณธรรม จริยธรรม และหลักกฎหมายในฐานะพลเมืองที่ดีอย่างสม่ำเสมอ

PLO6 ปฏิบัติตนโดยแสดงออกถึงความภาคภูมิใจในตนเอง มหาวิทยาลัย และชุมชน สำนึกในความเป็นไทย และการบูรณาการหลักปรัชญาของเศรษฐกิจพอเพียง แนวคิดวิศวกรสังคม จิตอาสา หรือการเป็นผู้ประกอบการ เพื่อการพัฒนาท้องถิ่นอย่างยั่งยืน

1.5 ความสอดคล้องระหว่างผลลัพธ์การเรียนรู้ของหลักสูตรกับวัตถุประสงค์ของหลักสูตร

ผลลัพธ์การเรียนรู้ของหลักสูตร		วัตถุประสงค์ของหลักสูตร		
		ข้อ1	ข้อ2	ข้อ3
PLO1	ประยุกต์ใช้ความรู้พื้นฐานด้านภาษา สังคมศาสตร์ มนุษยศาสตร์ วิทยาศาสตร์และเทคโนโลยี รวมถึงหลักปรัชญาของเศรษฐกิจพอเพียง เพื่อพัฒนาตนเองให้สอดคล้องกับบริบททางสังคมและวัฒนธรรม	✓		
PLO2	สื่อสารทางภาษาได้อย่างคล่องแคล่วและถูกต้อง ตามวัตถุประสงค์และบริบทของการสื่อสาร	✓	✓	
PLO3	ใช้ทักษะกระบวนการคิดในการแก้ไขปัญหา การพัฒนาตนเอง หรือการพัฒนานวัตกรรมในชีวิตประจำวันอย่างสม่ำเสมอ	✓	✓	
PLO4	ใช้เทคโนโลยีดิจิทัลและปัญญาประดิษฐ์เพื่อการเรียนรู้และการทำงานอย่างเหมาะสมและรู้เท่าทัน โดยคำนึงถึงผลกระทบต่อสังคม	✓	✓	
PLO5	แสดงออกถึงการมีภาวะผู้นำและการทำงานเป็นทีม โดยยึดมั่นในคุณธรรม จริยธรรม และหลักกฎหมายในฐานะพลเมืองที่ดีอย่างสม่ำเสมอ		✓	✓
PLO6	ปฏิบัติตนโดยแสดงออกถึงความภาคภูมิใจในตนเอง มหาวิทยาลัย และชุมชน สำนึกในความเป็นไทย และการบูรณาการหลักปรัชญาของเศรษฐกิจพอเพียง แนวคิดวิศวกรสังคม จิตอาสา หรือการเป็นผู้ประกอบการ เพื่อการพัฒนาท้องถิ่นอย่างยั่งยืน		✓	✓

1.6 ผลการวิเคราะห์ผลลัพธ์การเรียนรู้ของหลักสูตร

1.6.1 ลักษณะของผลลัพธ์การเรียนรู้ของหลักสูตร

ผลลัพธ์การเรียนรู้ของหลักสูตร		ประเภทผลลัพธ์การเรียนรู้	
		เฉพาะ(SS)	ทั่วไป(GS)
PLO1	ประยุกต์ใช้ความรู้พื้นฐานด้านภาษา สังคมศาสตร์ มนุษยศาสตร์ วิทยาศาสตร์และเทคโนโลยี รวมถึงหลักปรัชญาของเศรษฐกิจพอเพียง เพื่อพัฒนาตนเองให้สอดคล้องกับบริบททางสังคมและวัฒนธรรม		√
PLO2	สื่อสารทางภาษาได้อย่างคล่องแคล่วและถูกต้อง ตามวัตถุประสงค์และบริบทของการสื่อสาร		√
PLO3	ใช้ทักษะกระบวนการคิดในการแก้ไขปัญหา การพัฒนาตนเอง หรือการพัฒนานวัตกรรมในชีวิตประจำวันอย่างสม่ำเสมอ		√
PLO4	ใช้เทคโนโลยีดิจิทัลและปัญญาประดิษฐ์เพื่อการเรียนรู้และการทำงานอย่างเหมาะสมและรู้เท่าทัน โดยคำนึงถึงผลกระทบต่อสังคม		√
PLO5	แสดงออกถึงการมีภาวะผู้นำและการทำงานเป็นทีม โดยยึดมั่นในคุณธรรม จริยธรรม และหลักกฎหมายในฐานะพลเมืองที่ดีอย่างสม่ำเสมอ		√
PLO6	ปฏิบัติตนโดยแสดงออกถึงความภาคภูมิใจในตนเอง มหาวิทยาลัย และชุมชน สำนึกในความเป็นไทย และการบูรณาการหลักปรัชญาของเศรษฐกิจพอเพียง แนวคิดวิศวกรรมสังคม จิตอาสา หรือการเป็นผู้ประกอบการ เพื่อการพัฒนาท้องถิ่นอย่างยั่งยืน		√

1.6.2 ความสอดคล้องระหว่างผลลัพธ์การเรียนรู้ของหลักสูตรกับความต้องการของผู้มีส่วนได้ส่วนเสียของหลักสูตร (Stakeholders)

PLOs	ความสอดคล้องกับความต้องการผู้มีส่วนได้เสีย																				
	V	M	I	Ph.	SH 1	SH 2	SH 3	SH 4	SH 5	SH 6	SH 7	SH 8	SH 9	SH 10	SH 11	SH 12	SH 13	SH 14	SH 15	SH 16	SH 17
PLO1.ประยุกต์ใช้ความรู้พื้นฐานด้านภาษา สังคมศาสตร์ มนุษยศาสตร์ วิทยาศาสตร์ และเทคโนโลยี รวมถึงหลักปรัชญาของ เศรษฐกิจพอเพียง เพื่อพัฒนาตนเองให้ สอดคล้องกับบริบททางสังคมและ วัฒนธรรม	✓			✓	✓	✓	✓	✓		✓	✓	✓	✓	✓	✓	✓					✓
PLO2.สื่อสารทางภาษาได้อย่างคล่องแคล่ว และถูกต้อง ตามวัตถุประสงค์และบริบท ของการสื่อสาร	✓				✓	✓		✓	✓	✓	✓			✓	✓			✓	✓	✓	✓
PLO3.ใช้ทักษะกระบวนการคิดในการ แก้ไขปัญหา การพัฒนาตนเอง หรือการ พัฒนานวัตกรรมในชีวิตประจำวันอย่าง สม่าเสมอ	✓	✓			✓			✓		✓			✓	✓	✓		✓	✓		✓	✓
PLO4.ใช้ เทคโนโลยี ดิจิทัล และ ปัญญาประดิษฐ์เพื่อการเรียนรู้และการ					✓	✓	✓		✓	✓	✓	✓	✓	✓	✓		✓	✓	✓	✓	✓

PLOs	ความสอดคล้องกับความต้องการผู้มีส่วนได้เสีย																				
	V	M	I	Ph.	SH 1	SH 2	SH 3	SH 4	SH 5	SH 6	SH 7	SH 8	SH 9	SH 10	SH 11	SH 12	SH 13	SH 14	SH 15	SH 16	SH 17
ทำงานอย่างเหมาะสมและรู้เท่าทัน โดยคำนึงถึงผลกระทบต่อสังคม																					
PLO5.แสดงออกถึงการมีภาวะผู้นำและการทำงานเป็นทีม โดยยึดมั่นในคุณธรรมจริยธรรม และหลักกฎหมายในฐานะพลเมืองที่ดีอย่างสม่ำเสมอ		✓	✓	✓	✓	✓	✓	✓		✓					✓		✓		✓	✓	✓
PLO6.ปฏิบัติตนโดยแสดงออกถึงความภาคภูมิใจในตนเอง มหาวิทยาลัย และชุมชน สำนึกในความเป็นไทย และการบูรณาการหลักปรัชญาของเศรษฐกิจพอเพียง แนวคิดวิศวกรสังคม จิตอาสา หรือการเป็นผู้ประกอบการ เพื่อการพัฒนาท้องถิ่นอย่างยั่งยืน	✓	✓	✓	✓	✓	✓	✓								✓	✓	✓		✓		✓

V หมายถึง วิทยาลัยศรัทธาวิทยาลัย

M หมายถึง พันธกิจมหาวิทยาลัย

I หมายถึง อัตลักษณ์มหาวิทยาลัย

PH หมายถึง ปรัชญามหาวิทยาลัย

SH1 หมายถึง อาจารย์ประจำสำนักวิชาศึกษาทั่วไป

SH7 หมายถึง อาจารย์ประจำสาขาวิชา คณะมนุษยศาสตร์และสังคมศาสตร์

SH8 หมายถึง อาจารย์ประจำสาขาวิชา คณะวิทยาการจัดการ

SH9 หมายถึง อาจารย์ประจำสาขาวิชา คณะวิทยาศาสตร์

SH10 หมายถึง ผู้ใช้บัณฑิต กลุ่มผู้ประกอบการและวิสาหกิจชุมชน

SH11 หมายถึง ผู้ใช้บัณฑิต กลุ่มผู้นำชุมชน/ท้องถิ่น

SH2 หมายถึง นักศึกษาปัจจุบัน

SH3 หมายถึง สป.อว

SH4 หมายถึง อาจารย์ประจำสาขาวิชา คณะครุศาสตร์

SH5 หมายถึง อาจารย์ประจำสาขาวิชา คณะเทคโนโลยีและวิศวกรรมศาสตร์

SH6 หมายถึง อาจารย์ประจำสาขาวิชา คณะพยาบาลศาสตร์

SH12 หมายถึง ครูจากโรงเรียน MOU ระบบ Pre-degree

SH13 หมายถึง นักเรียนจากโรงเรียน MOU ระบบ Pre-degree

SH14 หมายถึง ผู้แทนจากสำนักงานศึกษาธิการจังหวัดอุดรธานีและบึงกาฬ ระบบ Pre-degree

SH15 หมายถึง สำนักงานเขตพื้นที่มัธยมศึกษาบึงกาฬ MOU ระบบ Pre-degree

SH16 หมายถึง ผู้แทนจากสถาบันพัฒนาฝีมือแรงงาน 18 อุดรธานี

SH17 หมายถึง หลักสูตรประกาศนียบัตรวิชาชีพชั้นสูง สำนักงานคณะกรรมการอาชีวศึกษากระทรวงศึกษาธิการ

1.6.3 ความสอดคล้องระหว่างผลลัพธ์การเรียนรู้ของหลักสูตรกับผลลัพธ์การเรียนรู้รายปี (YLOs)

ผลลัพธ์การเรียนรู้ของหลักสูตร		ผลลัพธ์การเรียนรู้รายปี (YLOs)			
		YLO 1	YLO 2	YLO 3	YLO 4
PLO1	ประยุกต์ใช้ความรู้พื้นฐานด้านภาษา สังคมศาสตร์ มนุษยศาสตร์ วิทยาศาสตร์และเทคโนโลยี รวมถึงหลักปรัชญาของเศรษฐกิจพอเพียง เพื่อพัฒนาตนเองให้สอดคล้องกับบริบททางสังคมและวัฒนธรรม	✓	✓	-	-
PLO2	สื่อสารทางภาษาได้อย่างคล่องแคล่วและถูกต้อง ตามวัตถุประสงค์และบริบทของการสื่อสาร	✓	✓	-	-
PLO3	ใช้ทักษะกระบวนการคิดในการแก้ไขปัญหา การพัฒนาตนเอง หรือการพัฒนานวัตกรรมในชีวิตประจำวันอย่างสม่ำเสมอ	✓	✓	-	-
PLO4	ใช้เทคโนโลยีดิจิทัลและปัญญาประดิษฐ์เพื่อการเรียนรู้ และการทำงานอย่างเหมาะสมและรู้เท่าทัน โดยคำนึงถึงผลกระทบต่อสังคม	✓	✓	-	-
PLO5	แสดงออกถึงการมีภาวะผู้นำและการทำงานเป็นทีม โดยยึดมั่นในคุณธรรม จริยธรรม และหลักกฎหมายในฐานะพลเมืองที่ดีอย่างสม่ำเสมอ	✓	✓	-	-
PLO6	ปฏิบัติตนโดยแสดงออกถึงความภาคภูมิใจในตนเอง มหาวิทยาลัย และชุมชน สำนึกในความเป็นไทย และการบูรณาการหลักปรัชญาของเศรษฐกิจพอเพียง แนวคิดวิศวกรสังคม จิตอาสา หรือการเป็นผู้ประกอบการ เพื่อการพัฒนาท้องถิ่นอย่างยั่งยืน	✓	✓	-	-

*ทั้งนี้ขึ้นอยู่กับโครงสร้างแผนการศึกษาของหลักสูตรสาขาวิชาต่างๆ ที่กำหนดมา

1.6.4 ผลลัพธ์การเรียนรู้ระดับรายปี YLOs

เนื่องจากหลักสูตรหลักสูตรหมวดวิชาศึกษาทั่วไป จัดการเรียนการสอนวิชาบังคับให้นักศึกษาคณะต่างๆ เรียนในปีการศึกษาที่ 1 และ 2 ดังนั้นจึงกำหนดผลลัพธ์การเรียนรู้รายปี ดังนี้

ปีที่	ผลลัพธ์การเรียนรู้รายปี (YLO)	หลักฐาน/ตัวชี้วัดที่สะท้อน Stage-LO
1-2	YLO1. สื่อสารภาษาไทยและอังกฤษผ่านการพูดการเขียน โดยคำนึงถึงความเหมาะสมของบริบทและการเคารพความคิดเห็นที่แตกต่าง	ผลการประเมินการผ่านรายวิชาในปีการศึกษาที่ 1 หรือ 2 โดยผู้สอนประเมินจากภาระงานระหว่างภาคและการทดสอบปลายภาคที่สะท้อนการสื่อสารทั้งภาษาไทยและภาษาอังกฤษ
	YLO2. ประยุกต์ใช้กฎหมายที่เกี่ยวข้องในชีวิตประจำวันและการปฏิบัติตนในฐานะพลเมืองไทยและพลเมืองโลกที่มีความรับผิดชอบต่อสังคม เศรษฐกิจ และสิ่งแวดล้อม	ผลการประเมินการผ่านรายวิชาในปีการศึกษาที่ 1 หรือ 2 โดยผู้สอนประเมินจากภาระงานระหว่างภาคและการทดสอบปลายภาคที่สะท้อนการระบุมกฎหมายที่เกี่ยวข้องในชีวิตประจำวันและแนวการปฏิบัติตนในฐานะพลเมืองไทยและพลเมืองโลก
	YLO3. ทำงานร่วมกับผู้อื่น โดยแสดงบทบาทของทั้งผู้นำและผู้ตาม ส่งเสริมความร่วมมือ เคารพความคิดเห็นที่แตกต่าง และใช้สันติวิธีในการแก้ไขปัญหา	ผลการประเมินในวิชาต่างๆ ในปีการศึกษาที่ 1 หรือ 2 ที่แสดงถึงการทำงานร่วมกับผู้อื่น การเคารพความคิดเห็นที่แตกต่าง และใช้สันติวิธีในการแก้ไขปัญหา โดยอาจารย์ผู้สอนประเมินคุณภาพการปฏิบัติตามเกณฑ์ (Rubrics)
	YLO4. ใช้เทคโนโลยีดิจิทัลและสารสนเทศเบื้องต้น อย่างมีจริยธรรมและรู้เท่าทัน โดยตระหนักถึงผลกระทบต่อตนเองและสังคม	ผลการประเมินการผ่านรายวิชาในปีการศึกษาที่ 1 หรือ 2 โดยผู้สอนประเมินจากภาระงานระหว่างภาคและการทดสอบปลายภาคที่สะท้อนการประยุกต์ใช้เทคโนโลยีดิจิทัลและสารสนเทศ
	YLO5. กำหนดเป้าหมายและพัฒนาแผนการพัฒนาตนเองด้วยความเข้าใจ คำนึงถึงแนวโน้มของตลาดแรงงาน และความรับผิดชอบต่อสังคม	ผลการประเมินการผ่านรายวิชาในปีการศึกษาที่ 1 หรือ 2 โดยผู้สอนประเมินจากภาระงานระหว่างภาคและการทดสอบปลายภาคที่สะท้อนการกำหนดเป้าหมายและพัฒนาแผนการพัฒนาด้านตนเองของนักศึกษา

ปีที่	ผลลัพธ์การเรียนรู้รายปี (YLO)	หลักฐาน/ตัวชี้วัดที่สะท้อน Stage-LO
	YLO6. ประยุกต์ใช้ความรู้และทักษะตามความถนัดของตนในการพัฒนาแนวคิดการเป็นผู้ประกอบการหรือการพัฒนาทักษะการทำงานที่สอดคล้องกับบริบทเศรษฐกิจและสังคม	ผลการประเมินการผ่านรายวิชาในปีการศึกษาที่ 1 หรือ 2 โดยผู้สอนประเมินจากภาระงานระหว่างภาคและการทดสอบปลายภาคที่สะท้อนการพัฒนาแนวคิดการเป็นผู้ประกอบการหรือการพัฒนาทักษะการทำงานที่สอดคล้องกับบริบทเศรษฐกิจและสังคม
	YLO7. ออกแบบและดำเนินโครงการเพื่อแก้ไขปัญหาหรือพัฒนานวัตกรรมสำหรับชุมชนที่สร้างผลกระทบเชิงบวกต่อสังคมและสิ่งแวดล้อม ผ่านกระบวนการคิดวิเคราะห์และความคิดสร้างสรรค์ แนวคิดจิตอาสา และหลักปรัชญาของเศรษฐกิจพอเพียง	ผลการประเมินการผ่านรายวิชาในปีการศึกษาที่ 1 หรือ 2 โดยผู้สอนประเมินจากการออกแบบและดำเนินโครงการเพื่อแก้ไขปัญหาหรือพัฒนานวัตกรรมสำหรับชุมชนโดยอาจารย์ผู้สอนและอาจารย์ที่ปรึกษาตามเกณฑ์ (Rubrics)

หมวดที่ 3 ระบบการจัดการศึกษา การดำเนินการ

1. ระบบการจัดการศึกษา

1.1 ระบบ

1.1.1. การจัดการศึกษาที่ใช้ในการจัดการเรียนการสอนตามหลักสูตรระดับปริญญาตรีของแต่ละคณะ และเป็นไปตามข้อบังคับมหาวิทยาลัยราชภัฏอุดรธานีว่าด้วย การจัดการศึกษาระดับปริญญาตรี พ.ศ. 2561 การจัดการศึกษาเป็นระบบทวิภาค โดยหนึ่งปีการศึกษา แบ่งเป็น 2 ภาคการศึกษาปกติ มีระยะเวลา ศึกษาไม่น้อยกว่า 15 สัปดาห์ และอาจจัดให้มีภาคฤดูร้อน โดยกำหนดระยะเวลา ไม่น้อยกว่า 8 สัปดาห์

1.1.2 การจัดการศึกษาในระบบเรียนแบบล่วงหน้า (Pre-degree) เพื่อสะสมหน่วยกิต (Credit-bank) ในรูปแบบการเชื่อมโยงการศึกษาขั้นพื้นฐานกับอุดมศึกษา โดยนำรายวิชาในหมวดวิชาเลือกของสำนักวิชาศึกษาทั่วไปไปจัดการเรียนการสอนเป็นรายวิชาเพิ่มเติมเพื่อสะสมหน่วยกิตล่วงหน้า ให้กับผู้เรียนในระดับมัธยมศึกษาตอนปลาย หรือเทียบเท่า โดยบูรณาการผู้สอนร่วมกันระหว่างคุณครูในโรงเรียนร่วม MOU และ อาจารย์ผู้รับผิดชอบรายวิชาในสำนักวิชาศึกษาทั่วไป เป็นไปตามหลักเกณฑ์และวิธีการที่สำนักวิชาศึกษาทั่วไป หรือมหาวิทยาลัยราชภัฏอุดรธานีกำหนด

1.1.3 การจัดการศึกษาที่ใช้จัดการเรียนการสอนกับนักศึกษาหรือผู้เรียนภายนอกที่เชื่อมโยงหลักสูตรระยะสั้นกับรายวิชาในหมวดวิชาศึกษาทั่วไป โดยออกวุฒิบัตรรับรองให้กับนักศึกษาหรือบุคคลทั่วไปที่ผ่านเกณฑ์การฝึกยกระดับฝีมือของกรมพัฒนาฝีมือแรงงาน กระทรวงแรงงาน

1.1.4 การจัดการศึกษาที่จัดการเรียนการสอนให้กับนักศึกษาที่เชื่อมโยงรายวิชาในหมวดศึกษาทั่วไป เทียบกับสมรรถนะสนับสนุนการทำงาน โดยผู้เรียนจะได้รับวุฒิบัตรรับรองสมรรถนะที่ออกให้โดย สถาบันคุณวุฒิวิชาชีพ (องค์การมหาชน)

1.2 การจัดการศึกษาภาคฤดูร้อน

การจัดการเรียนการสอนภาคฤดูร้อน ขึ้นอยู่กับการพิจารณาของคณะกรรมการบริหาร หลักสูตรหมวดวิชาศึกษาทั่วไป (หลักสูตรปรับปรุง พ.ศ. 2569) อาจจัดให้มีภาคฤดูร้อน โดยกำหนดระยะเวลา ไม่น้อยกว่า 8 สัปดาห์ ทั้งนี้ การกำหนดระยะเวลาและจำนวนหน่วยกิต ให้มีสัดส่วนเทียบเคียงได้กับภาคการศึกษาปกติ

1.3 การเทียบเคียงหน่วยกิตในระบบทวิภาค

ไม่มี

1.4 การจัดการเรียนการสอนประยุกต์การใช้ปัญญาประดิษฐ์ (AI) ไว้ในหลักสูตรรายวิชา

1.4.1 ในหมวดวิชาบังคับ มีวิชาที่เกี่ยวข้ององค์การเทคโนโลยีปัญญาประดิษฐ์ หรือ AI จำนวน 1 รายวิชา (3 หน่วยกิต) คือ วิชา GE11102 ทักษะดิจิทัลและปัญญาประดิษฐ์

1.4.2 ในหมวดวิชาเลือก มีการจัดการเรียนการสอนเกี่ยวกับ AI สอดแทรกอยู่ในคำอธิบายรายวิชา หรือ เนื้อหาที่เรียน จำนวน 7 รายวิชา (21 หน่วยกิต) ได้แก่ GE22201 เอไอ ดิจิทัลคอนเทนต์, GE22202 โซเชียลมีเดีย, GE22203 วิชาเทคโนโลยีดิจิทัลในงานสำนักงานยุคใหม่, GE22204 เทคโนโลยี 3มิติสำหรับศิลปะท้องถิ่น , GE22207 ภูมิปัญญาพารวย, GE22301 กฎหมายดิจิทัล และ GE22414 ออฟฟิศเด็กใหม่

2. การดำเนินการหลักสูตร

2.1 วัน - เวลาในการเรียนการสอน

2.1.1 ระยะเวลาการศึกษา

- | | |
|----------------------------|--------------------------------|
| 2.1.1.1 ภาคการศึกษาที่ 1 | เดือนมิถุนายน- เดือนกันยายน |
| 2.1.1.2 ภาคการศึกษาที่ 2 | เดือนพฤศจิกายน-เดือนกุมภาพันธ์ |
| 2.1.1.3 ภาคฤดูร้อน (ถ้ามี) | เดือนมีนาคม – เดือนพฤษภาคม |

ใช้เวลาการศึกษาไม่เกิน 8 ปีการศึกษา สำหรับการลงทะเบียนเรียนเต็มเวลาและไม่เกิน 12 ปีการศึกษา สำหรับการลงทะเบียนเรียนไม่เต็มเวลา

2.2 ระบบการศึกษา

เป็นแบบชั้นเรียน

2.3 การลงทะเบียนเรียน

2.3.1 จำนวนหน่วยกิตการลงทะเบียนเรียน

ให้ลงทะเบียนได้ไม่เกิน 22 หน่วยกิต ในแต่ละภาคการศึกษาปกติ และไม่เกิน 9 หน่วยกิต สำหรับการศึกษภาคฤดูร้อน หากต้องลงทะเบียนเรียนนอกเหนือจากนี้ให้ปฏิบัติตามข้อบังคับมหาวิทยาลัยราชภัฏอุดรธานีว่าด้วย การศึกษาระดับปริญญาตรี พ.ศ.2566 หมวด 6 (ภาคผนวก ค.)

2.4 การวัดผลและการสำเร็จการศึกษา

เป็นไปตามข้อบังคับมหาวิทยาลัยราชภัฏอุดรธานีว่าด้วย การศึกษาระดับปริญญาตรี พ.ศ. 2566 หมวด 9 และหมวด 10 (ภาคผนวก ค.)

2.5 การเทียบโอนหน่วยกิต รายวิชาและการลงทะเบียนเรียนข้ามสถาบันอุดมศึกษา

2.5.1 เป็นไปตามระเบียบมหาวิทยาลัยราชภัฏอุดรธานีว่าด้วย ระเบียบมหาวิทยาลัยราชภัฏอุดรธานีว่าด้วย การโอนผลการเรียน การเทียบโอนผลการเรียน และการเทียบโอนความรู้ ทักษะและประสบการณ์ ตามหลักสูตรของมหาวิทยาลัย พ.ศ. 2562 (ภาคผนวก ง)

2.5.2 เทียบโอนรายวิชาให้สำหรับนักเรียนในระบบเรียนแบบล่วงหน้า (Pre-degree) เพื่อสะสมหน่วยกิต (Credit-bank) ให้เป็นไปตามข้อตกลงความร่วมมือ (MOU) และไม่ขัดกับข้อบังคับมหาวิทยาลัยราชภัฏอุดรธานี ว่าด้วย การศึกษาระดับปริญญาตรี พ.ศ. 2566 หมวด 6 (ภาคผนวก ค.)

2.6 การจัดการขอร้องเรียนและการอุทธรณ์ระยะเวลาการลงทะเบียนเรียน

2.6.1 มีช่องทางรับขอร้องเรียนที่ชัดเจนและเปิดเผย

2.6.2 นักศึกษาร้องเรียนทางตรงผ่านระบบเว็บไซต์ของสำนักวิชาศึกษาทั่วไป หรือ Facebook : GE-UDRU PR. (มอบหมายให้ฝ่ายประชาสัมพันธ์โดยหัวหน้าฝ่ายเป็นผู้ดูแลการรับขอร้องเรียนแต่เพียงผู้เดียว) หรือ ร้องเรียนโดยตรงที่สำนักงานสำนักวิชาศึกษาทั่วไป อาคารเฉลิมพระเกียรติชั้นใต้ดิน และ นักศึกษาร้องเรียนทางอ้อมผ่านสายตรงอธิการบดี หรือ ผ่านอาจารย์ที่ปรึกษาจากสาขาวิชา

2.6.3 สำนักวิชาศึกษาทั่วไปแต่งตั้งคณะกรรมการพิจารณาเรื่องร้องเรียน/ร้องทุกข์/อุทธรณ์ผลการเรียนหาทางออกและแก้ปัญหาาร่วมกัน ประกอบด้วย รองผู้อำนวยการฝ่ายบริหาร รองผู้อำนวยการฝ่ายวิชาการ

อาจารย์ประจำวิชา หัวหน้ากลุ่มวิชา ตัวแทนนักศึกษา และบุคลากรสายสนับสนุน เพื่อพิจารณาและดำเนินการ ในทุกกรณีอย่างโปร่งใส เป็นธรรม ทันเวลา และเป็นที่ยังพอใจทุกฝ่าย

2.6.4 ดำเนินการตรวจสอบข้อร้องเรียนภายใน 15 วันทำการ บันทึกผลการตรวจสอบไว้อย่างเป็นระบบ พร้อมแจ้งผลการดำเนินการให้ผู้ร้องเรียนทราบโดยเร็วที่สุด

2.6.5 จัดเก็บและรายงานสถิติข้อร้องเรียน เพื่อใช้ประกอบการรายงานคุณภาพสำนักวิชาศึกษาทั่วไป ประจำปี และเพื่อใช้เป็นข้อประกอบการประเมินผู้สอน และปรับปรุงคุณภาพการจัดการเรียนการสอนและการ บริหารหลักสูตรอย่างต่อเนื่อง

3. คุณสมบัติของผู้เข้าศึกษาและการเตรียมความพร้อม

3.1 คุณสมบัติของผู้เข้าศึกษา

3.1.1. เป็นผู้สำเร็จการศึกษามัธยมศึกษาตอนปลายหรือเทียบเท่า

3.1.2. เป็นผู้สำเร็จการศึกษาระดับประกาศนียบัตรชั้นสูง หรือเทียบเท่า หรืออนุปริญญา

3.1.3. เป็นไปตามข้อบังคับมหาวิทยาลัยราชภัฏอุดรธานี ว่าด้วยการศึกษาระดับปริญญาตรี

พ.ศ. 2566 หมวด 5 (ภาคผนวก ค.)

3.1.4. เป็นนักเรียนในระดับมัธยมศึกษาตอนปลายหรือเทียบเท่าที่อยู่ภายใต้โรงเรียนที่มีการลงนาม ความร่วมมือ (MOU) ในการจัดการศึกษารายวิชาศึกษาทั่วไปในระบบเรียนล่วงหน้า (Pre-degree) เพื่อสะสม หน่วยกิต (Credit-bank)

3.2 ปัญหาของนักศึกษาแรกเข้า

3.2.1 ความรู้ ความสามารถพื้นฐาน และทักษะที่จำเป็นของนักศึกษามีความแตกต่างกัน

3.2.2 การปรับตัวในสภาพแวดล้อมและวัฒนธรรมที่แตกต่าง

3.2.3 นักศึกษาขาดความเข้าใจในโครงสร้างหลักสูตร

3.3 กลยุทธ์ในการดำเนินการเพื่อแก้ไขปัญหา/ข้อจำกัดของนักศึกษาในข้อ 3.2

3.3.1 ความรู้ ความสามารถพื้นฐาน และทักษะที่จำเป็นของนักศึกษามีความแตกต่างกัน

-วัดความรู้ หรือสมรรถนะพื้นฐานของนักศึกษาแรกเข้า

-จัดกิจกรรมการเรียนการสอนแบบเน้นการเรียนรู้เชิงรุก (Active Learning)

-ใช้ระบบเพื่อนช่วยเพื่อน

-ใช้สื่อการเรียนการสอนที่ช่วยทบทวนพื้นฐาน

-จัดสอนเสริม

3.3.2 การปรับตัวในสภาพแวดล้อมและวัฒนธรรมที่แตกต่าง

-จัดอาจารย์ที่ปรึกษาให้คำปรึกษาเป็นรายกรณี

-จัดกิจกรรมละลายพฤติกรรมในชั้นเรียน

-จัดกิจกรรมการเรียนการสอนที่เอื้อต่อการให้เพื่อนช่วยเพื่อน

-แนะนำช่องทางการขอรับคำปรึกษา เช่น ศูนย์ให้คำปรึกษาสุขภาพจิตของกองพัฒนานักศึกษาให้

นักศึกษาทราบ

3.3.3 นักศึกษาขาดความเข้าใจในโครงสร้างหลักสูตรสาขาวิชาและรายวิชาศึกษาทั่วไป

-มีช่องทางให้คำปรึกษาผ่านระบบ online ทางแชท Facebook: GE-UDRU PR.

-จัดให้มีอาจารย์ที่ปรึกษารายวิชาศึกษาทั่วไปให้ความรู้เกี่ยวกับการเทียบโอนรายวิชา การลงทะเบียนเรียนเพิ่ม-ถอนวิชาเพื่อให้นักศึกษาสำเร็จทันตามที่หลักสูตรสาขาวิชากำหนดไว้

4. แผนการรับนักศึกษาและผู้สำเร็จการศึกษาในระยะ 5 ปี

เป็นไปตามข้อบังคับมหาวิทยาลัยราชภัฏอุดรธานีว่าด้วย การศึกษาระดับปริญญาตรี พ.ศ. 2561 (ภาคผนวก ง)

หมวด 4 โครงสร้างหลักสูตรและอาจารย์ประจำหลักสูตร หมวดวิชาศึกษาทั่วไป (ปรับปรุง) พ.ศ.2569

1. โครงสร้างหลักสูตร รายวิชา หน่วยกิต และแผนการศึกษา

1.1 จำนวนหน่วยกิต

รวมตลอดหลักสูตรไม่น้อยกว่า 24 หน่วยกิต

1.2 โครงสร้างหลักสูตร

โครงสร้างหลักสูตร แบ่งเป็น 2 หมวดวิชา ซึ่งสอดคล้องกับที่กำหนดไว้ในเกณฑ์มาตรฐานหลักสูตรระดับปริญญาตรี พ.ศ. 2565

1.2.1 หมวดวิชาศึกษาทั่วไป

24 หน่วยกิต

1) วิชาบังคับ

15 หน่วยกิต

2) วิชาเลือก

9 หน่วยกิต

1.3 รายวิชา

หลักเกณฑ์การใช้รหัสวิชาในหลักสูตร

ให้มีรหัสจำนวน 7 ตำแหน่ง ประกอบด้วยอักษรภาษาอังกฤษตัวใหญ่ 2 ตำแหน่ง และตัวเลข 5 ตำแหน่ง โดยมีความหมายดังนี้

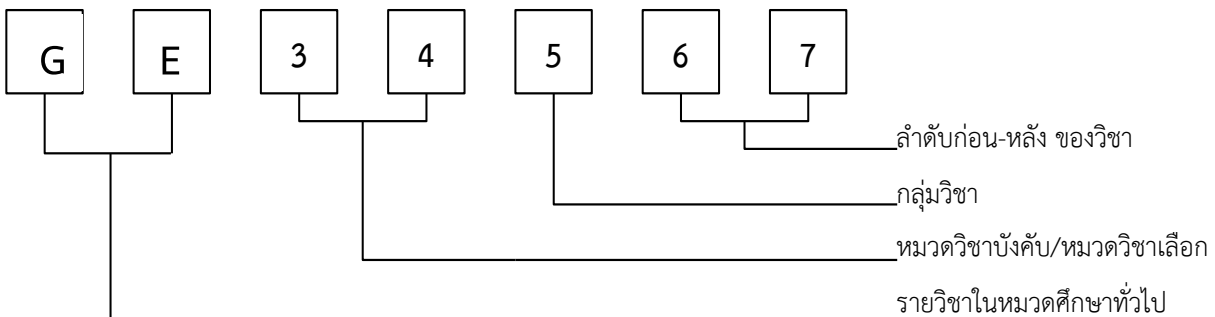

ตำแหน่ง 1, 2 (ตัวอักษร GE) หมายถึง รายวิชาในหมวดศึกษาทั่วไป

ตำแหน่ง 3, 4 หมายถึง หมวดวิชา

หมวดวิชา

11 หมายถึง หมวดวิชาบังคับ

22 หมายถึง หมวดวิชาเลือก

ตำแหน่ง 5 หมายถึง กลุ่มวิชา

ตำแหน่ง 6, 7 หมายถึง ลำดับก่อน-หลัง ของวิชา

1.3.1 หมวดวิชาศึกษาทั่วไป จำนวนไม่น้อยกว่า 24 หน่วยกิต
ประกอบด้วย 2 หมวดวิชา ดังนี้

1) หมวดวิชาบังคับ		15 หน่วยกิต
GE11101	อัตลักษณ์ UDRU UDRU Identity	3(2-2-5)
GE11102	ทักษะดิจิทัลและปัญญาประดิษฐ์ Digital Skills and Artificial Intelligence	3(2-2-5)
GE11103	ฉลาดคิดทางวิทยาศาสตร์ Scientific Intelligence	3(2-2-5)
GE11104	ภาษาไทยเพื่อการสื่อสารร่วมสมัย Thai for Contemporary Communication	3(2-2-5)
GE11105	ภาษาอังกฤษในชีวิตประจำวัน Everyday Life English	3(2-2-5)

2) หมวดวิชาเลือก จำนวนไม่น้อยกว่า 9 หน่วยกิต

ให้เลือกเรียนรายวิชาในกลุ่มวิชาต่อไปนี้

2.1) กลุ่มวิชาภาษาเพื่อการสื่อสาร

GE22101	เทรนด์ไทย เรียนภาษาไทยแบบวัยรุ่น Trend Thai Language for Teenager	3(2-2-5)
GE22102	ภาษาอังกฤษเพื่อคอนเทนต์ครีเอเตอร์ English for Content Creators	3(2-2-5)
GE22103	การอ่านและการเขียนภาษาอังกฤษในชีวิตประจำวัน Reading and Writing English in Daily Life	3(2-2-5)
GE22104	ภาษาอังกฤษเพื่อการทดสอบมาตรฐาน English for Proficiency Tests	3(2-2-5)
GE22105	ภาษาจีนเพื่อการท่องเที่ยว Chinese for tourism	3(2-2-5)

2.2) กลุ่มวิชาดิจิทัล นวัตกรรม และผู้ประกอบการ

GE22201	เอไอ ดิจิทัลคอนเทนต์ AI Digital Contents	3(2-2-5)
GE22202	โซเชียลมีเดีย Social Media	3(2-2-5)
GE22203	เทคโนโลยีดิจิทัลในงานสำนักงานยุคใหม่ Digital Technology in the Modern Office	3(2-2-5)

GE22204	เทคโนโลยี 3 มิติสำหรับศิลปะท้องถิ่น 3D Technology for Local Arts	3(2-2-5)
GE22205	โพลสำรวจทางธุรกิจ Business Poll	3(2-2-5)
GE22206	ผู้ประกอบการรุ่นใหม่ Young Entrepreneur	3(2-2-5)
GE22207	ภูมิปัญญาพารวย Wealthy Wisdom	3(2-2-5)
GE22208	ภูมิปัญญาอาหารไทยและอาหารท้องถิ่น Thai Food and Local Culinary Wisdom	3(2-2-5)

2.3) กลุ่มวิชาพลเมืองตื่นรู้และสร้างสรรค์ชุมชน

GE22301	กฎหมายดิจิทัล Digital Law	3(2-2-5)
GE22302	ไลฟ์ แอนด์ ลอว์ Life and Law	3(2-2-5)
GE22303	รู้ทันสังคมไทย Thai Social Literacy	3(2-2-5)
GE22304	ก้าวทันโลก World Update	3(2-2-5)
GE22305	ละครสร้างสรรค์ Creative Drama	3(2-2-5)
GE22306	พุทธศาสนาไทยกับโลกปัจจุบัน Thai Buddhism and Contemporary World	3(2-2-5)
GE22307	ศาสตร์พระราชสำหรับการพัฒนาท้องถิ่น King's Philosophy for Local Development	3(2-2-5)
GE22308	ประวัติศาสตร์ท้องถิ่นกับชีวิตร่วมสมัย Local History and Contemporary Life	3(2-2-5)
GE22309	พลวัตอุดรธานี Udon Thani Dynamics	3(2-2-5)
GE22310	สังคมพหุวัฒนธรรม Multicultural	3(2-2-5)
GE22311	เศรษฐกิจสร้างสรรค์กับวัฒนธรรมลุ่มน้ำโขง Creative Economy and Mekong Culture	3(2-2-5)

2.4) กลุ่มวิชาการเรียนรู้และคุณภาพชีวิต

GE22401	เงินดีมีสุข Happy Money	3(2-2-5)
GE22402	ดนตรี สุขใจ Music Appreciation	3(2-2-5)
GE22403	ศิลปะการดูภาพยนตร์ Cinematic Visual Arts	3(2-2-5)
GE22404	นันทนาการและการท่องเที่ยว Recreation and Tourism	3(2-2-5)
GE22405	ใช้ชีวิตคาร์บอนต่ำอย่างมีสไตล์ Smart Carbon Life	3(2-2-5)
GE22406	วิถีชีวิตสีเขียว Green Living	3(2-2-5)
GE22407	ปลูกดีมีประโยชน์ Salutary Cultivation	3(2-2-5)
GE22408	อาหารเต็มสุข Blissful Cuisine	3(2-2-5)
GE22409	การปรับตัวอย่างสร้างสรรค์ Creative Adaptations	3(2-2-5)
GE22410	การออกแบบชีวิตและการพัฒนาตนเอง Life Design and Personal Development	3(2-2-5)
GE22411	ปรัชญาและทักษะการคิด Philosophy and Thinking Skills	3(2-2-5)
GE22412	สกิลฮีลใจ Heart-healing skills	3(2-2-5)
GE22413	สูตรสร้างสุข Recipe for Happiness	3(2-2-5)
GE22414	ออฟฟิศเด็กใหม่ New Generation in Office	3(2-2-5)
GE22415	ออกแบบความรัก Love Design	3(2-2-5)

1.4 แผนการศึกษา

การจัดรายวิชาศึกษาทั่วไปนั้น แต่ละคณะ/สาขาวิชาสามารถจัดแผนการเรียนแตกต่างกันไปได้ตามความเหมาะสมและความต้องการของนักศึกษา โดยคณะ/สาขาวิชาสามารถระบุวิชาบังคับและวิชาเลือกลงในแผนการศึกษาได้ ตัวอย่างการจัดชุดวิชาและรายวิชาตามแผนการจัดการศึกษาของแต่ละคณะ มีดังนี้

คณะ	ชั้นปีที่ 1 ภาคการศึกษาที่ 1	ชั้นปีที่ 1 ภาคการศึกษาที่ 2	ชั้นปีที่ 2 ภาคการศึกษาที่ 1	ชั้นปีที่ 2 ภาคการศึกษาที่ 2
วิทยาศาสตร์	วิชาบังคับ GE11101 อັดลัษณ์ UDRU 3(2-2-5) GE11104 ภาษาไทยเพื่อ การสื่อสารร่วมสมัย 3(2-2-5)	วิชาบังคับ GE11102 ทักษะดิจิทัลและ ปัญญาประดิษฐ์ 3(2-2-5)	วิชาบังคับ GE11103 ฉลาดคิดทางวิทยาศาสตร์ 3(2-2-5)	วิชาบังคับ GE11105 ภาษาอังกฤษในชีวิตประจำวัน 3(2-2-5)
		วิชาเลือก GEXXXXX 3(2-2-5)	วิชาเลือก GEXXXXX 3(2-2-5)	วิชาเลือก GEXXXXX 3(2-2-5)
มนุษยศาสตร์และ สังคมศาสตร์	วิชาบังคับ GE11102 ทักษะดิจิทัลและ ปัญญาประดิษฐ์ 3(2-2-5)	วิชาบังคับ GE11101 อັดลัษณ์ UDRU 3(2-2-5) GE111005 ภาษาอังกฤษใน ชีวิตประจำวัน 3(2-2-5)	วิชาบังคับ GE11104 ภาษาไทยเพื่อการสื่อสาร ร่วมสมัย 3(2-2-5)	วิชาบังคับ GE11103 ฉลาดคิดทางวิทยาศาสตร์ 3(2-2-5)
	วิชาเลือก GEXXXXX 3(2-2-5)		วิชาเลือก GEXXXXX 3(2-2-5)	วิชาเลือก GEXXXXX 3(2-2-5)
เทคโนโลยี	วิชาบังคับ GE11105 ภาษาอังกฤษในชีวิตประจำวัน 3(2-2-5)	วิชาบังคับ GE11101 อັดลัษณ์ UDRU 3(2-2-5) GE11103 ฉลาดคิดทางวิทยาศาสตร์ 3(2-2-5)	วิชาบังคับ GE11102 ทักษะดิจิทัลและ ปัญญาประดิษฐ์ 3(2-2-5)	วิชาบังคับ GE11104 ภาษาไทยเพื่อการสื่อสาร ร่วมสมัย 3(2-2-5)
	วิชาเลือก GEXXXXX 3(2-2-5)		วิชาเลือก GEXXXXX 3(2-2-5)	วิชาเลือก GEXXXXX 3(2-2-5)
พยาบาลศาสตร์	วิชาบังคับ GE11105 ภาษาอังกฤษในชีวิตประจำวัน 3(2-2-5)	วิชาบังคับ GE11101 อັดลัษณ์ UDRU 3(2-2-5) GE11103 ฉลาดคิดทางวิทยาศาสตร์ 3(2-2-5)	วิชาบังคับ GE11102 ทักษะดิจิทัลและ ปัญญาประดิษฐ์ 3(2-2-5)	วิชาบังคับ GE11104 ภาษาไทยเพื่อการสื่อสาร ร่วมสมัย 3(2-2-5)
	วิชาเลือก GEXXXXX 3(2-2-5)		วิชาเลือก GEXXXXX 3(2-2-5)	วิชาเลือก GEXXXXX 3(2-2-5)
ครุศาสตร์	วิชาบังคับ GE11101 อັดลัษณ์ UDRU 3(2-2-5) GE11103 ฉลาดคิดทางวิทยาศาสตร์ 3(2-2-5)	วิชาบังคับ GE11105 ภาษาอังกฤษในชีวิตประจำวัน 3(2-2-5)	วิชาบังคับ GE11104 ภาษาไทยเพื่อการสื่อสาร ร่วมสมัย 3(2-2-5)	วิชาบังคับ GE11102 ทักษะดิจิทัลและ ปัญญาประดิษฐ์ 3(2-2-5)
		วิชาเลือก GEXXXXX 3(2-2-5)		วิชาเลือก GEXXXXX 3(2-2-5)
วิทยาการจัดการ	วิชาบังคับ GE11101 อັดลัษณ์ UDRU 3(2-2-5) GE11102 ทักษะดิจิทัลและ ปัญญาประดิษฐ์ 3(2-2-5)	วิชาบังคับ GE11104 ภาษาไทยเพื่อการสื่อสาร ร่วมสมัย 3(2-2-5)	วิชาบังคับ GE11105 ภาษาอังกฤษใน ชีวิตประจำวัน 3(2-2-5)	วิชาบังคับ GE11103 ฉลาดคิดทางวิทยาศาสตร์ 3(2-2-5)
		วิชาเลือก GEXXXXX 3(2-2-5)	วิชาเลือก GEXXXXX 3(2-2-5)	วิชาเลือก GEXXXXX 3(2-2-5)

1.5 คำอธิบายรายวิชา

1.5.1 หมวดวิชาศึกษาทั่วไป

24 หน่วยกิต

1) หมวดวิชาบังคับ

15 หน่วยกิต

GE11101 อัตลักษณ์ UDRU

3(2-2-5)

UDRU Identity

ความเป็นพื้นถิ่นอุดรธานี คุณลักษณะพลเมืองต้นรู้ หลักปรัชญาเศรษฐกิจพอเพียง หลักการวิเคราะห์ชุมชนบนพื้นฐานวิศวกรรมสังคม มีจิตอาสามุ่งมั่นพัฒนาทักษะสำคัญที่เป็นพื้นฐานในการทำงานร่วมกับผู้อื่น การมีส่วนร่วมในการแก้ไขปัญหาของสังคม ดำเนินกิจกรรมหรือโครงการในมหาวิทยาลัยหรือชุมชนท้องถิ่น โดยรอบ เพื่อนำไปสู่การเปลี่ยนแปลงโดยใช้หลักปรัชญาของเศรษฐกิจพอเพียง

Udon Thani's ways of life; active citizenship; sufficiency economy philosophy; principles of community analysis based on social engineering; basic essential skills for collaboration teamwork; participation in the resolving social problems; volunteer spirit; affection and pride of oneself, institute, and community; designing activities or projects leading to the change regarding sufficiency economy philosophy.

GE11102 ทักษะดิจิทัลและปัญญาประดิษฐ์

3(2-2-5)

Digital Skills and Artificial Intelligence

ทักษะพื้นฐานด้านเทคโนโลยีดิจิทัล สารสนเทศ เทคโนโลยีปัญญาประดิษฐ์ และการรู้เท่าทันสื่อ โปรแกรมระบบปฏิบัติการเบื้องต้น โปรแกรมสำนักงาน การรู้เท่าทันสื่ออย่างมีวิจารณญาณบนพื้นฐานการเป็นพลเมืองดิจิทัล

Concepts of Digital technology; information; Artificial Intelligence and media literacy; basic operating system; office suite application; critical media literacy based on digital citizenship.

GE11103 ฉลาดคิดทางวิทยาศาสตร์

3(2-2-5)

Scientific Intelligence

กระบวนการคิด คณิตศาสตร์ในชีวิตประจำวัน เจตคติทางวิทยาศาสตร์ ทักษะทางวิทยาศาสตร์ การสังเกต การวัด การคำนวณ การจำแนกประเภท ความสัมพันธ์ระหว่างสเปสกับสเปสและสเปสกับเวลา การจัด การกระทำ และ สื่อ ความหมาย ข้อมูล การลงความเห็น จาก ข้อมูล การพยากรณ์ การตั้งสมมติฐาน การกำหนดนิยามเชิงปฏิบัติการ การกำหนดตัวแปร การทดลอง การตีความหมายข้อมูล และการสร้างแบบจำลอง เพื่อนำไปแก้ไขปัญหาในการทำงานและชีวิตประจำวัน

Thinking processes; mathematics in everyday life; scientific attitude; scientific skills; observation, measurement, calculation, classification, relationship between space-space and space-time, data management and communication, inferring from data, prediction,

formulating hypotheses, defining operational definitions, identifying variables, conducting experiments; interpreting data, and creating models to solve problems in work and daily life.

GE11104 ภาษาไทยเพื่อการสื่อสารร่วมสมัย 3(2-2-5)

Thai for Contemporary Communication

ความรู้เบื้องต้นเกี่ยวกับการสื่อสาร การรับสาร การส่งสาร ทักษะการใช้ภาษาไทย ฟัง พูด อ่าน เขียน มีส่วนร่วมในกระบวนการสื่อสาร ปฏิบัติการใช้ภาษาไทยในการสื่อสารบนสื่อออนไลน์

Basic knowledge of communication; receiving and sending messages; Thai language skills; listening, speaking, reading and writing; taking part in the communication process; application of Thai language in communication on online media understandably and appropriately.

GE11105 ภาษาอังกฤษในชีวิตประจำวัน 3(2-2-5)

Everyday Life English

คำศัพท์และประโยคภาษาอังกฤษที่สอดคล้องกับระดับด้านทักษะภาษาอังกฤษตามกรอบมาตรฐาน CEFR การบอกทิศทาง การบรรยายลักษณะสิ่งของ สถานที่ และบุคคล การซื้อ-ขายสินค้า การสนทนาทางโทรศัพท์ การแสดงอารมณ์ความรู้สึก การยอมรับความแตกต่างในการสื่อสารข้ามวัฒนธรรม การฝึกปฏิบัติการใช้ภาษาอังกฤษเพื่อการสื่อสารในสถานการณ์ที่หลากหลายในชีวิตประจำวันอย่างมั่นใจและเป็นธรรมชาติ

English vocabulary and sentence structures aligned with the English proficiency levels of the CEFR framework; giving directions; describing objects, places, and people; buying and selling goods; making a call; expressing emotions and feelings; accepting differences in intercultural communication; and practicing the use of English for communication confidently and naturally in a variety of everyday situations.

2) หมวดวิชาเลือก จำนวนไม่น้อยกว่า

9 หน่วยกิต

เลือกเรียนรายวิชาในกลุ่มวิชาใดก็ได้ ดังนี้

2.1) กลุ่มวิชาภาษาเพื่อการสื่อสาร

GE22101 เทรนด์ไทย เรียนภาษาไทยแบบวัยรุ่น 3(2-2-5)

Trend Thai language for Teenager

ธรรมชาติของภาษาไทยในบริบททางสังคมและวัฒนธรรม คำศัพท์และลักษณะของภาษาไทยสมัยนิยมจากเพลง ซีรีส์ ละคร ปฏิบัติการออกแบบและจัดกิจกรรมภาษาไทยสมัยนิยมตามกาลเทศะ

Nature of the Thai language in social and cultural contexts; vocabulary and characteristics of modern Thai from popular songs, series, and dramas; creation and administration of activities from modern Thai.

GE22102 ภาษาอังกฤษเพื่อคอนเทนต์ครีเอเตอร์ 3(2-2-5)

English for Content Creators

การออกเสียงภาษาอังกฤษ บทสนทนา คำศัพท์ สำนวน การแต่งประโยค ทักษะการสื่อสาร และนำเสนออย่างสร้างสรรค์ และสร้างสรรค์สื่อออนไลน์ภาษาอังกฤษในหลายรูปแบบ

English pronunciation, conversations, vocabulary and idioms; sentence composition in English; creative communication and presentation skills, and creation of various forms of online media in English.

GE22103 การอ่านและการเขียนภาษาอังกฤษในชีวิตประจำวัน 3(2-2-5)

Reading and Writing English in Daily Life

การเดาความหมายจากร่องรอยในบริบท การสร้างคำ กลยุทธ์การอ่าน การอ่านแบบskimมิ่ง การอ่านแบบscanนิง ทักษะการใช้พจนานุกรมภาษาอังกฤษ การอธิบายลำดับขั้นตอน การเขียนบรรยายเกี่ยวกับตนเองและผู้อื่น บูรณาการทักษะการอ่านและทักษะการเขียนผ่านโครงการงานภาษาอังกฤษ

Guessing meaning from context clues; word formation; reading strategies; skimming and scanning reading; English dictionary skills; description of instructions; writing about oneself and others; and integrating reading and writing skills through English projects.

GE22104 ภาษาอังกฤษเพื่อการทดสอบมาตรฐาน 3(2-2-5)

English for Proficiency Tests

ทักษะการทำแบบทดสอบภาษาอังกฤษด้านการฟัง ด้านไวยากรณ์ และด้านการอ่าน การปฏิบัติการทำแบบทดสอบภาษาอังกฤษด้านการฟัง ด้านไวยากรณ์ และด้านการอ่าน โดยใช้กระบวนการแบ่งปันความคิด และการให้ผลสะท้อนกลับเพื่อพัฒนาผู้เรียนให้มีทักษะภาษาอังกฤษตามกรอบ CEFR ในระดับ B1 ขึ้นไป

Skills for taking an English test in listening, grammar, and reading; practicing for an English test in listening, grammar, and reading through the Think-Pair-Share technique, including feedback, to elevate students' English skills to achieve the CEFR B1 level and above.

GE22105 ภาษาจีนเพื่อการท่องเที่ยว 3(2-2-5)
Chinese for tourism
ศัพท์และสำนวนภาษาจีนที่ใช้ในการท่องเที่ยว การปรับตัวข้ามวัฒนธรรม ฝึกทักษะการพูดในสถานการณ์เกี่ยวกับการท่องเที่ยว และจำลองสถานการณ์การท่องเที่ยวด้วยภาษาจีน

Chinese vocabulary and expressions used in tourism; cross-cultural adaptation; practicing speaking skills in travelling situations and simulated travelling scenarios using Chinese.

2.2) กลุ่มวิชาดิจิทัล นวัตกรรม และผู้ประกอบการ

GE22201 เอไอ ดิจิทัลคอนเทนต์ 3(2-2-5)
AI Digital Contents

วิถีชีวิตแห่งยุคปัญญาประดิษฐ์ เอไอแอปพลิเคชันบนคอมพิวเตอร์และสมาร์ทโฟน ทักษะการตกแต่งภาพ ตัดต่อวิดีโอ ออกแบบโลโก้ สร้างเว็บไซต์ QR-code และ e-book ตระหนักรู้ถึงการเปลี่ยนแปลงทางเทคโนโลยี การสร้างสรรค์นวัตกรรมสู่สื่อสังคมออนไลน์เพื่อการศึกษาและการพัฒนาอาชีพ

AI-Era Lifestyle; AI applications on computers and smartphones; skills in image editing, video editing, logo design, website creation, QR code generation, and e-book creation; fostering awareness of technological; creating innovations for social media platforms and applying AI knowledge for the benefit of education and careers.

GE22202 โซเชียลมีเดีย 3(2-2-5)
Social Media

โซเชียลมีเดียและเว็บแอปพลิเคชันตามสมัยนิยม การรู้เท่าทันสื่อและสังคมออนไลน์ การป้องกันตนเองจากการหลอกลวงออนไลน์ในชีวิตประจำวัน โซเชียลดีท็อกซ์ กฎหมายที่เกี่ยวข้องกับโซเชียลมีเดีย มีวิจรรย์ญาณในการเลือกใช้และผลิตสื่อบนโซเชียลมีเดียอย่างสร้างสรรค์เพื่อประโยชน์ทางการศึกษาหรือเริ่มต้นสร้างรายได้ทางธุรกิจ

Social media and trending web applications; media and online social literacy; self-protection against online scams in daily life; social detox; social media laws; exercise sound judgment in consuming and producing creative social media content for educational purposes or to initiate business revenue.

- GE22203 เทคโนโลยีดิจิทัลในงานสำนักงานยุคใหม่ 3(2-2-5)**
Digital Technology in the Modern Office
 การใช้คอมพิวเตอร์ การใช้โปรแกรมประยุกต์ การจัดการเอกสาร การประมวลผลข้อมูล การนำเสนอผลงาน การใช้เทคโนโลยีอย่างปลอดภัยและมีจริยธรรมในโลกดิจิทัล ทักษะการใช้เครื่องมือดิจิทัลและระบบคลาวด์ เพื่อเพิ่มประสิทธิภาพและสนับสนุนการทำงานในสำนักงานยุคใหม่อย่างมืออาชีพ
 Use of computers; application software, document management, data processing and presentation; safe and ethical use of technology in the digital world; development of digital tool and cloud system skills to enhance efficiency and support professional work in the modern office environment.
- GE22204 เทคโนโลยี 3 มิติสำหรับศิลปะท้องถิ่น 3(2-2-5)**
3D Technology for Local Arts
 หลักการและกระบวนการออกแบบด้วยเทคโนโลยีสามมิติและปัญญาประดิษฐ์เอไอ การสร้างแบบจำลอง การจัดแสงและพื้นผิว การเรนเดอร์และการนำเสนอผลงานในรูปแบบดิจิทัลสามมิติ เครื่องมือสร้างสรรค์และเครื่องมือปัญญาประดิษฐ์ บุรณาการศิลปะในท้องถิ่นด้วยเทคโนโลยีสามมิติและปัญญาประดิษฐ์สร้างสรรค์ผลงานอย่างมืออาชีพ
 The principles and processes of design by using three-dimensional (3D) technology and AI; 3D modeling, lighting and texturing, rendering and presenting works in digital 3D formats; 3D design software and creative tools and AI tools; integration of local art and modern technology fostering the ability to create professional-quality works.
- GE22205 โพลสำรวจทางธุรกิจ 3(2-2-5)**
Business Poll
 การบริหารจัดการข้อมูลเชิงระบบ การจัดทำโพลสำรวจทางธุรกิจ การวางแผนเป็นระบบ มีทัศนคติที่ดีต่อการพัฒนาคุณภาพชีวิตของคนในชุมชน วิเคราะห์และแก้ปัญหาเพื่อออกแบบแผนพัฒนาธุรกิจของผู้ประกอบการอย่างตรงประเด็นและเหมาะสม
 Systematic data management; conducting business polls; systematic planning; positive attitude toward improving quality life for people in the community; analyzing and solving problems relevant and appropriate to design business development plans for entrepreneurs.

GE22206 **ผู้ประกอบการรุ่นใหม่** 3(2-2-5)
Young Entrepreneur
กระบวนการเป็นผู้ประกอบการรุ่นใหม่ รูปแบบของการดำเนินธุรกิจ ภาษีสำหรับผู้ประกอบการ จริยธรรมทางธุรกิจ ประยุกต์ใช้การคิดเชิงออกแบบในการออกแบบผลิตภัณฑ์ การใช้เครื่องมือวิเคราะห์ธุรกิจ การจัดทำแผนธุรกิจด้วย Business Model Canvas และการตลาดดิจิทัล ประยุกต์เทคโนโลยีดิจิทัลและเอไอ เพื่อพัฒนาแนวคิดธุรกิจจากบริบทตนเองและชุมชน ฝึกการทำงานเป็นทีมและภาวะผู้นำในการสื่อสารเชิงสร้างสรรค์และการนำเสนอแผนธุรกิจ

Process of becoming a new-generation entrepreneur; forms of business organization; taxation for entrepreneurs; business ethics; applying Design Thinking to product design; using business analysis tools, developing a business plan with the Business Model Canvas; and implementing digital marketing; applying digital technologies and AI to develop business ideas based on one's own context and community; practicing teamwork and leadership, creative communication and business plan presentation.

GE22207 **ภูมิปัญญาพารวย** 3(2-2-5)
Wealthy Wisdom
ภูมิปัญญาท้องถิ่น การวิเคราะห์ภูมิปัญญาท้องถิ่น การจัดการการตลาดสมัยใหม่ การสร้างคอนเทนต์ดิจิทัล การเลือกใช้ การสร้าง และการนำเสนอสื่อดิจิทัล เห็นคุณค่าและภาคภูมิใจในท้องถิ่นของตนเอง มีจรรยาบรรณในการเผยแพร่ข้อมูลบนสื่อดิจิทัล สร้างคอนเทนต์การตลาดโดยใช้สื่อดิจิทัลเพื่อเพิ่มมูลค่าและสร้างรายได้จากภูมิปัญญาท้องถิ่นที่มีอยู่ในชุมชน

Local wisdom; local wisdom analysis; modern marketing management; digital content creation; selection, creation, and presentation of digital media; seeing the value and pride in one's own locality; having ethics in disseminating information on digital media; creating marketing content using digital media to add value and generate income from local wisdom that exists in the community.

GE22208 **ภูมิปัญญาอาหารไทยและอาหารท้องถิ่น** 3(2-2-5)
Thai Food and Local Culinary Wisdom
หลักการพื้นฐานของอาหารไทยและภูมิปัญญาอาหารท้องถิ่น การประยุกต์ความรู้เพื่อสร้างมูลค่าอาหารด้วยการแปรรูปและนวัตกรรม และบทบาทของอาหารในการพัฒนาโอกาสทางอาชีพและการพัฒนาชุมชนอย่างยั่งยืนในบริบทเศรษฐกิจสร้างสรรค์

Fundamental principles of Thai food and local food wisdom; application of knowledge to create food value through processing and innovation; and role of food in

developing career opportunities and sustainable community development within the context of the creative economy.

2.3) กลุ่มวิชาพลเมืองตื่นรู้และสร้างสรรค์ชุมชน

GE22301 กฎหมายดิจิทัล 3(2-2-5)

Digital Law

หลักกฎหมายและการประยุกต์ใช้กฎหมายที่เกี่ยวข้องกับธุรกรรมดิจิทัล ความรับผิดชอบผู้นำเสนอเนื้อหาออนไลน์ การคุ้มครองทรัพย์สินทางปัญญา นิติกรรมสัญญาผ่านระบบอิเล็กทรอนิกส์ และการป้องกันอาชญากรรมทางเทคโนโลยี การวางแผนมรดกและการสืบทอดสิทธิในทรัพย์สินบนโลกออนไลน์ควบคู่กับทรัพย์สินในชีวิตประจำวัน เสริมสร้างความสามารถในการบริหารจัดการสิทธิและทรัพย์สินของตนเองอย่างเหมาะสมตามกฎหมาย

Legal principles and their application in digital transactions; liability of online content providers; intellectual property protection; electronic transactions and contracts; cybercrime prevention; estate planning and inheritance of digital assets alongside physical assets; enhancing the ability to manage personal rights and assets appropriately in accordance with the law.

GE22302 โไลฟ์ แอนด์ ลอว์ 3(2-2-5)

Life and Law

กฎหมายที่เกี่ยวข้องในชีวิตประจำวัน ขั้นตอนการดำเนินคดีเบื้องต้น ตระหนักถึงการใช้สิทธิเสรีภาพของตนเอง และเคารพสิทธิเสรีภาพของผู้อื่นภายใต้การปกครองในระบอบประชาธิปไตย การต้านทุจริตคอร์รัปชัน ปฏิบัติตนตามกฎหมายในฐานะพลเมืองที่ดี

Essential laws for daily life; basic legal procedures; awareness of exercising one's rights and freedoms and Respecting the rights and freedoms of others within a democratic system; anti-corruption; responsible a good citizen under the law.

GE22303 รู้ทันสังคมไทย 3(2-2-5)

Thai Social Literacy

สหวิทยาการ พหุวัฒนธรรม ความทรงจำทางสังคม มายาคติกับความเป็นธรรม ทักษะการคิดเชิงวิภาษวิธี มีสำนึกสาธารณะ การทำงานแบบกระบวนการกลุ่ม มีส่วนร่วมในการสร้างสรรค์สังคม สามารถปรับตัวให้เท่าทันการเปลี่ยนแปลงของสังคม เคารพสิทธิมนุษยชน

Multicultural; interdisciplinary; social memory myths and equity; public awareness of critical thinking abilities; collaborating in a group, supporting the advancement of society and adherence to human rights.

- GE22304 ก้าวทันโลก 3(2-2-5)**
World Update
 ปรากฏการณ์ทางสังคมโลก การเปลี่ยนแปลงของโลกสมัยใหม่ในมิติทางสังคม เศรษฐกิจ และการเมืองการปกครอง มีทัศนคติที่ดีต่อปัญหาและการเปลี่ยนแปลงเชิงบวกทางสังคม ติดตามสถานการณ์และประเด็นปัญหา ปรากฏการณ์ทางสังคมโลกโดยการฝึกคิดวิเคราะห์อย่างมีวิจารณญาณเพื่อก้าวทันโลก
 World social phenomenon; changing of modern world in social; economic and political dimensions; a positive attitude towards problems and positive social change by practicing critical thinking on world social phenomena in order to follow up on situations and problems to keep up with the world.
- GE22305 ละครสร้างสรรค์ 3(2-2-5)**
Creative Drama
 การแสดงบทบาทสมมุติ การด้นสด การสะท้อนคิดผ่านกระบวนการละคร กล้าแสดงออก มีความคิดสร้างสรรค์ แก้ปัญหาเฉพาะหน้าสื่อสารเชิงบวก ทำงานเป็นทีม และผลิตผลงานละครสร้างสรรค์ที่สร้างประโยชน์แก่สังคม
 Role-playing; improvisation; reflective practice through drama-based processes; confidence; creativity, problem-solving skills; positive communication; teamwork and produce creative drama works that contribute to society.
- GE22306 พุทธศาสนาไทยกับโลกปัจจุบัน 3(2-2-5)**
Thai Buddhism and Contemporary World
 หลักการสำคัญของพุทธศาสนา บทบาทของพุทธศาสนาไทยต่อความเจริญและความเสื่อมถอยที่ทำทลายในสังคมไทย แนวทางการแก้ปัญหาพุทธศาสนาไทยให้เกื้อกูลประโยชน์ต่อสังคมไทยและสังคมโลกยุคปัจจุบัน
 The core principles of Buddhism; the role of Thai Buddhism in the advancement and challenging regression within Thai society; the pathways for developing Thai Buddhism to serve Thai society and the contemporary world.

- GE22307 ศาสตร์พระราชาเพื่อการพัฒนาท้องถิ่น 3(2-2-5)**
King's Philosophy for Local Development
 พระราชประวัติพระบาทสมเด็จพระเจ้าอยู่หัวภูมิพลอดุลยเดช แนวคิดและหลักการทรงงานหลักปรัชญาของเศรษฐกิจพอเพียง โครงการอันเนื่องมาจากพระราชดำริ สืบสานภูมิปัญญาท้องถิ่นในบริบทสังคมยุคใหม่ ส่งเสริมและการพัฒนาผู้เรียนให้มีจิตอาสาพัฒนาท้องถิ่นอย่างเป็นรูปธรรม
 Biography of the King Bhumibol the Great; concepts and principles of His Majesty's work; philosophy of sufficiency economy; projects initiated by His Majesty the King; support and development of learners' volunteer mind to develop locality based on His Majesty's philosophy substantially.
- GE22308 ประวัติศาสตร์ท้องถิ่นกับชีวิตร่วมสมัย 3(2-2-5)**
Local History and Contemporary Life
 ความเป็นมาและพัฒนาการที่สำคัญของท้องถิ่น วิเคราะห์ความเชื่อมโยงระหว่างเหตุการณ์ในอดีตกับวิถีชีวิตและอัตลักษณ์ในปัจจุบัน สร้างความเข้าใจในคุณค่าของรากเหง้า ผ่านกระบวนการสร้างสรรค์ผลงานเชิงประยุกต์ที่สะท้อนวิถีชีวิตในสังคมร่วมสมัยและการปรับตัวสู่ออนาคตอย่างยั่งยืน
 Historical background and key developments of the locality; analysis of connections between past events and present ways of life and identity; understanding of the value of roots; creative applied work reflecting contemporary lifestyles and adaptation toward a sustainable future.
- GE22309 พลวัตอุดรธานี 3(2-2-5)**
Udon Thani Dynamics
 ประวัติศาสตร์ การเปลี่ยนแปลงทางกายภาพ เศรษฐกิจ สังคมและวัฒนธรรมของจังหวัดอุดรธานี วิเคราะห์และถอดบทเรียนจากอดีตสู่ปัจจุบัน การอนุรักษ์มรดกทางวัฒนธรรม ออกแบบและวางแผนการจัดกิจกรรมหรือเวทีเสวนาสู่แนวทางการพัฒนาเมืองอุดรธานีในอนาคต
 Historical evolution of Udon Thani Province across physical, economic, social, and cultural dimensions; analyzing and drawing lessons from the past to the present; commitment to cultural heritage preservation; designing and planing activities or public forums to propose strategic pathways for the future development of Udon Thani.

GE22310 **สังคมพหุวัฒนธรรม** 3(2-2-5)
Multicultural
ความหลากหลายทางสังคมและวัฒนธรรม วัฒนธรรมเชิงซ้อน เข้าใจและวิเคราะห์วัฒนธรรม
ประยุกต์ใช้กระบวนการคิดเชิงออกแบบในการเสนอแนวทางหรือจัดกิจกรรมสนับสนุนความเสมอภาคทางสังคม
และเคารพความแตกต่างหลากหลายของความเป็นมนุษย์
Social and cultural diversity; complex cultures; understanding and analyzing
cultural nuances; applying the Design Thinking process to propose solutions or organize
activities that promote social equity and respect for human diversity and differences.

GE22311 **เศรษฐกิจสร้างสรรค์กับวัฒนธรรมลุ่มน้ำโขง** 3(2-2-5)
Creative Economy and Mekong Culture
มรดกทางวัฒนธรรม ประวัติศาสตร์ชาติพันธุ์ ภูมิปัญญาท้องถิ่น อัตลักษณ์ร่วมสมัยของกลุ่มน้ำ
โขง และความสัมพันธ์ระหว่างวัฒนธรรมลุ่มน้ำโขงกับเศรษฐกิจสร้างสรรค์ ประยุกต์ใช้ในการพัฒนาสินค้า
บริการ เทศกาล และย่านสร้างสรรค์ สู่การสร้างมูลค่าทางเศรษฐกิจและสังคมอย่างยั่งยืน
Interrelationship between Mekong culture and creative economy; cultural
heritage, ethnographic history, local wisdom, and contemporary identity of the Isan region;
applying cultural resources in developing creative products, services, festivals, and cultural
districts for sustainable social and economic growth.

2.4) กลุ่มวิชาการเรียนรู้และคุณภาพชีวิต

GE22401 **เงินดีมีสุข** 3(2-2-5)
Happy Money
การจัดการการเงินส่วนบุคคล การตรวจสอบสถานะทางการเงิน การกำหนดเป้าหมาย ทาง
การเงิน การวางแผนการใช้จ่าย การออมและการลงทุน การบริหารความเสี่ยงทางการเงิน การวางแผนจัดการ
หนี้สิน การวางแผนภาษีเงินได้บุคคลธรรมดา ความรอบคอบและมีวินัยในการใช้จ่าย และประยุกต์ใช้การ
วางแผนทางการเงินตามสถานการณ์ที่กำหนด
Personal financial management, financial health check, financial goal setting,
budget planning, saving and investing, managing financial risks, debt management planning,
personal income tax planning; having financial discipline, and applying financial planning to
daily different situations.

GE22402 ดนตรี สุขใจ 3(2-2-5)
Music Appreciation
ประเภทของดนตรี จังหวะ ทำนอง คำร้อง พัฒนาทักษะพื้นฐานในการร้องเพลง บุคลิกในการร้องอย่างถูกต้อง บทบาทของดนตรีในฐานะเครื่องมือสร้างความสุขและการผ่อนคลาย สร้างสุนทรียภาพทางอารมณ์ เข้าใจความสัมพันธ์ระหว่างเสียงเพลงกับสภาวะจิตใจ และใช้ดนตรีเพื่อส่งเสริมสุขภาวะที่ดีในชีวิตประจำวัน จัดกิจกรรมแสดงดนตรีเดี่ยวหรือกลุ่มได้อย่างสร้างสรรค์

Musical elements; genre, rhythm, melody, and lyrics, developing fundamental singing skills and establishing proper performance personality; role of music as a tool for happiness and relaxation; fostering emotional aesthetics and understanding the relationship between music and psychological states; learn to utilize music to promote well-being in daily life and creatively organize solo or group musical performances.

GE22403 ศิลปะการดูภาพยนตร์ 3(2-2-5)
Cinematic Visual Arts
องค์ประกอบศิลป์ของภาพยนตร์ รูปแบบการนำเสนอทางศิลปะในภาพยนตร์ วิเคราะห์วิจารณ์ ประเมินคุณค่าภาพยนตร์ในฐานะสื่อศิลปะ ตระหนักถึงบทบาทของภาพยนตร์ที่มีต่อสังคม และผลิตสื่อหรือผลงานสร้างสรรค์

Artistic elements of film; artistic styles in cinema presentation; analyzing, criticizing, and evaluating film as an art form; understanding the role of film in society and developing the ability to produce creative media or artistic works.

GE22404 นันทนาการและการท่องเที่ยว 3(2-2-5)
Recreation and Tourism
ความรู้เบื้องต้นเกี่ยวกับนันทนาการ ความรู้เบื้องต้นเกี่ยวกับการท่องเที่ยว ทรัพยากรนันทนาการและทรัพยากรการท่องเที่ยว รูปแบบและจัดกิจกรรมนันทนาการเพื่อการท่องเที่ยวสำหรับบุคคลและกลุ่ม การประยุกต์ใช้นวัตกรรมการท่องเที่ยวเพื่อเพิ่มประสบการณ์ในการท่องเที่ยววางแผนการท่องเที่ยวและค่าใช้จ่ายสำหรับกิจกรรมนันทนาการเพื่อการท่องเที่ยว

Basic knowledge about recreation, basic knowledge about tourism, recreation resources and tourism resources, formats and organizing recreational activities for tourism appropriately for individuals and groups, applying tourism innovations to enhance tourism experiences, planning tourism and expenses for recreational activities for tourism, planning travel itineraries and expenses for recreational activities.

GE22405 ใช้ชีวิตคาร์บอนต่ำอย่างมีสไตล์ 3(2-2-5)

Smart Carbon Life

ปรากฏการณ์เรือนกระจก การลดสภาวะโลกร้อน เป้าหมายการพัฒนาที่ยั่งยืน ผลกระทบจากการกระทำของมนุษย์ต่อสิ่งแวดล้อม พัฒนาแนวคิดระดับบุคคลสู่ชุมชนแบบคาร์บอนต่ำและเศรษฐกิจสีเขียว มุ่งเน้นสร้างทัศนคติที่ใส่ใจต่อสิ่งแวดล้อม เชื่อมโยงโครงการลดคาร์บอนกับพัฒนาคุณภาพชีวิตผู้เรียนสู่การมีจิตสำนึกต่อสิ่งแวดล้อมที่ยั่งยืน และสามารถปรับตัวให้ทันต่อการเปลี่ยนแปลงในศตวรรษที่ 21

Phenomenon of the Greenhouse Gases (GHGs); global warming mitigation; Sustainable Development Goals (SDGs); analyzing human impacts on the environment; fostering the transition from individual awareness to low-carbon communities and green economies; emphasizing environmentally responsible attitudes; connecting carbon reduction initiatives with the enhancement of learners' quality of life to cultivate sustainable environmental consciousness and strengthen their adaptability to the transformations of the 21st century.

GE22406 วิถีชีวิตสีเขียว 3(2-2-5)

Green Living

ธรรมชาติกับการดำรงชีวิต ปัญหาทรัพยากรธรรมชาติและสิ่งแวดล้อม สถานการณ์การเปลี่ยนแปลง สภาพภูมิอากาศโลก การบริโภคที่เป็นมิตรกับสิ่งแวดล้อม การประยุกต์แนวทางการบริโภคที่เป็นมิตรกับสิ่งแวดล้อม และแนวทางการจัดการขยะในครัวเรือนมาใช้ในชีวิตประจำวัน

Nature and life; nature and environmental issues; global climate change; environmentally friendly consumption; application of the realization of environmentally friendly consumption and waste management in daily life.

GE22407 ปลุกดีมีประโยชน์ 3(2-2-5)

Salutary Cultivation

เกษตรปลอดภัย การเตรียมวัสดุและวางแผนการเพาะปลูก การปลูกผักไฮโดรโปนิคส์ การผลิตและใช้สารชีวภัณฑ์จากธรรมชาติเพื่อดูแลและกำจัดศัตรูพืช พัฒนาทักษะการทำเกษตรในเมืองเพื่อการพึ่งพาตัวเอง เห็นคุณค่าและมีความรับผิดชอบต่อผู้บริโภคและสิ่งแวดล้อม ใช้ประโยชน์จากผลผลิตสร้างความมั่นคงทางอาหารในระดับครัวเรือน

Safe agriculture; preparation of materials and crop planning; hydroponic vegetable cultivation; production and use of natural biological agents for plant care and pest control; development of urban agriculture skills for self-reliance; awareness of responsibility toward consumers and the environment; utilization of agricultural products to promote household food security.

- GE22408 อาหารเต็มสุข 3(2-2-5)**
Blissful Cuisine
 อาหารเพื่อสุขภาพ คุณค่าทางโภชนาการเบื้องต้น การประกอบอาหาร แปรรูปอาหาร การตระหนักรู้ต่อสิ่งเหลือใช้ที่เกิดจากระบวนการประกอบอาหารหรือแปรรูป เพื่อนำไปสู่การพัฒนากระบวนการอาหารแบบยั่งยืน การทำงานเป็นทีมเพื่อสร้างสรรค์อาหารจากวัตถุดิบในท้องถิ่น
 Healthy food and fundamental nutrition; food cooking and processing; food waste awareness in culinary practices toward sustainable food systems development with team collaboration for food using local ingredients.
- GE22409 การปรับตัวอย่างสร้างสรรค์ 3(2-2-5)**
Creative Adaptations
 การวิเคราะห์และปรับเปลี่ยนพฤติกรรม การประเมินความสามารถและแรงจูงใจ การส่งเสริมพฤติกรรมใหม่ให้เกิดความถาวร สร้างสรรค์ความเคยชินใหม่ตามลำดับขั้นตอน คุณค่าการปรับเปลี่ยนพฤติกรรม และสามารถปรับเปลี่ยนพฤติกรรมตามสถานการณ์ได้อย่างสร้างสรรค์
 Analysis and behavioral change; ability assessment and motivation; encouraging new behaviors to be permanent; creating new habits step by step the value of behavior modification and changing some behavior in various situations creatively.
- GE22410 การออกแบบชีวิตและการพัฒนาตนเอง 3(2-2-5)**
Life Design and Personal Development
 ปรัชญาการดำเนินชีวิต การคิดเชิงออกแบบ เห็นคุณค่าและเข้าใจศักยภาพของตนเอง การปรับตัวเข้ากับสถานการณ์ ตั้งเป้าหมาย สร้างและประเมินเส้นทางชีวิต จัดทำแผนพัฒนาชีวิตอย่างมีเหตุผลและมีความรับผิดชอบต่อสังคม
 Philosophy of life; Design Thinking; self-worth and potential while developing adaptability to changing circumstances; set goals, create, and evaluate life paths; development of psychological resilience and life balance through reflective activities and individual projects, rational and socially responsible life development plan.

GE22411 **ปรัชญาและทักษะการคิด** **3(2-2-5)**
Philosophy and Thinking Skills
แนวคิดทางปรัชญาเกี่ยวกับความจริง ความรู้ คุณค่า และเหตุผล การคิดอย่างมีวิจารณญาณ การคิดเชิงเหตุผล การวิเคราะห์ข้อโต้แย้ง ตรวจสอบการอ้างเหตุผลบกพร่องเพื่อประยุกต์ใช้ในการตัดสินใจ การแก้ปัญหา และการประเมินข้อมูลในสังคมร่วมสมัย

Philosophical concepts; truth, knowledge, value, and reason; critical and rational thinking skills; analysis of arguments and examination of logical fallacies; decision-making, problem-solving, and evaluation of information in contemporary society.

GE22412 **สกลฮีลใจ** **3(2-2-5)**
Heart-healing skills
ความฉลาดทางอารมณ์ รู้เท่าทันอารมณ์และพฤติกรรมของตนเอง เข้าใจความเปราะบางทางอารมณ์ของตนเองและผู้อื่น การรับมือความทุกข์ การเยียวยาใจตนเองอย่างสร้างสรรค์ การเสริมสร้างสุขภาวะทางจิต และประยุกต์ใช้ในสถานการณ์ที่เกิดขึ้นในชีวิตประจำวัน

Emotional intelligence; self-awareness of one's emotions and behaviors; understanding one's own emotional vulnerability as well as that of others; coping with psychological distress; engaging in creative self-healing practices; enhancing mental well-being; and applying these skills in various situations encountered in everyday life.

GE22413 **สูตรสร้างสุข** **3(2-2-5)**
Recipe for Happiness
ทฤษฎีความสุข กรอบความคิดแบบเติบโต การมองโลกในแง่ดีอย่างมีสติ การเข้าใจตนเอง ความแตกต่างระหว่างบุคคล คิดวิเคราะห์สถานการณ์ที่เกิดขึ้นในสังคมทุกมิติ ปรับตัวและรักษาความมั่นคงทางอารมณ์เมื่อเผชิญกับวิกฤต มีเจตคติที่ดีต่อตนเองและผู้อื่น ออกแบบสูตรสร้างสุขที่เหมาะสมกับบริบทชีวิตและบุคลิกภาพของตนเอง

Theories of happiness; growth mindset; mindful optimism; explores self-understanding and individual differences; critically analyzing social situations across all dimensions; emotional resilience during crises and fostering a positive attitude toward oneself and others; empowered to designing personalized happiness formulas tailored to their life contexts and personality traits.

GE22414 **ออฟฟิศเด็กใหม่** 3(2-2-5)

New Generation in Office

ภาพรวมและวัฒนธรรมองค์กร บทบาทหน้าที่ความรับผิดชอบ การปรับตัวในที่ทำงาน การสื่อสารระหว่างช่วงวัยภายในองค์กร การสร้างเสริมบุคลิกภาพ มีความเห็นอกเห็นใจ ใช้เครื่องมือสำนักงานและเทคโนโลยีสมัยใหม่ในการทำงาน และคิดแก้ปัญหาในสถานการณ์การทำงานอย่างสร้างสรรค์

Organizational overview and corporate culture, roles, and responsibilities; workplace adaptation; intergenerational communication gap within the organization; personality development; empathy and proficient use of office tools and modern technology; applying creative problem-solving techniques within diverse professional scenarios.

GE22415 **ออกแบบความรัก** 3(2-2-5)

Love Design

รูปแบบและประเภทของความรัก ความหลากหลายทางเพศ การจัดการความสัมพันธ์ระหว่างคู่รักและการอยู่เป็นโสด คติวิเคราะห์และหาแนวทางแก้ไขปัญหาความสัมพันธ์ระหว่างรักในวัยเรียน วางแผนรับมือกับความโสด รับมือกับการคุกคามและการกลั่นแกล้งทางเพศ และส่งเสริมการเห็นคุณค่าในตนเอง มีจิตสำนึกต่อครอบครัว ชุมชนและการดำรงชีวิต

Styles and types of love; gender diversity and LGBTQ+ perspectives; relationship management and the concept of singlehood; encouraging critical analysis and problem-solving for student relationships; navigate singlehood; address sexual harassment and bullying, and foster self-worth; cultivating a sense of responsibility toward family, community, and lifestyle choices.

2. อาจารย์ประจำหลักสูตรและอาจารย์ผู้สอน

2.1 อาจารย์ประจำหลักสูตร

ที่	ชื่อ-สกุล	ตำแหน่ง ทางวิชาการ	คุณวุฒิ/สาขาวิชา	สำเร็จการศึกษา	
				สถาบัน	ปี พ.ศ.
1.	นางธนัญญา อีระออกนิษฐ์	รอง ศาสตราจารย์	ศษ.ม. (จิตวิทยา) ค.บ. (การศึกษาปฐมวัย)	มหาวิทยาลัยขอนแก่น สถาบันราชภัฏอุดรธานี	2545 2543
2.	นายศศิพงษ์ ศรีสวัสดิ์	รอง ศาสตราจารย์	ปร.ด. (หลักสูตรและการสอน) ศษ.ม. (หลักสูตรและการสอนวิชาภาษาไทย) ประกาศนียบัตรวิชาชีพครู ศศ.บ. (ภาษาไทย)	มหาวิทยาลัยขอนแก่น	2564
				มหาวิทยาลัยขอนแก่น	2552
				มหาวิทยาลัยมหาสารคาม วิทยาลัย วิทยาเขตศรีล้านช้าง จังหวัดเลย	2547
				มหาวิทยาลัยมหาสารคาม	2546
3.	นางสาวจุฬาวดี มีวันคำ	อาจารย์	ปร.ด. (เทคโนโลยีและสื่อสารการศึกษา) กศ.ม. (เทคโนโลยีการศึกษา) ศศ.บ. (เทคโนโลยีและสื่อสารการศึกษา) บธ.บ. (การจัดการสารสนเทศคอมพิวเตอร์)	มหาวิทยาลัยมหาสารคาม	2560
				มหาวิทยาลัยมหาสารคาม	2548
				มหาวิทยาลัยสุโขทัยธรรมมาธิราช	2556
				มหาวิทยาลัยเซนต์จอห์น	2546
4.	นางสาวปิยนุช โทมล	อาจารย์	ปร.ด. (การสอนภาษาอังกฤษ สำหรับผู้พูดภาษาอื่น) ศศ.ม. (การสอนภาษาอังกฤษ สำหรับผู้พูดภาษาอื่น) บธ.ม. (บริหารทั่วไป) ศศ.บ. (ภาษาอังกฤษ)	มหาวิทยาลัยราชภัฏอุดรธานี	2567
				มหาวิทยาลัยราชภัฏอุดรธานี	2557
				มหาวิทยาลัยรามคำแหง	2549
				มหาวิทยาลัยรามคำแหง	2538
5.	นางสาวกัญญาภัค บึงไสย	อาจารย์	น.ม. (นิติศาสตร์) น.บ. (นิติศาสตร์)	มหาวิทยาลัยรามคำแหง	2551
				มหาวิทยาลัยเชียงใหม่	2547

2.2 อาจารย์ผู้สอน

2.2.1. อาจารย์ประจำ

ที่	ชื่อ-สกุล	ตำแหน่ง ทางวิชาการ	คุณวุฒิ/สาขาวิชา	สำเร็จการศึกษา	
				สถาบัน	ปี พ.ศ.
1.	นายชวลิต อธิปัตยกุล	ศาสตราจารย์	ศศ.ด. (ประวัติศาสตร์ ศิลปะ โบราณคดี) คอม. (เทคโนโลยีการสอน) ศศ.บ. (ศิลปกรรม)	มหาวิทยาลัยศิลปากร	2553
				สถาบันเทคโนโลยีพระจอมเกล้า เจ้าคุณทหารลาดกระบัง	2544
				มหาวิทยาลัยเทคโนโลยีราชมงคล	2540
2.	นายสุภีร์ สมอนา	รอง ศาสตราจารย์	ปร.ด. (สังคมวิทยา) ศศ.ม. (สังคมวิทยาการพัฒนา) ค.บ. (จิตวิทยาและการแนะแนว)	มหาวิทยาลัยขอนแก่น	2556
				มหาวิทยาลัยขอนแก่น	2548
				สถาบันราชภัฏมหาสารคาม	2543
3.	นายสุปรีชา วงศ์อารีย์	รอง ศาสตราจารย์	วท.ม. (คณิตศาสตร์ประยุกต์) วท.บ. (คณิตศาสตร์)	มหาวิทยาลัยเชียงใหม่	2549
				มหาวิทยาลัยขอนแก่น	2547
4.	นางธนัญญา อีระออกนิษฐ์	รอง ศาสตราจารย์	ศษ.ม. (จิตวิทยา) ค.บ. (การศึกษาปฐมวัย)	มหาวิทยาลัยขอนแก่น	2545
				สถาบันราชภัฏอุดรธานี	2543
5.	นายณัฐนันท์ สุวรรณวงค์	รอง ศาสตราจารย์	ร.ด. (สังคมศาสตร์) ศศ.ม. (รัฐศาสตร์) ศศ.บ. (พัฒนาสังคม)	มหาสารคามวิทยาลัย	2569
				มหาวิทยาลัยรามคำแหง	2550
				สถาบันราชภัฏอุดรธานี	2547

ที่	ชื่อ-สกุล	ตำแหน่ง ทางวิชาการ	คุณวุฒิ/สาขาวิชา	สำเร็จการศึกษา	
				สถาบัน	ปี พ.ศ.
6.	นายศศิพงษ์ ศรีสวัสดิ์	รอง ศาสตราจารย์	ปร.ด. (หลักสูตรและการสอน) ศษ.ม. (หลักสูตรและการสอนวิชาภาษาไทย) ประกาศนียบัตรวิชาชีพครู ศศ.บ. (ภาษาไทย)	มหาวิทยาลัยขอนแก่น มหาวิทยาลัยขอนแก่น มหามกุฏราชวิทยาลัย วิทยาเขต ศรีล้านช้าง จังหวัดเลย มหาวิทยาลัยมหาสารคาม	2564 2552 2547 2546
7.	นางสาวพลอยระดา ภูมิ	ผู้ช่วย ศาสตราจารย์	วท.ด. (วิทยาศาสตร์สิ่งแวดล้อม) วท.ม. (วิทยาศาสตร์สิ่งแวดล้อม) วท.บ. (วิทยาศาสตร์สิ่งแวดล้อม)	มหาวิทยาลัยขอนแก่น มหาวิทยาลัยขอนแก่น สถาบันราชภัฏเลย	2564 2549 2547
8.	นายชาติรี ชุมเสน	ผู้ช่วย ศาสตราจารย์	พธ.ด. (ปรัชญา) ศน.ม. (พุทธศาสนาและปรัชญา) ศน.บ. (ศาสนาและปรัชญา)	มหาจุฬาลงกรณราชวิทยาลัย มหามกุฏราชวิทยาลัย มหามกุฏราชวิทยาลัย	2561 2548 2545
9.	นายไกรฤกษ์ ศิลาคม	ผู้ช่วย ศาสตราจารย์	ป.บัณฑิต (หลักสูตรและการสอน) ปร.ด. (ปรัชญาและศาสนา) ศศ.ม. (ปรัชญาและศาสนา) ศศ.บ. (ปรัชญาและศาสนา)	มหาวิทยาลัยสุโขทัยธรรมมาธิราช มหาวิทยาลัยเซนต์จอห์น มหาวิทยาลัยเกษตรศาสตร์ มหาวิทยาลัยเกษตรศาสตร์	2564 2557 2552 2548
10.	นางสาวอัจฉราพร สมภาร	ผู้ช่วย ศาสตราจารย์	ปร.ด. (ทรัพยากรที่ดินและสิ่งแวดล้อม) วท.ม. (ทรัพยากรที่ดินและสิ่งแวดล้อม) วท.บ. (วิทยาศาสตร์สิ่งแวดล้อม)	มหาวิทยาลัยขอนแก่น มหาวิทยาลัยขอนแก่น มหาวิทยาลัยราชภัฏอุดรธานี	2558 2550 2548
11.	นายวรวัฒน์ ทิพจ้อย	ผู้ช่วย ศาสตราจารย์	กศ.ม. (การมัธยมศึกษา) กศ.บ. (วิทยาศาสตร์-ชีววิทยา)	มหาวิทยาลัยศรีนครินทรวิโรฒ มหาวิทยาลัยศรีนครินทรวิโรฒ	2552 2548
12.	นายชिरเกียรติ เบ้าทองจันทร์	ผู้ช่วย ศาสตราจารย์	ศศ.ม. (ภาษาอังกฤษ) ศศ.บ. (ภาษาอังกฤษ)	มหาวิทยาลัยขอนแก่น สถาบันราชภัฏอุดรธานี	2553 2547
13.	นายเชิดชาย บุตดี	ผู้ช่วย ศาสตราจารย์	ปร.ด. ประวัติศาสตร์ ศศ.ม. (ประวัติศาสตร์) ศน.บ. (ภาษาอังกฤษ)	มหาวิทยาลัยธรรมศาสตร์ มหาวิทยาลัยธรรมศาสตร์ มหามกุฏราชวิทยาลัย	2566 2550 2547
14.	นางสาวนวรรตน์ บุญภิกษะ	ผู้ช่วย ศาสตราจารย์	ศษ.ม. (สังคมศึกษา) ศศ.บ. (สังคมวิทยา)	มหาวิทยาลัยขอนแก่น สถาบันราชภัฏสกลนคร	2542 2538
15.	นายหัสติน แก้ววิชิต	ผู้ช่วย ศาสตราจารย์	วท.ม. (พัฒนาการมนุษย์) ศศ.บ. (จิตวิทยา)	มหาวิทยาลัยมหิดล มหาวิทยาลัยนเรศวร	2554 2550
16.	นางสาวสุทิวรรณ อินทะกนก	ผู้ช่วย ศาสตราจารย์	นศ.ม. (การสื่อสารมวลชน) ศศ.บ. (ภาษาไทย)	จุฬาลงกรณ์มหาวิทยาลัย มหาวิทยาลัยเชียงใหม่	2551 2547
17.	นางสาวสราวดี ณ หนองคาย	ผู้ช่วย ศาสตราจารย์	ศศ.ม. (ภาษาอังกฤษ) ศศ.บ. (ภาษาอังกฤษ)	มหาวิทยาลัยขอนแก่น สถาบันราชภัฏอุดรธานี	2553 2544
18.	นางสาวจรินทร์ทิพย์ ประทุมรัตน์	ผู้ช่วย ศาสตราจารย์	ศศ.ม. (บรรณารักษศาสตร์และสารนิเทศศาสตร์) ค.บ. (การประถมศึกษา)	มหาวิทยาลัยมหาสารคาม สถาบันราชภัฏสกลนคร	2544 2541
19.	นางธรรมเนียบ วัชรธรรมพัฒนา	ผู้ช่วย ศาสตราจารย์	น.ม. (นิติศาสตร์) น.บ. (นิติศาสตร์)	มหาวิทยาลัยรามคำแหง มหาวิทยาลัยหอการค้าไทย	2553 2547
20.	นางสาวชมพูนุท สงกลาง	ผู้ช่วย ศาสตราจารย์	วท.ม. (วิทยาศาสตร์สิ่งแวดล้อม) ประกาศนียบัตรวิชาชีพครู วท.บ. (เคมี)	มหาวิทยาลัยศรีนครินทรวิโรฒ มหาวิทยาลัยสุโขทัยธรรมมาธิราช มหาวิทยาลัยขอนแก่น	2548 2546 2544
21.	นายเอกชัย จารุเนตรวิลาส	ผู้ช่วย	วท.ม. (เทคโนโลยีทางอาหาร)	จุฬาลงกรณ์มหาวิทยาลัย	2544

ที่	ชื่อ-สกุล	ตำแหน่ง ทางวิชาการ	คุณวุฒิ/สาขาวิชา	สำเร็จการศึกษา	
				สถาบัน	ปี พ.ศ.
		ศาสตราจารย์	วท.บ. (วิทยาศาสตร์การอาหาร)	มหาวิทยาลัยหอการค้าไทย	2540
22.	นางสาวศรินยา ฉัตรเดชา	ผู้ช่วย ศาสตราจารย์	น.ม. (นิติศาสตร์) น.บ. (นิติศาสตร์)	มหาวิทยาลัยรามคำแหง	2553
				มหาวิทยาลัยเชียงใหม่	2549
23.	นายสุนิตย์ เหมนิล	ผู้ช่วย ศาสตราจารย์	ร.ม. (รัฐศาสตร์) ร.ป.ม. (รัฐประศาสนศาสตร์) ร.ป.ศ. (รัฐประศาสนศาสตร์) ร.บ. (รัฐศาสตร์) ร.บ. (รัฐศาสตร์) บธ.บ. (การเงิน)	มหาวิทยาลัยมหาสารคาม	2567
				มหาวิทยาลัยสุโขทัยธรรมมาธิราช	2557
				มหาวิทยาลัยสุโขทัยธรรมมาธิราช	2556
				มหาวิทยาลัยสุโขทัยธรรมมาธิราช	2553
				มหาวิทยาลัยรามคำแหง	2559
มหาวิทยาลัยราชภัฏอุดรธานี	2553				
24.	นายสุวัฒน์ ศรีชมชื่น	ผู้ช่วย ศาสตราจารย์	พธ.ม. (พระพุทธศาสนา) พธ.บ. (การสอนสังคมศึกษา)	มหาจุฬาลงกรณราชวิทยาลัย	2544
				มหาจุฬาลงกรณราชวิทยาลัย	2540
25.	นางอรอนงค์ ทองหล่อ ทะกอง	ผู้ช่วย ศาสตราจารย์	วท.ม. (เทคโนโลยีสารสนเทศ) บธ.บ. (คอมพิวเตอร์ธุรกิจ)	มหาวิทยาลัยขอนแก่น	2550
				มหาวิทยาลัยมหาสารคาม	2542
26.	นายวรนิษฐ์ ทองอยู่	ผู้ช่วย ศาสตราจารย์	ศศ.ม. (สารสนเทศศาสตร์) วท.บ. (วิทยาการคอมพิวเตอร์)	มหาวิทยาลัยสุโขทัยธรรมมาธิราช	2555
				สถาบันราชภัฏอุดรธานี	2542
27.	นางสาวกานต์ณรินทร์ สีหมากสุก	ผู้ช่วย ศาสตราจารย์	ปร.ด. (ไทยศึกษา) ศศ.ม. (ประวัติศาสตร์ศิลปะ) ศศ.บ. (ทัศนกรรม)	มหาวิทยาลัยบูรพา	2558
				มหาวิทยาลัยศิลปากร	2549
				สถาบันเทคโนโลยีราชมงคล	2544
28.	นางอัจฉริยา สุริยา	ผู้ช่วย ศาสตราจารย์	วท.ม. (เทคโนโลยีทางอาหาร) วท.บ. (เทคโนโลยีอาหาร)	จุฬาลงกรณ์มหาวิทยาลัย	2551
				มหาวิทยาลัยเทคโนโลยีสุรนารี	2547
29.	นายธีรวัชร คำก้อน	อาจารย์	ปร.ด. (การจัดการเทคโนโลยี) กศ.ม. (เทคโนโลยีการศึกษา) ศศ.บ. (ศิลปะ)	มหาวิทยาลัยราชภัฏพระนคร	2556
				มหาวิทยาลัยมหาสารคาม	2541
				มหาวิทยาลัยบูรพา	2538
30.	นางสาวศรียา อินทสิน	อาจารย์	ปร.ด. (วิทยาศาสตร์สิ่งแวดล้อม) ส.ม. (อนามัยสิ่งแวดล้อม) วท.บ. (วิทยาศาสตร์สิ่งแวดล้อม)	จุฬาลงกรณ์มหาวิทยาลัย	2562
				มหาวิทยาลัยขอนแก่น	2548
				มหาวิทยาลัยขอนแก่น	2544
31.	นางสาวจุฬาวดี มีวันคำ	อาจารย์	ปร.ด. (เทคโนโลยีและสื่อสารการศึกษา) กศ.ม. (เทคโนโลยีการศึกษา) ศศ.บ. (เทคโนโลยีและสื่อสารการศึกษา) บธ.บ. (การจัดการสารสนเทศคอมพิวเตอร์)	มหาวิทยาลัยมหาสารคาม	2560
				มหาวิทยาลัยมหาสารคาม	2548
				มหาวิทยาลัยสุโขทัยธรรมมาธิราช	2556
				มหาวิทยาลัยเซนต์จอห์น	2546
32.	นายมงคล ทะกอง	อาจารย์	วท.ด. (วิทยาการคอมพิวเตอร์และเทคโนโลยีสารสนเทศ) วท.ม. (วิทยาการคอมพิวเตอร์) วท.บ. (คณิตศาสตร์)	จุฬาลงกรณ์มหาวิทยาลัย	2561
				มหาวิทยาลัยขอนแก่น	2550
				มหาวิทยาลัยขอนแก่น	2542
33.	นางสาวณัชชภา วาสิงหน	อาจารย์	พธ.ด. (พระพุทธศาสนา) ศศ.ม. (ปรัชญา) ศศ.บ. (ปรัชญา)	มหาจุฬาลงกรณราชวิทยาลัย	2555
				มหาวิทยาลัยเชียงใหม่	2541
				มหาวิทยาลัยรามคำแหง	2535
34.	นายพงษ์ศักดิ์ อัครวัฒนากุล	อาจารย์	ปร.ด. (ประวัติศาสตร์ศิลปะ) ศศ.ม. (ประวัติศาสตร์ศิลปะ) ศป.บ. (ศิลปะไทย)	มหาวิทยาลัยศิลปากร	2564
				มหาวิทยาลัยเกษตรศาสตร์	2554
				สถาบันราชภัฏวชิรวิทย	2546
35.	นางปิยนันท์ ศักดิ์ศรี	อาจารย์	ปร.ด. (ภาษาไทย) ศศ.ม. (ภาษาไทย) ศศ.บ. (ภาษาไทย)	มหาวิทยาลัยมหาสารคาม	2566
				มหาวิทยาลัยขอนแก่น	2556
				มหาวิทยาลัยขอนแก่น	2554

ที่	ชื่อ-สกุล	ตำแหน่ง ทางวิชาการ	คุณวุฒิ/สาขาวิชา	สำเร็จการศึกษา	
				สถาบัน	ปี พ.ศ.
36.	นางสาวหทัยชนก ใจก้าวหน้า	อาจารย์	ปร.ด. (วิทยาศาสตร์สิ่งแวดล้อม) วท.ม. (เทคโนโลยีสิ่งแวดล้อม) วท.บ. (จุลชีววิทยา)	มหาวิทยาลัยขอนแก่น มหาวิทยาลัยมหิดล มหาวิทยาลัยอุบลราชธานี	2567 2554 2548
37.	นางสาวปิยนุช ไทมล	อาจารย์	ปร.ด. (การสอนภาษาอังกฤษสำหรับผู้พูดภาษาอื่น) ศศ.ม. (การสอนภาษาอังกฤษสำหรับผู้พูดภาษาอื่น) บธ.ม. (บริหารทั่วไป) ศศ.บ. (ภาษาอังกฤษ)	มหาวิทยาลัยราชภัฏอุดรธานี มหาวิทยาลัยราชภัฏอุดรธานี มหาวิทยาลัยรามคำแหง มหาวิทยาลัยรามคำแหง	2567 2557 2549 2538
38.	นายณัฐวัชร เดชมมาลา	อาจารย์	ปร.ด. (วัฒนธรรมศิลปกรรมและการออกแบบ) ศป.ม. (วิจัยศิลปะและวัฒนธรรม) ศป.บ. (นฤมิตศิลป์)	มหาวิทยาลัยขอนแก่น มหาวิทยาลัยขอนแก่น มหาวิทยาลัยมหาสารคาม	2568 2558 2554
39.	นางปาริฉัตร พรหมสอน	อาจารย์	MSL. (China Studies) ศษ.บ. (ภาษาไทย)	Zhejiang University มหาวิทยาลัยมหาสารคาม	2555 2551
40.	นางสาวนุชนาฏ สระภาค	อาจารย์	ศศ.ม. (ภาษาไทย) ศศ.บ. (ภาษาไทย)	มหาวิทยาลัยขอนแก่น มหาวิทยาลัยขอนแก่น	2559 2557
41.	นายวิศรุต ไหลหาโคตร	อาจารย์	ศศ.ม. (ภาษาอังกฤษ) ศศ.บ. (ภาษาอังกฤษ)	มหาวิทยาลัยขอนแก่น มหาวิทยาลัยขอนแก่น	2557 2555
42.	นางมธุรส ศิลาคม	อาจารย์	กศ.ม. (ภาษาอังกฤษ) ศศ.บ. (ภาษาอังกฤษ)	มหาวิทยาลัยมหาสารคาม มหาวิทยาลัยราชภัฏอุดรธานี	2552 2548
43.	นายอลงกรณ์ เชิดศิริ	อาจารย์	ศศ.ม. (การสอนภาษาอังกฤษสำหรับผู้พูดภาษาอื่น) ศศ.บ. (ภาษาอังกฤษ)	มหาวิทยาลัยราชภัฏอุดรธานี สถาบันราชภัฏอุดรธานี	2560 2547
44.	นางสาวจุฑามาส สุทธิ ปัญญา	อาจารย์	ศศ.ม. (ภาษาอังกฤษ) ศศ.บ. (ภาษาอังกฤษ)	มหาวิทยาลัยศรีนครินทรวิโรฒ มหาวิทยาลัยศรีนครินทรวิโรฒ	2550 2545
45.	นางสาวโสภิตา บุญจำนง	อาจารย์	กศ.ม. (ภาษาอังกฤษ) ศศ.บ. (ภาษาอังกฤษ)	มหาวิทยาลัยมหาสารคาม สถาบันราชภัฏอุดรธานี	2553 2544
46.	นางสาวอุษณีย์ ศรีสารคาม	อาจารย์	ศศ.ม. (บรรณารักษศาสตร์และสารนิเทศศาสตร์) กศ.บ. (บรรณารักษศาสตร์)	มหาวิทยาลัยมหาสารคาม มหาวิทยาลัยศรีนครินทรวิโรฒ	2541 2534
47.	นางสาวคนางค์ เชษฐบุตร	อาจารย์	ศศ.ม. (บรรณารักษศาสตร์และสารนิเทศศาสตร์) ศศ.บ. (บรรณารักษศาสตร์และสารนิเทศศาสตร์)	มหาวิทยาลัยขอนแก่น มหาวิทยาลัยขอนแก่น	2550 2546
48.	นางสาวสุวรรณี พันธุ์โอภาส	อาจารย์	วท.ม. (เทคโนโลยีสารสนเทศ) ศศ.บ. (สารสนเทศศาสตร์)	สถาบันเทคโนโลยีพระจอมเกล้า เจ้าคุณทหารลาดกระบัง มหาวิทยาลัยขอนแก่น	2553 2550
49.	นางกนกอร สุขุมาลพงษ์	อาจารย์	ศศ.ม. (นาฏศิลป์ไทย) ค.บ. (นาฏศิลป์)	จุฬาลงกรณ์มหาวิทยาลัย สถาบันราชภัฏอุดรธานี	2552 2545
50.	นางสาวนงพงา เรืองยศ	อาจารย์	ปร.ด. (จิตวิทยาอุตสาหกรรมและองค์การ) กศ.ม. (จิตวิทยาการแนะแนว) ค.บ. (จิตวิทยาและการแนะแนว)	มหาวิทยาลัยเทคโนโลยีพระจอม เกล้าเจ้าพระนครเหนือ มหาวิทยาลัยศรีนครินทรวิโรฒ สถาบันราชภัฏมหาสารคาม	2565 2548 2545
51.	นายอรรถนนต์ ดวงสุวรรณ	อาจารย์	กศ.ม. (จิตวิทยาการศึกษา) วท.บ. (วิทยาการคอมพิวเตอร์)	มหาวิทยาลัยมหาสารคาม สถาบันราชภัฏจันทรเกษม	2548 2542
52.	นางสุนิสา ตีนาง	อาจารย์	ประกาศนียบัตรบัณฑิต (สาขาการศึกษาพิเศษ) กศ.ม. (จิตวิทยาการศึกษา)	มหาวิทยาลัยศรีนครินทรวิโรฒ มหาวิทยาลัยศรีนครินทรวิโรฒ	2568 2548

ที่	ชื่อ-สกุล	ตำแหน่ง ทางวิชาการ	คุณวุฒิ/สาขาวิชา	สำเร็จการศึกษา	
				สถาบัน	ปี พ.ศ.
			กศ.บ.(บรรณารักษศาสตร์และสารนิเทศศาสตร์)	มหาวิทยาลัยศรีนครินทรวิโรฒ	2544
53.	นายฐาตุกร สรวงศ์ศิริ	อาจารย์	ศศ.ม. (สังคมวิทยาการพัฒนา) ศศ.บ. (รัฐประศาสนศาสตร์)	มหาวิทยาลัยขอนแก่น มหาวิทยาลัยราชภัฏธนบุรี	2553 2548
54.	นายสัตยะพันธ์ คชมิตร	อาจารย์	อ.ม. (ประวัติศาสตร์) ศศ.บ. (ประวัติศาสตร์)	จุฬาลงกรณ์มหาวิทยาลัย มหาวิทยาลัยเชียงใหม่	2547 2543
55.	นายธวัชวรรณ หนูแก้ว	อาจารย์	ศศ.ม. (ประวัติศาสตร์ไทย) พธ.บ. (การสอนสังคมศึกษา)	มหาวิทยาลัยศรีนครินทรวิโรฒ มหาจุฬาลงกรณราชวิทยาลัย	2541 2537
56.	นายทศพร วรวงศ์เทพ	อาจารย์	บธ.ม. (การจัดการทั่วไป) ศศ.บ. (การจัดการทั่วไป)	มหาวิทยาลัยขอนแก่น สถาบันราชภัฏอุดรธานี	2543 2541
57.	นางสาวกัญญาภักดิ์ บึงไสย	อาจารย์	น.ม. (นิติศาสตร์) น.บ. (นิติศาสตร์)	มหาวิทยาลัยรามคำแหง มหาวิทยาลัยเชียงใหม่	2551 2547
58.	นายศิริสิทธิ์ จิตรสุวรรณ	อาจารย์	น.ม. (นิติศาสตร์) น.บ. (นิติศาสตร์)	มหาวิทยาลัยธรรมศาสตร์ มหาวิทยาลัยธรรมศาสตร์	2554 2556
59.	นางสาวภัสสรดา อุเจริญ	อาจารย์	วท.ม. (เทคโนโลยีการจัดการระบบสารสนเทศ) ศศ.บ. (การสื่อสารมวลชน)	มหาวิทยาลัยมหิดล มหาวิทยาลัยเชียงใหม่	2544 2539
60.	นางสาวสิริรัตน์ จันทร์มาลา	อาจารย์	ศษ.ม. (หลักสูตรและการสอน) ศศ.บ. (ภาษาไทย)	มหาวิทยาลัยขอนแก่น มหาวิทยาลัยขอนแก่น	2556 2554
61.	นายรัชชัช นที	อาจารย์	วท.ม. (วิทยาศาสตร์สิ่งแวดล้อม) วท.บ. (เทคโนโลยีธรณี)	จุฬาลงกรณ์มหาวิทยาลัย มหาวิทยาลัยขอนแก่น	2545 2538
62.	นายชยานนท์ อมแสน	อาจารย์	กศ.ม. (การวิจัยการศึกษา) คอบ. (วิศวกรรมเครื่องกล)	มหาวิทยาลัยมหาสารคาม สถาบันเทคโนโลยีราชมงคลวิทยาเขตขอนแก่น	2549 2543
63.	นางสาวดรุณี มณีทัศน์	อาจารย์	วท.ม. (คณิตศาสตร์ประยุกต์) วท.บ. (คณิตศาสตร์)	มหาวิทยาลัยขอนแก่น มหาวิทยาลัยแม่โจ้	2554 2552
64.	นางนัญญา ฐิติเจริญธรรม	อาจารย์	คอม. (คอมพิวเตอร์และเทคโนโลยีสารสนเทศ) วท.บ. (วิทยาการคอมพิวเตอร์)	มหาวิทยาลัยเทคโนโลยีพระจอมเกล้าธนบุรี สถาบันราชภัฏมหาสารคาม	2550 2541
65.	นางสาวปิยะนุช พุทวงศ์	อาจารย์	ศศ.ม. (อาเซียนศึกษา) ศศ.บ. (รัฐประศาสนศาสตร์)	มหาวิทยาลัยธรรมศาสตร์ มหาวิทยาลัยขอนแก่น	2558 2552
66.	นายวิศรุต เพชรจรัส	อาจารย์	ศศ.ม. (สารสนเทศศาสตร์) วท.บ. (วิทยาการคอมพิวเตอร์)	มหาวิทยาลัยสุโขทัยธรรมมาธิราช สถาบันราชภัฏสวนสุนันทา	2555 2537
67.	นายจาตุรนต์ สุขุมาลพงษ์	อาจารย์	กศ.ม. (วิจัยและประเมินผลการศึกษา) วท.บ. (สถิติประยุกต์)	มหาวิทยาลัยมหาสารคาม สถาบันราชภัฏจันทรเกษม	2560 2542
68.	นายณรงค์ ชันดีศรีไพบูลย์	อาจารย์	บธ.ม. (การตลาด) ศศ.บ. (รัฐศาสตร์) วท.บ. (ชีววิทยา)	สถาบันบัณฑิตพัฒนบริหารศาสตร์ มหาวิทยาลัยรามคำแหง มหาวิทยาลัยมหิดล	2548 2548 2546
69.	นายทิพเนตร จันทกรณ์	อาจารย์	ศป.ม. (ทัศนศิลป์) ศล.บ. (ศิลปะไทย)	มหาวิทยาลัยมหาสารคาม มหาวิทยาลัยเทคโนโลยีราชมงคลธัญบุรี	2558 2549
70.	นายวรารุณ ทิวะสิงห์	อาจารย์	ศป.ม. (วิจัยศิลปะและวัฒนธรรม) ศป.บ. (นฤมิตศิลป์)	มหาวิทยาลัยขอนแก่น มหาวิทยาลัยมหาสารคาม	2558 2555
71.	นายนิติ นิเมลา	อาจารย์	สธ.ม. (การออกแบบอุตสาหกรรม) วท.บ. (ออกแบบผลิตภัณฑ์)	มหาวิทยาลัยขอนแก่น มหาวิทยาลัยขอนแก่น	2560 2551
72.	นางสาวอโณทัย สิงห์คำ	อาจารย์	ศป.ม. (นวัตกรรมการออกแบบ) ศป.บ. (นฤมิตศิลป์แฟชั่นดีไซน์)	มหาวิทยาลัยมหาสารคาม มหาวิทยาลัยศรีนครินทรวิโรฒประสานมิตร	2559 2552

ที่	ชื่อ-สกุล	ตำแหน่ง ทางวิชาการ	คุณวุฒิ/สาขาวิชา	สำเร็จการศึกษา	
				สถาบัน	ปี พ.ศ.
73.	นายณัฐพล ศรีสมบูรณ์	อาจารย์ผู้ช่วย	ค.บ. (ดนตรี)	สถาบันราชภัฏอุดรธานี	2545

หมวดที่ 5 การจัดกระบวนการเรียนรู้

1. การพัฒนาผลลัพธ์การเรียนรู้ของหลักสูตร

ผลลัพธ์การเรียนรู้ของรายวิชาศึกษาทั่วไป (PLO)	การสอนที่พัฒนาผลลัพธ์การเรียนรู้	การวัดและประเมินผลลัพธ์การเรียนรู้
<p>PLO1. ประยุกต์ใช้ความรู้พื้นฐานด้านภาษา สังคมศาสตร์ มนุษยศาสตร์ วิทยาศาสตร์และเทคโนโลยี รวมถึงหลักปรัชญาของเศรษฐกิจพอเพียง เพื่อพัฒนาตนเองให้สอดคล้องกับบริบททางสังคมและวัฒนธรรม</p>	<ol style="list-style-type: none"> 1.การจัดกิจกรรมการเรียนรู้โดยใช้กรณีศึกษา (Case Study) 2.การให้นักศึกษามีส่วนร่วมในการจัดประสบการณ์การเรียนรู้ นักศึกษาสามารถเลือกเส้นทางการเรียนรู้ของตนได้ มีการจัดกิจกรรมการเรียนรู้เชิงรุก (Active learning) ที่หลากหลาย และสามารถตอบสนองความแตกต่างของนักศึกษา 3.การจัดการเรียนรู้โดยใช้ปัญหาเป็นฐาน (Problem-Based Learning) 	<ol style="list-style-type: none"> 1..วัดและประเมินจากการประยุกต์ใช้องค์ความรู้ในสถานการณ์ต่างๆ 2.วัดและประเมินจากการดำเนินโครงการโดยใช้ปัญหาเป็นฐาน หรือปรากฏการณ์เป็นฐาน 3.วัดและประเมินจากการเรียนรู้แบบผสมผสาน ทั้งแบบนักศึกษาประเมินตนเอง เพื่อนร่วมประเมิน และประเมินโดยผู้สอน
<p>PLO2. สื่อสารทางภาษาได้อย่างคล่องแคล่วและถูกต้อง ตามวัตถุประสงค์และบริบทของการสื่อสาร</p>	<ol style="list-style-type: none"> 1. การจัดกิจกรรมการเรียนรู้โดยใช้กรณีศึกษา (Case Study) 2. การให้นักศึกษามีส่วนร่วมในการจัดประสบการณ์การเรียนรู้ นักศึกษาสามารถเลือกเส้นทางการเรียนรู้ของตนได้ มีการจัดกิจกรรมการเรียนรู้เชิงรุก (Active learning) ที่หลากหลาย และสามารถตอบสนองความแตกต่างของนักศึกษา 3.การจัดการเรียนรู้โดยใช้ปัญหาเป็นฐาน (Problem-Based Learning) 4.การจัดการเรียนรู้โดยใช้ปรากฏการณ์เป็นฐาน (Phenomenon-based learning) 5..การจัดการเรียนรู้แบบผสมผสาน (Blended Learning) โดยบูรณาการเทคโนโลยีดิจิทัลสำหรับการเรียนรู้ด้วยตนเองนอกชั้นเรียนและเรียนร่วมกันในชั้นเรียน 	<ol style="list-style-type: none"> 1.ให้นักศึกษาประเมินการเรียนรู้ของตนเองระหว่างเรียน เพื่อนำผลการประเมินมาใช้ในการปรับปรุงวิธีการเรียนรู้ของตนให้ดียิ่งขึ้น ก้าวหน้าขึ้น 2.วัดและประเมินจากการประยุกต์ใช้องค์ความรู้ในสถานการณ์ต่างๆ 3.วัดและประเมินจากการดำเนินโครงการโครงการหรือกิจกรรม โดยใช้ปัญหาเป็นฐาน หรือปรากฏการณ์เป็นฐาน 4.วัดและประเมินจากการเรียนรู้แบบผสมผสาน ทั้งแบบนักศึกษาประเมินตนเอง เพื่อนร่วมประเมิน และประเมินโดยผู้สอน

ผลลัพธ์การเรียนรู้ของรายวิชาศึกษาทั่วไป (PLO)	การสอนที่พัฒนาผลลัพธ์การเรียนรู้	การวัดและประเมินผลลัพธ์การเรียนรู้
<p>PLO3. ใช้ทักษะกระบวนการคิดในการแก้ไขปัญหา การพัฒนาตนเอง หรือการพัฒนานวัตกรรมในชีวิตประจำวันอย่างสม่ำเสมอ</p>	<ol style="list-style-type: none"> 1.การจัดการเรียนรู้ตามแนวทฤษฎีสรสรสร้างนิยม (Constructivism) โดยให้ผู้เรียนวิเคราะห์และ สังเคราะห์องค์ความรู้ด้วยตนเอง 2.การจัดกิจกรรมการเรียนรู้โดยใช้กรณีศึกษา (Case Study) 3.การให้นักศึกษามีส่วนร่วมในการจัดประสบการณ์การเรียนรู้ นักศึกษาสามารถเลือกเส้นทางการเรียนรู้ของตนได้ มีการจัดกิจกรรมการเรียนรู้เชิงรุก (Active learning) ที่หลากหลาย และสามารถตอบสนองความแตกต่างของนักศึกษา 4.การจัดการเรียนรู้โดยใช้ปัญหาเป็นฐาน (Problem-Based Learning) 5.การจัดการเรียนรู้แบบผสมผสาน (Blended Learning) โดยบูรณาการเทคโนโลยีดิจิทัลสำหรับการเรียนรู้ด้วยตนเองนอกชั้นเรียนและเรียนร่วมกันในชั้นเรียน 	<ol style="list-style-type: none"> 1.วัดและประเมินจากการวิเคราะห์และสังเคราะห์องค์ความรู้ด้วยตนเอง 2.ให้นักศึกษาประเมินการเรียนรู้ของตนเองระหว่างเรียน เพื่อนำผลการประเมินมาใช้ในการปรับปรุงวิธีการเรียนรู้ของตนให้ดียิ่งขึ้น ก้าวหน้าขึ้น 3.วัดและประเมินจากการประยุกต์ใช้องค์ความรู้ในสถานการณ์ต่างๆ 4.วัดและประเมินจากการดำเนินโครงการโครงการหรือกิจกรรม โดยใช้ปัญหาเป็นฐาน หรือปรากฏการณ์เป็นฐาน 5..วัดและประเมินจากการเรียนรู้แบบผสมผสาน ทั้งแบบนักศึกษาประเมินตนเอง เพื่อนร่วมประเมิน และประเมินโดยผู้สอน
<p>PLO4. ใช้เทคโนโลยีดิจิทัลและปัญญาประดิษฐ์เพื่อการเรียนรู้และการทำงานอย่างเหมาะสม และรู้เท่าทัน โดยคำนึงถึงผลกระทบต่อสังคม</p>	<ol style="list-style-type: none"> 1.การให้นักศึกษาได้ใช้เทคโนโลยีและปัญญาประดิษฐ์ในการสืบค้นทำความเข้าใจ พัฒนาชิ้นงาน รวมทั้งนำเสนอและแลกเปลี่ยนเรียนรู้ในขอบข่ายสาระการเรียนรู้ที่สำคัญจำเป็นและเป็นพื้นฐานในการปฏิบัติงานหรือนำไปประยุกต์ใช้ในสถานการณ์ต่างๆ 2.การจัดกิจกรรมการเรียนรู้โดยใช้กรณีศึกษา (Case Study) 3.การให้นักศึกษามีส่วนร่วมในการจัดประสบการณ์การเรียนรู้ นักศึกษาสามารถเลือกเส้นทางการเรียนรู้ของตนได้ มีการจัดกิจกรรมการเรียนรู้เชิงรุก (Active learning) ที่หลากหลาย และสามารถตอบสนองความแตกต่างของนักศึกษา 	<ol style="list-style-type: none"> 1.วัดและประเมินจากปฏิสัมพันธ์ในชั้นเรียน การตอบคำถาม และการเรียนรู้จากกรณีศึกษา 2.วัดและประเมินจากการวิเคราะห์และสังเคราะห์องค์ความรู้ด้วยตนเอง 3.วัดและประเมินจากผลการสืบค้น สรุปลความเข้าใจและนำเสนอ แลกเปลี่ยนสรุปสาระสำคัญของความรู้ 4.วัดและประเมินจากการประยุกต์ใช้องค์ความรู้ในสถานการณ์ต่างๆ 5.วัดและประเมินจากการดำเนินโครงการโครงการหรือกิจกรรม โดยใช้ปัญหาเป็นฐาน หรือปรากฏการณ์เป็นฐาน

ผลลัพธ์การเรียนรู้ของรายวิชาศึกษาทั่วไป (PLO)	การสอนที่พัฒนาผลลัพธ์การเรียนรู้	การวัดและประเมินผลลัพธ์การเรียนรู้
	4. การจัดการเรียนรู้โดยใช้ปัญหาเป็นฐาน (Problem-Based Learning) 5. การจัดการเรียนรู้แบบผสมผสาน (Blended Learning) โดยบูรณาการเทคโนโลยีดิจิทัลสำหรับการเรียนรู้ด้วยตนเองนอกชั้นเรียนและเรียนร่วมกันในชั้นเรียน	
PLO5. แสดงออกถึงการมีภาวะผู้นำและการทำงานเป็นทีม โดยยึดมั่นในคุณธรรม จริยธรรม และหลักกฎหมายในฐานะพลเมืองที่ดีอย่างสม่ำเสมอ	1. ให้ปฏิบัติด้วยตนเองจนชำนาญ 2. การให้นักศึกษามีส่วนร่วมในการออกแบบสถานการณ์/ ประสบการณ์การเรียนรู้ นักศึกษาสามารถเลือกเส้นทางการเรียนรู้ของตนได้ มีการจัดกิจกรรมการเรียนรู้เชิงรุก (Active learning) ที่หลากหลาย และสามารถตอบสนองความแตกต่างของนักศึกษา 3. การจัดการเรียนรู้โดยใช้โครงงานเป็นฐาน (Project-Based Learning) และโดยใช้ปัญหาเป็นฐาน (Problem-Based Learning) รวมทั้งใช้ปรากฏการณ์เป็นฐาน (Phenomenon-based learning) 4. การจัดการเรียนรู้ผ่านการทำงานแบบร่วมมือรวมพลัง ทำงานเป็นทีม	1. ให้นักศึกษาประเมินการเรียนรู้ของตนเองระหว่างเรียน เพื่อนำผลการประเมินมาใช้ในการปรับปรุงวิธีการเรียนรู้ของตนให้ดียิ่งขึ้น ก้าวหน้าขึ้น 2. วัดและประเมินจากการประยุกต์ใช้องค์ความรู้ในสถานการณ์ต่างๆ 3. วัดและประเมินจากการดำเนินโครงการ โครงงานหรือกิจกรรม โดยใช้โครงงานเป็นฐาน ปัญหาเป็นฐาน หรือปรากฏการณ์เป็นฐาน 4. วัดและประเมินจากการเรียนรู้แบบผสมผสาน ทั้งแบบนักศึกษาประเมินตนเอง เพื่อนร่วมประเมิน และประเมินโดยผู้สอน
PLO6. ปฏิบัติตนโดยแสดงออกถึงความภาคภูมิใจในตนเอง มหาวิทยาลัย และชุมชน สำนึกในความเป็นไทย และการบูรณาการหลักปรัชญาของเศรษฐกิจพอเพียง แนวคิดวิศวกรรมสังคม จิตอาสา หรือการเป็นผู้ประกอบการ เพื่อการพัฒนาท้องถิ่นอย่างยั่งยืน	1. การบรรยายเชิงปฏิสัมพันธ์ (Interactive lecture) และการเรียนรู้จากกรณีศึกษา (Case Study) 2. การจัดการเรียนรู้ตามแนวทฤษฎี สรรสร้างนิยม (Constructivism) โดยให้ผู้เรียนวิเคราะห์และ สังเคราะห์องค์ความรู้ด้วยตนเอง 3. การให้นักศึกษาได้สืบค้น ทำความเข้าใจ นำเสนอและแลกเปลี่ยนเรียนรู้ในขอบข่ายสาระการเรียนรู้ที่สำคัญจำเป็นและเป็นพื้นฐานในการปฏิบัติงานหรือนำไปประยุกต์ใช้ในสถานการณ์ต่างๆ	1. วัดและประเมินจากปฏิสัมพันธ์ในชั้นเรียน การตอบคำถาม และการเรียนรู้จากกรณีศึกษา 2. ให้นักศึกษาประเมินการเรียนรู้ของตนเองระหว่างเรียน เพื่อนำผลการประเมินมาใช้ในการปรับปรุงวิธีการเรียนรู้ของตนให้ดียิ่งขึ้น และออกแบบแผนพัฒนาดตนเอง (Improvement Plan) ให้สอดคล้องกับจรรยาบรรณครู 3. วัดและประเมินจากการดำเนินโครงการ โครงงานหรือกิจกรรม โดยใช้โครงงานเป็นฐาน ปัญหาเป็นฐาน หรือปรากฏการณ์

ผลลัพธ์การเรียนรู้ของรายวิชาศึกษาทั่วไป (PLO)	การสอนที่พัฒนาผลลัพธ์การเรียนรู้	การวัดและประเมินผลผลลัพธ์การเรียนรู้
	<p>4.การให้นักศึกษามีส่วนร่วมในการออกแบบสถานการณ์/ ประสบการณ์การเรียนรู้ นักศึกษาสามารถเลือกเส้นทางการเรียนรู้ของตนได้ มีการจัดกิจกรรมการเรียนรู้เชิงรุก (Active learning) ที่หลากหลาย และสามารถตอบสนองความแตกต่างของนักศึกษา</p> <p>5.การจัดการเรียนรู้โดยใช้โครงงานเป็นฐาน (Project-Based Learning) และโดยใช้ปัญหาเป็นฐาน (Problem-Based Learning) รวมทั้งใช้ปรากฏการณ์เป็นฐาน (Phenomenon-based learning)</p> <p>6.การจัดการเรียนรู้ผ่านการทำงานแบบร่วมมือรวมพลัง ทำงานเป็นทีม</p>	<p>เป็นฐาน รวมทั้งประเมินความรับผิดชอบจิตอาสา ที่เกิดขึ้นระหว่างและหลังการดำเนินงานโครงการ/กิจกรรมต่างๆ</p> <p>4.วัดและประเมินจากการมีส่วนร่วมในการทำงาน และการสะท้อนผลการปฏิบัติเพื่อพัฒนาตนเองและพัฒนาผู้เรียน</p> <p>5.วัดและประเมินจากการปฏิบัติงาน/งานหรือสถานการณ์ที่กำหนด (TASK)</p> <p>6.วัดและประเมินจากการสรุปข้อเรียนรู้จากการปฏิบัติตามสภาพจริงหรือการปฏิบัติในสถานศึกษา</p>

2.แผนที่แสดงการกระจายความสัมพันธ์ผลลัพธ์การเรียนรู้จากหลักสูตรสู่รายวิชา(Curriculum Mapping)

2.1 ตารางแสดงความสัมพันธ์ระหว่างผลลัพธ์การเรียนรู้ระดับหลักสูตรกับรายวิชา

(PLO Curriculum Mapping)

รหัส-ชื่อวิชา	PLO1	PLO2	PLO3	PLO4	PLO5	PLO6
หมวดวิชาบังคับ						
GE11101 อุดมศึกษา UDRU	●				●	●
GE11102 ทักษะดิจิทัลและปัญญาประดิษฐ์			●	●		
GE11103 ฉลาดคิดทางวิทยาศาสตร์	●		●		●	
GE11104 ภาษาไทยเพื่อการสื่อสารร่วมสมัย		●		●		●
GE11105 ภาษาอังกฤษในชีวิตประจำวัน	●	●				
หมวดวิชาเลือก: 1)กลุ่มวิชาภาษาเพื่อการสื่อสาร						
GE22101 เทรนด์ไทย เรียนภาษาไทยแบบวัยรุ่น	●	●				
GE22102 ภาษาอังกฤษเพื่อคอนเทนต์ครีเอเตอร์		●	●	●		
GE22103 การอ่านและการเขียนภาษาอังกฤษในชีวิตประจำวัน	●	●				
GE22104 ภาษาอังกฤษเพื่อการทดสอบมาตรฐาน		●				
GE22105 ภาษาจีนเพื่อการท่องเที่ยว	●	●	●			
หมวดวิชาเลือก: 2)กลุ่มวิชาดิจิทัล นวัตกรรม และผู้ประกอบการ						
GE22201 เอไอ ดิจิทัลคอนเทนต์		●	●	●		

รหัส-ชื่อวิชา	PLO1	PLO2	PLO3	PLO4	PLO5	PLO6
GE22202 โขชัยลมีเดีย		●		●		
GE22203 เทคโนโลยีดิจิทัลในงานสำนักงานยุคใหม่				●	●	
GE22204 เทคโนโลยี 3 มิติสำหรับศิลปะท้องถิ่น			●	●		●
GE22205 โพลสำรวจทางธุรกิจ	●		●	●		
GE22206 ผู้ประกอบการรุ่นใหม่				●	●	●
GE22207 ภูมิปัญญาพารวย	●			●		●
GE22208 ภูมิปัญญาอาหารไทยและอาหารท้องถิ่น	●				●	●
หมวดวิชาเลือก: 3)กลุ่มวิชาพลเมืองตื่นรู้และสร้างสรรค์ชุมชน						
GE22301 กฎหมายดิจิทัล				●	●	
GE22302 โลพี แอนด์ ลอร์	●				●	
GE22303 รู้ทันสังคมไทย					●	●
GE22304 ก้าวทันโลก	●					●
GE22305 ละครสร้างสรรค์		●			●	
GE22306 พุทธศาสนาไทยกับโลกปัจจุบัน	●		●		●	
GE22307 ศาสตร์พระราชานำการพัฒนาท้องถิ่น	●				●	●
GE22308 ประวัติศาสตร์ท้องถิ่นกับชีวิตร่วมสมัย	●	●				●
GE22309 พลวัตอุทยาน	●		●			●
GE22310 สังคมพหุวัฒนธรรม	●		●			●
GE22311 เศรษฐกิจสร้างสรรค์กับวัฒนธรรมกลุ่มน้ำโขง	●		●			●
หมวดวิชาเลือก: 4)กลุ่มวิชาการเรียนรู้และคุณภาพชีวิต						
GE22401 เงินดีมีสุข			●	●	●	
GE22402 ดนตรี สุขใจ		●			●	
GE22403 ศิลปะการถ่ายภาพนตร์		●		●	●	
GE22404 นันทนาการและการท่องเที่ยว			●	●		
GE22405 ใช้ชีวิตคาร์บอนต่ำอย่างมีสไตล์	●		●			●
GE22406 วิถีชีวิตสีเขียว	●		●			●
GE22407 ปลูกดีมีประโยชน์					●	●
GE22408 อาหารเต็มสุข					●	●
GE22409 การปรับตัวอย่างสร้างสรรค์	●		●		●	
GE22410 การออกแบบชีวิตและการพัฒนาตนเอง	●		●			
GE22411 ปรัชญาและทักษะการคิด	●		●			
GE22412 สกิลฮีลใจ	●					●
GE22413 สูตรสร้างสุข			●		●	
GE22414 ออฟฟิศเด็กใหม่				●	●	
GE22415 ออกแบบความรัก			●		●	●

2.2 ตารางคำอธิบายผลลัพธ์การเรียนรู้ระดับหลักสูตร (PLO)

PLO	คำอธิบายผลลัพธ์การเรียนรู้ระดับหลักสูตร (PLO)
PLO1	ประยุกต์ใช้ความรู้พื้นฐานด้านภาษา สังคมศาสตร์ มนุษยศาสตร์ วิทยาศาสตร์และเทคโนโลยี รวมถึงหลักปรัชญาของเศรษฐกิจพอเพียง เพื่อพัฒนาตนเองให้สอดคล้องกับบริบททางสังคมและวัฒนธรรม
PLO2	สื่อสารทางภาษาได้อย่างคล่องแคล่วและถูกต้อง ตามวัตถุประสงค์และบริบทของการสื่อสาร
PLO3	ใช้ทักษะกระบวนการคิดในการแก้ไขปัญหา การพัฒนาตนเอง หรือการพัฒนานวัตกรรมในชีวิตประจำวันอย่างสม่ำเสมอ
PLO4	ใช้เทคโนโลยีดิจิทัลและปัญญาประดิษฐ์เพื่อการเรียนรู้และการทำงานอย่างเหมาะสมและรู้เท่าทัน โดยคำนึงถึงผลกระทบต่อสังคม
PLO5	แสดงออกถึงการมีภาวะผู้นำและการทำงานเป็นทีม โดยยึดมั่นในคุณธรรม จริยธรรม และหลักกฎหมายในฐานะพลเมืองที่ดีอย่างสม่ำเสมอ
PLO6	ปฏิบัติตนโดยแสดงออกถึงความภาคภูมิใจในตนเอง มหาวิทยาลัย และชุมชน สำนึกในความเป็นไทย และการบูรณาการหลักปรัชญาของเศรษฐกิจพอเพียง แนวคิดวิศวกรรมสังคม จิตอาสา หรือการเป็นผู้ประกอบการ เพื่อการพัฒนาท้องถิ่นอย่างยั่งยืน

2.3 ตารางแสดงความสัมพันธ์ระหว่างรายวิชากับมาตรฐานคุณวุฒิระดับอุดมศึกษา พ.ศ.2565

รายวิชา	ด้านความรู้							ด้านทักษะ						ด้าน จริยธรรม		ด้านลักษณะบุคคล					
	1.1	1.2	1.3	1.4	1.5	1.6	1.7	2.1	2.2	2.3	2.4	2.5	2.6	3.1	3.2	4.1	4.2	4.3	4.4	4.5	4.6
หมวดวิชาบังคับ																					
GE11001 อุตลักษณ์ UDRU		•		•		•	•		•			•	•	•		•			•	•	•
GE11002 ทักษะดิจิทัลและปัญญาประดิษฐ์			•		•	•				•	•				•			•	•		
GE11003 นวัตกรรมทางวิทยาศาสตร์			•						•						•		•				•
GE11004 ภาษาไทยเพื่อการสื่อสารร่วมสมัย	•							•							•		•			•	
GE11005 ภาษาอังกฤษในชีวิตประจำวัน	•							•							•		•				
หมวดวิชาเลือก: 1)กลุ่มวิชาภาษาเพื่อการสื่อสาร																					
GE22101 เทรนด์ไทย เรียนภาษาไทยแบบวัยรุ่น	•							•		•					•		•			•	
GE22102 ภาษาอังกฤษเพื่อคอนเทนต์ครีเอเตอร์	•							•							•		•				
GE22103 การอ่านและการเขียนภาษาอังกฤษในชีวิตประจำวัน	•							•							•		•				
GE22104 ภาษาอังกฤษเพื่อการทดสอบมาตรฐาน	•							•							•		•				
GE22105 ภาษาจีนเพื่อการท่องเที่ยว	•							•									•				
หมวดวิชาเลือก: 2)กลุ่มวิชาดิจิทัล นวัตกรรม และผู้ประกอบการ																					
GE22201 เอไอ ดิจิทัลคอนเทนต์					•					•	•					•		•			
GE22202 โซเชียลมีเดีย			•		•	•				•	•			•	•		•	•			
GE22203 เทคโนโลยีดิจิทัลในงานสำนักงานยุคใหม่					•						•				•			•			

รายวิชา	ด้านความรู้							ด้านทักษะ						ด้าน จริยธรรม		ด้านลักษณะบุคคล					
	1.1	1.2	1.3	1.4	1.5	1.6	1.7	2.1	2.2	2.3	2.4	2.5	2.6	3.1	3.2	4.1	4.2	4.3	4.4	4.5	4.6
GE22204 เทคโนโลยี 3 มิติสำหรับศิลปะท้องถิ่น					•						•				•			•			
GE22205 โพลสำรวจทางธุรกิจ			•			•				•		•		•						•	
GE22206 ผู้ประกอบการรุ่นใหม่						•						•		•		•		•			
GE22207 ภูมิปัญญาพารวย		•			•	•		•				•			•		•	•		•	
GE22208 ภูมิปัญญาอาหารไทยและอาหารท้องถิ่น			•			•			•												•
หมวดวิชาเลือก: 3)กลุ่มวิชาพลเมืองตื่นรู้และสร้างสรรค์ชุมชน																					
GE22301 กฎหมายดิจิทัล					•						•				•			•			
GE22302 ไลฟ์ แอนด์ ลอร์				•									•	•					•		
GE22303 ฐานสังคมไทย	•			•					•				•		•				•		
GE22304 ก้าวทันโลก	•			•					•				•		•				•		
GE22305 ละครสร้างสรรค์		•						•	•				•	•	•	•	•				
GE22306 พุทธศาสนาไทยกับโลกปัจจุบัน			•	•					•						•						•
GE22307 ศาสตร์พระราชานำเพื่อการพัฒนาท้องถิ่น						•	•					•		•						•	•
GE22308 ประวัติศาสตร์ท้องถิ่นกับชีวิตร่วมสมัย				•			•						•	•						•	•
GE22309 พลวัตอุดรธานี			•	•						•	•		•	•	•			•		•	•
GE22310 สังคมพหุวัฒนธรรม			•	•					•				•								
GE22311 เศรษฐกิจสร้างสรรค์กับวัฒนธรรมลุ่มน้ำโขง		•	•							•				•		•		•	•		

รายวิชา	ด้านความรู้							ด้านทักษะ						ด้าน จริยธรรม		ด้านลักษณะบุคคล					
	1.1	1.2	1.3	1.4	1.5	1.6	1.7	2.1	2.2	2.3	2.4	2.5	2.6	3.1	3.2	4.1	4.2	4.3	4.4	4.5	4.6
หมวดวิชาเลือก: 4)กลุ่มวิชาการเรียนรู้และคุณภาพชีวิต																					
GE22401 เงินดีมีสุข			●						●									●			
GE22402 ดนตรี สุขใจ		●				●		●	●					●			●	●			
GE22403 ศิลปะการถ่ายภาพยนตร์			●						●								●				
GE22404 นันทนาการและการท่องเที่ยว				●									●	●				●			
GE22405 ใช้ชีวิตคาร์บอนต่ำอย่างมีสไตล์			●						●					●							●
GE22406 วิถีชีวิตสีเขียว				●					●					●							●
GE22407 ปลูกดีมีประโยชน์				●		●	●						●	●		●					
GE22408 อาหารเต็มสุข			●						●					●						●	
GE22409 การปรับตัวอย่างสร้างสรรค์		●	●						●				●							●	
GE22410 การออกแบบชีวิตและการพัฒนาตนเอง		●	●						●					●	●					●	
GE22411 ปรัชญาและทักษะการคิด		●	●						●					●	●					●	
GE22412 สกิลฮีลใจ						●		●	●					●						●	●
GE22413 สูตรสร้างสุข		●	●						●					●						●	
GE22414 ออฟฟิศเด็กใหม่		●			●						●		●			●		●	●		
GE22415 ออกแบบความรัก		●											●	●						●	

2.4 ตารางคำอธิบายผลการเรียนรู้หมวดวิชาหมวดวิชาศึกษาทั่วไป ด้านตามมาตรฐานคุณวุฒิระดับอุดมศึกษา พ.ศ. 2565

1. ด้านความรู้ (Knowledge: K)	2. ด้านทักษะ (Skills: S)	3. ด้านจริยธรรม (Ethic: E)	4. ด้านลักษณะบุคคล (Characteristic: C)
<p>1. ความรู้เกี่ยวกับหลักภาษาและการสื่อสาร: คำศัพท์และสำนวนภาษาไทย/ภาษาอังกฤษ/จีน หลักการสื่อสารทั้งภาษาไทย/ภาษาอังกฤษ/ภาษาจีน วิจารณ์ภาษาและอวิจารณ์ภาษา และระดับภาษาที่เหมาะสมกับบริบทสังคมและวัฒนธรรม</p> <p>2. ความรู้เกี่ยวกับการทำงานเป็นทีม ภาวะผู้นำ และทักษะชีวิตที่จำเป็นสำหรับการดำเนินชีวิตและการทำงาน</p> <p>3. ความรู้เกี่ยวกับการคิด กระบวนการคิด (Problem Solving, Critical Thinking, Creativity and innovation) และหลักการพัฒนานวัตกรรมเพื่อแก้ไขปัญหา</p> <p>4. ความรู้เกี่ยวกับสถานการณ์ในปัจจุบันทั้งด้านสังคม เศรษฐกิจ สิ่งแวดล้อม กฎหมาย หลักสิทธิมนุษยชนและความเป็นพลเมือง</p> <p>5. ความรู้เกี่ยวกับการจัดการสารสนเทศ เทคโนโลยีดิจิทัล และปัญญาประดิษฐ์ ผลกระทบของสื่อดิจิทัล กฎหมายและจริยธรรมเกี่ยวกับดิจิทัล</p> <p>6. ความรู้เกี่ยวกับการประกอบอาชีพ แนวคิดการเป็นผู้ประกอบการ</p> <p>7. ความรู้เกี่ยวกับวิศวกรสังคม ปรัชญาของเศรษฐกิจพอเพียง</p>	<p>1. มีทักษะการฟัง พูด อ่าน เขียน ภาษาไทย/ภาษาอังกฤษ /ภาษาจีน เพื่อสื่อสารข้อมูลได้ตรงตามวัตถุประสงค์และสร้างสรรค์</p> <p>2. มีทักษะการคิดเพื่อแก้ไขปัญหา พัฒนาตนเอง หรือพัฒนานวัตกรรม</p> <p>3. เลือกใช้เครื่องมือในการสร้างสรรค์สื่อหรือนวัตกรรม</p> <p>4. มีทักษะดิจิทัล และปัญญาประดิษฐ์เพื่อการเรียนรู้และการทำงาน</p> <p>5. มีทักษะการประกอบอาชีพ ทักษะผู้ประกอบการ เพื่อเตรียมความพร้อมในการทำงาน</p> <p>6. มีทักษะชีวิตที่จำเป็นสามารถจัดการอารมณ์และความเครียด การเข้าใจตนเองและผู้อื่น ตั้งเป้าหมายชีวิต การปรับตัวต่อการเปลี่ยนแปลง</p>	<p>1. ยึดมั่นในคุณธรรมจริยธรรม จรรยาบรรณและหลักกฎหมายในฐานะเป็นพลเมืองที่ดี</p> <p>2. รู้เท่าทันสื่อ สารสนเทศ และดิจิทัล โดยคำนึงถึงผลกระทบต่อสังคม</p>	<p>1. ความเป็นผู้นำและทำงานแบบเป็นทีมได้</p> <p>2. มีความมั่นใจในการสื่อสาร</p> <p>3. ใช้เทคโนโลยีเป็นเครื่องมือในการเรียนรู้ตลอดชีวิต</p> <p>4. มีความยืดหยุ่นและปรับตัวได้เมื่อสถานการณ์เปลี่ยนแปลง</p> <p>5. รักและภาคภูมิใจในตนเอง มหาวิทยาลัย ชุมชนท้องถิ่น และมีสำนึกในความเป็นไทย</p> <p>6. มีจิตอาสา สำนึกสาธารณะ มีส่วนร่วมในการแก้ไขปัญหา พัฒนาคุณภาพชีวิตหรือสิ่งแวดล้อมในท้องถิ่น</p>

หมวดที่ 6 การประเมินผลสัมฤทธิ์การเรียนรู้และเกณฑ์การสำเร็จการศึกษา

1. กฎระเบียบหรือหลักเกณฑ์ในการให้ระดับคะแนน (เกรด)

การวัดผลและการสำเร็จการศึกษาเป็นไปตามข้อบังคับมหาวิทยาลัยราชภัฏอุดรธานี ว่าด้วย การศึกษา ระดับปริญญาตรี พ.ศ.2566 หมวด 9 (ภาคผนวก ค.) โดยระดับคะแนนแบ่งเป็น 8 ระดับ

ระดับคะแนน	ความหมาย	ค่าระดับคะแนน
A	ดีเยี่ยม (Excellent)	4.0
B+	ดีมาก (Very Good)	3.5
B	ดี (Good)	3.0
C+	ดีพอใช้ (Fairly Good)	2.5
C	พอใช้ (Fair)	2.0
D+	อ่อน (Poor)	1.5
D	อ่อนมาก (Very Poor)	1.0
F	ตก (Fail)	0.0

แนวทางการประเมินผลสัมฤทธิ์การเรียนรู้

1) การพัฒนาผลสัมฤทธิ์การเรียนรู้และสมรรถนะนักศึกษาในหลักสูตรหมวดวิชาศึกษาทั่วไป ใช้กลยุทธ์การสอน ดังนี้

1.1) การให้นักศึกษามีส่วนร่วมในการจัดประสบการณ์การเรียนรู้ นักศึกษาสามารถเลือกเส้นทางการเรียนรู้ของตนได้ มีการจัดกิจกรรมการเรียนรู้เชิงรุก (Active learning) ที่หลากหลาย และสามารถตอบสนองความแตกต่างของนักศึกษา

1.2) การเสริมสร้างเจตคติและคุณลักษณะ (Attitude/attribute) โดยการสร้างแรงจูงใจ แรงบันดาลใจ กระตุ้นความสนใจใฝ่รู้ สร้างความรู้สึกเป็นเจ้าของการเรียนรู้ เพื่อให้ นักศึกษาสามารถนำตนเองและกำกับ การเรียนรู้ของตนเองได้

1.3) การจัดกิจกรรมการเรียนรู้เชิงลึก (Deep learning) ให้นักศึกษาเกิดความเข้าใจในเรื่องที่เรียนรู้ ให้ถึงระดับที่สามารถประยุกต์ใช้ได้ และเกิดการเรียนรู้แบบรู้จริง (Mastery learning) เกิดการเรียนรู้ตามระดับเกณฑ์ที่กำหนดได้จริง

1.4) การให้นักศึกษาลงมือปฏิบัติงานจริง ได้เผชิญสถานการณ์ ปัญหา อุปสรรคที่ทำทลาย และได้มี โอกาสประยุกต์ใช้ความรู้ ทักษะ และคุณลักษณะต่างๆ ผ่านเครื่องมือหรือกระบวนการวิศวกรรมสังคม ในการ สร้างนวัตกรรมหรือการทำงานจนประสบความสำเร็จ

1.5) การให้นักศึกษาใช้เวลาในการเรียนรู้/การทำงาน ตามความถนัดและความสามารถของตน สามารถก้าวหน้าไปเร็วช้าแตกต่างกันได้

1.6) การให้นักศึกษาได้สืบค้น ทำความเข้าใจ นำเสนอและแลกเปลี่ยนเรียนรู้ในขอบข่ายสาระการเรียนรู้ที่สำคัญจำเป็นและเป็นพื้นฐานในการปฏิบัติงานหรือนำไปประยุกต์ใช้ในสถานการณ์ต่างๆ

1.7) การให้นักศึกษาได้เรียนรู้ร่วมกันผ่านกระบวนการทำงานแบบร่วมมือรวมพลัง การบูรณาการหลักปรัชญาเศรษฐกิจพอเพียงในการปฏิบัติงาน และได้แลกเปลี่ยนเรียนรู้ สะท้อนผลการปฏิบัติ รวมทั้งประเมินการเรียนรู้ของตนเองและเพื่อนร่วมทีมระหว่างเรียน (Assessment as learning) เพื่อการปรับปรุงวิธีการเรียนรู้ และผลการเรียนรู้ของตนและกลุ่ม

2) การประเมินผลการเรียนรู้และสมรรถนะนักศึกษาในหลักสูตรหมวดวิชาศึกษาทั่วไป ใช้กลยุทธ์การประเมิน ดังนี้

2.1 การประเมินเพื่อพัฒนา (Formative assessment) โดยถือว่าการประเมินเป็นกิจกรรมในกระบวนการเรียนการสอนตามปกติ

2.1.1 นักศึกษามีการประเมินการเรียนรู้ของตนเองระหว่างเรียน เพื่อนำผลการประเมินมาใช้ในการปรับปรุงวิธีการเรียนรู้ของตนให้ดียิ่งขึ้น ก้าวหน้าขึ้น

2.1.2 ผู้สอนสังเกตและเก็บข้อมูลการเรียนรู้ของนักศึกษา เพื่อนำผลการประเมินมาใช้ในการปรับปรุงการสอนของตน และพัฒนาการเรียนรู้ของนักศึกษาให้ดีขึ้น

2.1.3 ใช้วิธีการประเมินหลากหลาย เช่น การประเมินจากการแสดงออก ประเมินการมีส่วนร่วมในการทำกิจกรรม การประเมินจากชิ้นงาน จากการปฏิบัติงานที่ได้รับมอบหมาย ประเมินจากการนำเสนอ ประเมินจากการทำแบบทดสอบ รวมไปถึงการประเมินตนเองและการประเมินโดยเพื่อน

2.2 การประเมินตัดสินผล (Summative assessment) จะมุ่งวัดสมรรถนะองค์รวมที่แสดงถึงความสามารถในการประยุกต์ใช้ความรู้ ทักษะ และคุณลักษณะต่างๆ ในการปฏิบัติงานในสถานการณ์ต่างๆ โดยกำหนดเกณฑ์การปฏิบัติ และหลักฐานการเรียนรู้ที่สอดคล้องกับระดับของสมรรถนะที่กำหนดไว้

2. กระบวนการทวนสอบผลลัพธ์การเรียนรู้ของนักศึกษา

2.1 การทวนสอบมาตรฐานผลลัพธ์การเรียนรู้หลังเรียนรายวิชาศึกษาทั่วไป

การกำหนดกลวิธีการทวนสอบมาตรฐานผลการเรียนรู้ของนักศึกษาเพื่อนำมาใช้ปรับปรุงกระบวนการเรียนการสอนและหลักสูตรรวมทั้งการประเมินคุณภาพของหลักสูตรอาจารย์ผู้รับผิดชอบหลักสูตรทวนสอบมาตรฐานผลสัมฤทธิ์ของนักศึกษาโดย

2.2.1 สุ่มประเมินรายละเอียดรายวิชาว่าผลการเรียนรู้ที่กำหนดสอดคล้องกับความรับผิดชอบในหลักสูตร

2.2.2 สุ่มประเมินข้อสอบของรายวิชาว่าครอบคลุมผลการเรียนรู้ตามที่กำหนดในรายละเอียดวิชา

2.2.3 การเปรียบเทียบวิเคราะห์คะแนน

3. เกณฑ์การสำเร็จการศึกษาตามหลักสูตร

- 3.1. เรียนครบตามจำนวนหน่วยกิตที่กำหนดไว้ในหลักสูตร
- 3.2. เกรดคะแนนเฉลี่ยสะสมขั้นต่ำ 2.00 (จากระบบ 4 ระดับคะแนน)
- 3.3. การสำเร็จการศึกษาเป็นไปตามข้อบังคับมหาวิทยาลัยราชภัฏอุดรธานีว่าด้วย การศึกษาระดับปริญญาตรี พ.ศ.2566 หมวด 11 (ภาคผนวก ค.)
- 3.4. การสิ้นสุดสถานภาพการเป็นนักศึกษา โดยไม่สำเร็จการศึกษาของนักศึกษาให้เป็นไปตามข้อบังคับมหาวิทยาลัยราชภัฏอุดรธานีว่าด้วย การศึกษาระดับปริญญาตรี พ.ศ.2566 หมวด 10 (ภาคผนวก ค.)

หมวดที่ 7 การพัฒนาอาจารย์

1. การเตรียมการสำหรับอาจารย์ใหม่และอาจารย์ที่ปรึกษา

1.1 มีการปฐมนิเทศแนะแนวการเป็นครูแก่อาจารย์ใหม่ให้มีความรู้และเข้าใจนโยบายของมหาวิทยาลัย/สถาบัน บทบาท ความรับผิดชอบต่อผลการเรียนรู้ของนักศึกษาในรายวิชา

1.2 ชี้แจงปรัชญา วัตถุประสงค์ และเป้าหมายของสำนักวิชาศึกษาทั่วไป มอบเอกสารที่เกี่ยวข้อง เช่น คู่มือการศึกษาและหลักสูตร คู่มืออาจารย์ กฎระเบียบต่างๆ

1.3 ส่งเสริมให้มีการเพิ่มพูนความรู้สร้างเสริมประสบการณ์เพื่อส่งเสริมการสอน และการวิจัยอย่างต่อเนื่อง สนับสนุนด้านการศึกษาต่อ ฝึกอบรม ดูงานทางวิชาการและวิชาชีพในองค์กรต่างๆ การประชุมทางวิชาการ ทั้งในประเทศและ/หรือต่างประเทศหรือการลาเพื่อเพิ่มพูนประสบการณ์

1.4 อบรมเทคนิควิธีการสอน การใช้สื่อ การวัดประเมินผล การวิเคราะห์ผู้เรียน การวิจัยเพื่อพัฒนาการสอน การจัดทำรายละเอียดรายวิชาและแผนการสอน

1.5 ทดลองสอน ประเมินการสอน

2. การพัฒนาความรู้และทักษะให้แก่อาจารย์

2.1 การพัฒนาทักษะการจัดการเรียนการสอนการวัดและการประเมินผล

2.1.1 ส่งเสริมอาจารย์ให้มีการเพิ่มพูนความรู้สร้างเสริมประสบการณ์เพื่อส่งเสริมการสอนและการวิจัยอย่างต่อเนื่องโดยผ่านการทำวิจัยการสนับสนุนด้านการศึกษาต่อ ฝึกอบรม ดูงานทางวิชาการและวิชาชีพในองค์กรต่างๆ การประชุมทางวิชาการทั้งในประเทศและ/หรือต่างประเทศหรือการลาเพื่อเพิ่มพูนประสบการณ์

2.1.2 การเพิ่มพูนทักษะการจัดการเรียนการสอนและการประเมินผลให้ทันสมัย

2.1.3 จัดอบรมพัฒนาทักษะการจัดการเรียนการสอนที่เน้นสมรรถนะ เทคนิคการวัด และประเมินผล

2.1.4 การศึกษาดูงาน การไปประชุม อบรม สัมมนา เพื่อพัฒนาวิชาชีพอาจารย์ การร่วมกิจกรรมเครือข่ายพัฒนาอุดมศึกษา

2.1.5 การจัดทำเว็บไซต์ สำนักวิชาศึกษาทั่วไป เอกสารเผยแพร่ การพัฒนาความรู้

2.1.6 การพัฒนาวิชาการและวิชาชีพด้านอื่นๆ เช่น การวิจัย การทำผลงานทางวิชาการ การนำเสนอผลงานทางวิชาการ การศึกษาต่อ การอบรมระยะสั้น

2.2 การพัฒนาวิชาการและวิชาชีพด้านต่างๆ

2.2.1 การมีส่วนร่วมในกิจกรรมบริการวิชาการแก่ชุมชนที่เกี่ยวข้องกับการพัฒนาความรู้และคุณธรรม

2.2.2 มีการกระตุ้นและส่งเสริมอาจารย์ในการทำผลงานทางวิชาการ

2.2.3 ส่งเสริมการทำวิจัยสร้างองค์ความรู้ใหม่และพัฒนาการเรียนการสอนและมีความเชี่ยวชาญในสาขาวิชาชีพ

2.2.4 จัดสรรงบประมาณสำหรับการทำวิจัย

2.2.5 จัดให้อาจารย์ทุกคนเข้าร่วมกลุ่มวิจัยต่างๆ ของมหาวิทยาลัย

2.2.6 จัดให้อาจารย์เข้าร่วมกิจกรรมบริการวิชาการต่างๆ ของมหาวิทยาลัย

2.3 การพัฒนาการจัดการเรียนการสอน

2.3.1 ตารางเรียนแบบซูดวิชา

ไม่มี

2.3.2 การเตรียมสื่อการเรียนการสอน

- จัดอบรมการผลิตสื่อการเรียนการสอนดิจิทัลที่เหมาะสมกับการเรียนรู้ในยุคปัจจุบัน ที่เหมาะสมกับการศึกษาฐานสมรรถนะ รวมถึงการพัฒนาสื่อดิจิทัลที่ทันสมัยเพื่อให้เกิดการเรียนรู้แบบมีส่วนร่วมและการเรียนรู้ด้วยตนเอง

- สนับสนุนให้อาจารย์พัฒนาสื่อการเรียนการสอนที่เน้นการฝึกปฏิบัติและการใช้กรณีศึกษาแหล่งการเรียนรู้ต่าง ๆ

2.3.3 การเตรียมระบบบริหารจัดการ

- ส่งเสริมให้อาจารย์ใช้เครื่องมือดิจิทัลในการติดตามและประเมินผลการเรียนรู้ของนักศึกษา

2.3.4 การจัดทำ มคอ.3 ฐานสมรรถนะ

- อาจารย์จะจัดทำและปรับปรุง มคอ.3 (รายละเอียดวิชา) โดยเน้น การจัดการเรียนการสอนตามฐานสมรรถนะ เพื่อให้หลักสูตรเป็นไปตามมาตรฐาน

- จัดอบรมเชิงปฏิบัติการในการออกแบบรายวิชาและเขียน มคอ.3 ที่เน้นผลลัพธ์การเรียนรู้และสมรรถนะของผู้เรียน

2.4 การพัฒนาการวัดและประเมินผล

2.4.1 จัดการอบรมเชิงปฏิบัติการ (Workshop) เรื่อง การออกแบบเส้นทางการเรียนรู้ รายวิชาศึกษาทั่วไป และการพัฒนาการวัดผลและประเมินผลการเรียนรู้ เช่น การออกแบบเกณฑ์การประเมิน Rubric การใช้แบบประเมินเชิงพฤติกรรม การประเมินเชิงสมรรถนะ

2.4.2 จัดการประชุมแลกเปลี่ยนเรียนรู้ (KM) ถอดบทเรียน ระหว่างอาจารย์ผู้สอน เพื่อแลกเปลี่ยนประสบการณ์และหาแนวปฏิบัติที่ดีในการประเมินผู้เรียนในแบบต่างๆ

2.4.3 ส่งเสริมการประเมินเพื่อพัฒนา (Assessment for Learning) อาจารย์ใช้ผลการประเมินเพื่อปรับปรุงการจัดการเรียนการสอนอย่างต่อเนื่อง ไม่ใช่เพื่อการตัดสินเพียงอย่างเดียว

2.4.4 ใช้กระบวนการ AAR (After Action Review) ทบทวนและประเมินผล หลังการปฏิบัติงานหรือกิจกรรมเสร็จสิ้น เพื่อเรียนรู้จากประสบการณ์และพัฒนาการทำงานในอนาคต ในประเด็น ตั้งใจทำอะไร เกิดอะไรขึ้นจริง อะไรทำได้ดีหรืออะไรควรปรับปรุง และจะพัฒนาอย่างไรในครั้งต่อไป เน้นการเรียนรู้และพัฒนาอย่างต่อเนื่อง ไม่ใช่การตำหนิ

หมวดที่ 8 การประกันคุณภาพหลักสูตร

ระบบประกันคุณภาพและกระบวนการบริหารจัดการคุณภาพหลักสูตร มหาวิทยาลัยราชภัฏอุดรธานี ได้ออกแบบการดำเนินงานอ้างอิงวงจรเดมมิ่ง PDCA โดยมีรายละเอียดกระบวนการประกันคุณภาพหลักสูตร ดังนี้

1. ระบบและกลไกกระบวนการบริหารจัดการคุณภาพหลักสูตร (Quality planning)

1.1 ตัวบ่งชี้การบริหารจัดการคุณภาพหลักสูตร แบ่งเป็น 2 ส่วน ดังนี้

1) ส่วนที่ 1 ตัวบ่งชี้การกำกับให้เป็นไปตามมาตรฐาน ตามประกาศคณะกรรมการมาตรฐานการอุดมศึกษา เรื่องเกณฑ์มาตรฐานหลักสูตรปริญญาตรี พ.ศ.2565 และประกาศคณะกรรมการมาตรฐานการอุดมศึกษา เรื่องเกณฑ์มาตรฐานหลักสูตรระดับบัณฑิตศึกษา พ.ศ.2565 มีรายละเอียด ดังนี้

ตัวบ่งชี้และผลการดำเนินงาน (Key Performance Indicators)	ระดับที่ประเมิน	
	ปริญญาตรี	บัณฑิตศึกษา
1. คุณวุฒิ คุณสมบัติอาจารย์ผู้รับผิดชอบหลักสูตร	/	/
2. คุณวุฒิ คุณสมบัติอาจารย์ประจำหลักสูตร	/	/
3. คุณวุฒิ คุณสมบัติอาจารย์ผู้สอน	/	/
4. คุณวุฒิ คุณสมบัติอาจารย์ที่ปรึกษาวิทยานิพนธ์	/	/
5. คุณวุฒิ คุณสมบัติอาจารย์ที่ปรึกษาวิทยานิพนธ์ร่วม (ถ้ามี)	/	/
6. คุณวุฒิ คุณสมบัติอาจารย์ผู้สอบวิทยานิพนธ์	/	/
7. การตีพิมพ์เผยแพร่ผลงานของผู้สำเร็จการศึกษา	/	/
8. ภาระงานอาจารย์ที่ปรึกษาวิทยานิพนธ์และการค้นคว้าอิสระ	/	/
9. การปรับปรุงหลักสูตรตามรอบระยะเวลาที่กำหนด	/	/

2) ส่วนที่ 2 ตัวบ่งชี้การพัฒนาคุณภาพหลักสูตรตามเกณฑ์ AUN-QA Version 4.0 ระดับหลักสูตร ซึ่งมีรายละเอียดเกี่ยวกับกระบวนการและวิธีการประกันคุณภาพการศึกษา แนวทางและแผนการดำเนินงานคุณภาพของกิจกรรมทางการศึกษาตามมิติ 3 มิติ คือ คุณภาพของปัจจัยนำเข้า คุณภาพของกระบวนการ และคุณภาพของผลผลิต โดยประกอบด้วยเกณฑ์ 8 ข้อ 53 ตัวบ่งชี้ ดังต่อไปนี้

เกณฑ์คุณภาพ	ตัวบ่งชี้
1. Expected Learning Outcomes (ผลลัพธ์การเรียนรู้ที่คาดหวัง)	5
2. Programme Structure and Content (โครงสร้างและเนื้อหาหลักสูตร)	7
3. Teaching and Learning Approach (วิธีการจัดการเรียนและการสอน)	6
4. Student Assessment (การประเมินผู้เรียน)	7
5. Academic Staff (คุณภาพบุคลากรสายวิชาการ)	8
6. Student Support Services (การบริการนักศึกษาและสิ่งสนับสนุนการเรียนรู้)	6

เกณฑ์คุณภาพ	ตัวบ่งชี้
7. Facilities and Infrastructure (สิ่งอำนวยความสะดวกและโครงสร้างพื้นฐาน)	9
8. Output and Outcomes (ผลลัพธ์และผลผลิต)	5

ทั้งนี้รายละเอียดระบบและกลไกเป็นไปตาม คู่มือการประกันคุณภาพการศึกษาภายใน ระดับหลักสูตร ตามเกณฑ์ AUN-QA มหาวิทยาลัยราชภัฏอุดรธานี

1.2 กระบวนการกำกับติดตาม การปรับปรุงการดำเนินงาน ตัวชี้วัดที่เกี่ยวข้อง และช่วงเวลาในการติดตาม หลักสูตรจัดทำรายงานการประเมินตนเองทุกปีการศึกษา ในประเด็นต่อไปนี้

ประเด็นการติดตาม	ตัวชี้วัด
ปัจจัยนำเข้า (Inputs)	
1) การวางแผนการศึกษา และคุณภาพบุคลากรสายวิชาการ	<ul style="list-style-type: none"> - ระดับคุณภาพของหลักสูตรที่ออกแบบตามหลักการ Outcome-Based Education - ร้อยละของจำนวนนักศึกษาแรกเข้าต่อจำนวนที่รับ - ร้อยละของจำนวนอาจารย์ผู้สอนที่มีตำแหน่งทางวิชาการต่อจำนวนอาจารย์ที่สอนในหลักสูตรทั้งหมด - ร้อยละของจำนวนอาจารย์ผู้สอนที่สำเร็จการศึกษาระดับปริญญาเอกต่อจำนวนอาจารย์ที่สอนในหลักสูตรทั้งหมด - ร้อยละ
กระบวนการ (Processes)	
2) การจัดการเรียนรู้ - การจัดการเรียนและการสอน - ระบบบริการนักศึกษาสิ่งสนับสนุนการเรียนรู้ - สิ่งอำนวยความสะดวกและโครงสร้างพื้นฐาน	<ul style="list-style-type: none"> - ร้อยละรายวิชาที่มีจัดการเรียนการสอนสอดคล้องกับผลลัพธ์การเรียนรู้ที่คาดหวังต่อจำนวนรายวิชาที่เปิดสอนทั้งหมด - ร้อยละอาจารย์ผู้สอนที่มีจัดการเรียนการสอนสอดคล้องกับผลลัพธ์การเรียนรู้ที่คาดหวังต่อจำนวนอาจารย์ที่สอนในหลักสูตรทั้งหมด - ค่าเฉลี่ยความพึงพอใจของนักศึกษาต่อการจัดการเรียนการสอน - ค่าเฉลี่ยความพึงพอใจของนักศึกษาต่อระบบบริการนักศึกษาและสิ่งสนับสนุนทางกายภาพ - จำนวนข้อร้องเรียนเกี่ยวกับการเรียนการสอน
3) การประเมินผลลัพธ์การเรียนรู้ - การประเมินผู้เรียน	<ul style="list-style-type: none"> - ค่าเฉลี่ยความพึงพอใจของนักศึกษาต่อวิธีการประเมินผลของรายวิชา - ค่าเฉลี่ยระดับผลลัพธ์การเรียนรู้รายชั้นปีของนักศึกษา
ผลผลิตและผลลัพธ์ (Outputs and Outcomes)	
4) ผลผลิตและผลลัพธ์	<ul style="list-style-type: none"> - ร้อยละของจำนวนนักศึกษาที่ลาออกต่อจำนวนนักศึกษาแรกเข้า - ร้อยละของจำนวนนักศึกษาที่สำเร็จการศึกษาต่อจำนวนนักศึกษาแรกเข้า - ค่าเฉลี่ยระยะเวลาที่ใช้ในการสำเร็จการศึกษาของนักศึกษาที่สำเร็จ

ประเด็นการติดตาม	ตัวชี้วัด
	การศึกษา - ร้อยละของจำนวนบัณฑิตที่ได้งานทำ (ภายใน 1 ปี) - ค่าเฉลี่ยระดับความพึงพอใจผู้ใช้บัณฑิต - ค่าเฉลี่ยระดับผลลัพธ์การเรียนรู้ของนักศึกษา

2. การประกันคุณภาพควบคุมการปฏิบัติให้บรรลุตาม PLO (Quality Controlling)

มหาวิทยาลัยมีกระบวนการประกันคุณภาพ และจุดควบคุมคุณภาพเพื่อควบคุมการดำเนินงานให้หลักสูตรสามารถผลิตบัณฑิตได้บรรลุตาม PLO ดังนี้

กระบวนการ	จุดควบคุม	ช่วงเวลาดำเนินการ
การพัฒนาและปรับปรุงหลักสูตรที่มุ่งเน้นผลลัพธ์การเรียนรู้	เล่มหลักสูตร (มคอ.2)	ทุก 5 ปี ก่อนเปิดรับนักศึกษา
การวางแผนการเรียนตลอดหลักสูตร	แผนการเรียน (นักศึกษาแรกเข้า)	ก่อนเปิดภาคเรียน
การวางแผนการสอน กิจกรรมการเรียนการสอน การประเมินผล ที่สอดคล้องกับ ผลลัพธ์การเรียนรู้รายวิชา (CLO)	แผนการสอนรายวิชา (มคอ.3)	30 วันก่อนเปิดภาคเรียน
การสรุปผลการจัดการเรียนการสอน และประเมินผลลัพธ์การเรียนรู้รายวิชา (CLO)	รายงานผลการดำเนินการของรายวิชา (มคอ.5)	30 วันหลังปิดภาคเรียน
ทวนสอบการจัดการเรียนการสอนของรายวิชาที่เปิดสอน	รายงานผลการดำเนินการของรายวิชา (มคอ.5 และมคอ.6)	30 วันหลังปิดภาคเรียน
การประเมินผลลัพธ์การเรียนรู้รายชั้นปี (YLO) จัดทำรายงานการประเมิน และแผนการปรับปรุงกระบวนการในกรณีที่ไม่เป็นไปตามแผนที่วางไว้	- รายงานประเมินตนเอง ตามแนวทาง AUN-QA Version 4 - แผนการปรับปรุงกระบวนการ (Improvement plan)	60 วันหลังสิ้นปีการศึกษา
การประเมินประกันคุณภาพการศึกษาภายใน ตามแนวทางการดำเนินงานที่ระบุไว้ในคู่มือการประกันคุณภาพการศึกษาเกณฑ์ AUN-QA มหาวิทยาลัยราชภัฏอุดรธานี	- รายงานประเมินตนเอง ตามแนวทาง AUN-QA Version 4 - แผนการปรับปรุงกระบวนการ (Improvement plan)	60 วันหลังสิ้นปีการศึกษา
การประเมินผลลัพธ์การเรียนรู้ (PLO) แบบทางตรง/ทางอ้อม	-รายงานผลการประเมินผลลัพธ์การเรียนรู้โดยหลักสูตร (วิธีการตามที่	30 วันก่อนสำเร็จการศึกษา

กระบวนการ	จุดควบคุม	ช่วงเวลาดำเนินการ
	หลักสูตรกำหนด)	
	- รายงานผลการประเมินผลสัมฤทธิ์การเรียนรู้โดยผู้ใช้บัณฑิต	1 ปี หลังสำเร็จการศึกษา
การปรับปรุงแผนการเรียน แผนการจัดการเรียนการสอน จากการผลการดำเนินงานที่ผ่านมา	แผนการเรียน (ที่ปรับปรุง) แผนการสอนรายวิชา (มคอ.3) (ที่ปรับปรุง)	30 วันก่อนเปิดภาคเรียน

3 .การตรวจสอบและปรับปรุงการดำเนินงาน (Quality Improvement)

3.1 กระบวนการวิเคราะห์เหตุปัจจัยที่ส่งผลกระทบต่อระดับความสำเร็จของการดำเนินงาน

หลักสูตรพิจารณาปัจจัยที่ส่งผลกระทบต่อความสำเร็จในระดับหลักสูตรโดยพิจารณาทบทวนความเหมาะสมของการกำหนด PLO ความสอดคล้องของรายวิชากับ PLO ลำดับการจัดการเรียนรู้ (Learning Sequence) และการกระจายความรับผิดชอบมาตรฐานผลการเรียนรู้ และพิจารณาทบทวนความเหมาะสมของคุณวุฒิและประสบการณ์ของอาจารย์และความพร้อมของสิ่งสนับสนุนการเรียนรู้ และนำมาระบุเป็นปัจจัยเสี่ยงที่ส่งผลกระทบต่อระดับความสำเร็จของการดำเนินงาน แบ่งเป็นด้านความเสี่ยงด้านการจัดการเรียนการสอน ความเสี่ยงด้านผู้เรียน ความเสี่ยงด้านทรัพยากรสนับสนุนการเรียนการสอน และความเสี่ยงด้านบุคลากร

3.2 แนวทางการปรับปรุงแก้ไขการดำเนินงานหาก PLO ไม่บรรลุภายในช่วงเวลาที่กำหนดตามแผน

1) กรณี PLO ไม่บรรลุตามช่วงเวลาที่กำหนด

ทบทวนแผนการเรียนรู้ตลอดหลักสูตร

ปรับกิจกรรมการจัดการเรียนรู้

ปรับ CLO ให้สอดคล้องกับ PLO

3.3 วิธีการให้ข้อมูลป้อนกลับเพื่อการปรับปรุงคุณภาพ (Quality Improvement Feedback)

1) การให้ข้อมูลป้อนกลับระดับรายวิชา หลักสูตรดำเนินการโดยผู้เรียน/ สอบถามในห้องเรียน

2) การให้ข้อมูลป้อนกลับระดับหลักสูตรหลัก สูตรดำเนินการโดยประเมินจากผู้มีส่วนเกี่ยวข้อง

3.4 วิธีการ ช่องทางการสื่อสาร และเผยแพร่ข้อมูลด้านคุณภาพของหลักสูตรให้ผู้มีส่วนได้ส่วนเสีย

ข้อมูลที่เผยแพร่	วิธีการสื่อสาร/ช่องทางการสื่อสาร	ผู้มีส่วนได้ส่วนเสีย
โครงสร้างหลักสูตร รายละเอียดรายวิชา (มคอ.2)	1.เผยแพร่ข้อมูลเอกสารหลักสูตร โครงสร้าง หลักสูตร แผนการเรียน และรายละเอียด รายวิชา (เล่ม มคอ.2) ผ่านเว็บไซต์ระบบ สารสนเทศหลักสูตรของมหาวิทยาลัย https://student.udru.ac.th/curriculum/index.php 2) เผยแพร่คู่มือหลักสูตร ผ่านเว็บไซต์สำนักวิชาศึกษา ทั่วไป https://ge.udru.ac.th/website/	- นักศึกษาปัจจุบัน - ศิษย์เก่า - อาจารย์ประจำ/ผู้สอน - อาจารย์คณะวิชาต่างๆ - บุคลากรฝ่ายสนับสนุน - สป.อว.

ข้อมูลที่เผยแพร่	วิธีการสื่อสาร/ช่องทางการสื่อสาร	ผู้มีส่วนได้ส่วนเสีย
	3.เผยแพร่ข้อมูลสรุปของหลักสูตรผ่านเว็บไซต์ https://ge.udru.ac.th/website/ และสื่อสังคมออนไลน์สำนักวิชาศึกษาทั่วไปเฟซบุ๊ก https://www.facebook.com/GEUDRUPR	<ul style="list-style-type: none"> - ผู้บริหารสถานศึกษา/ ในสถานศึกษาร่วม MOU - พ่อแม่ผู้ปกครองและผู้ สนใจเข้าเรียนใน มหาวิทยาลัยราชภัฏ อุดรธานี -นักเรียนมัธยมศึกษาตอน ปลาย/เทียบเท่า -ผู้ประกอบการ
บริหารจัดการ หลักสูตร	เผยแพร่ข้อมูล ดังนี้ 1. รายงานผลการดำเนินงานประจำปี 2. การประชุมคณะกรรมการบริหารหลักสูตร 3. การประชุมแลกเปลี่ยนเรียนรู้ ถอดบทเรียนประจำ ภาคเรียน ช่องทางการเผยแพร่ ผ่านเว็บไซต์ https://ge.udru.ac.th/website/ และสื่อสังคมออนไลน์สำนักวิชาศึกษาทั่วไปเฟซบุ๊ก https://www.facebook.com/GEUDRUPR หรือสื่อ สังคมออนไลน์ของผู้สอน	<ul style="list-style-type: none"> - อาจารย์ประจำ/ ผู้สอน - คณะกรรมการบริหาร หลักสูตร - อาจารย์คณะวิชาต่างๆ - บุคลากรสายสนับสนุนที่ เกี่ยวข้อง
ผลการดำเนินงาน	1. ผลการทวนสอบผลสัมฤทธิ์การเรียนรู้ของผู้เรียน (PLOs) 2. ผลการทวนสอบผู้สอน 3. มคอ.5 4.รายงานผลการประกันคุณภาพ (SAR)	<ul style="list-style-type: none"> - นักศึกษาปัจจุบัน - อาจารย์ประจำ/ผู้สอน - อาจารย์คณะวิชาต่างๆ -- คณะกรรมการบริหาร หลักสูตร - บุคลากรฝ่ายสนับสนุน - ผู้บริหารสถานศึกษา/ ในสถานศึกษาร่วม MOU - พ่อแม่ผู้ปกครองและผู้ สนใจเข้าเรียนใน มหาวิทยาลัยราชภัฏ อุดรธานี -นักเรียนมัธยมศึกษาตอน ปลาย/เทียบเท่า

ข้อมูลที่เกี่ยวข้อง	วิธีการสื่อสาร/ช่องทางการสื่อสาร	ผู้มีส่วนได้ส่วนเสีย
		-ผู้ประกอบการ
การปรับปรุงการดำเนินการหาก PLO ไม่บรรลุตามเป้าหมายที่กำหนด	ประชุมคณะกรรมการบริหารหลักสูตร และการประชุมผู้สอน/ผู้รับผิดชอบ รายวิชา ทบทวนแผนการเรียนรู้ ตลอดหลักสูตร ปรับกิจกรรมการจัดการเรียนรู้ ปรับ CLO ให้สอดคล้องกับ PLO	<ul style="list-style-type: none"> - นักศึกษาปัจจุบัน - อาจารย์ประจำ/ผู้สอน - อาจารย์คณะวิชาต่างๆ -- คณะกรรมการบริหารหลักสูตร - บุคลากรฝ่ายสนับสนุน - ผู้บริหารสถานศึกษา/ในสถานศึกษาร่วม MOU - พ่อแม่ผู้ปกครองและผู้ที่เกี่ยวข้องเข้าเรียนในมหาวิทยาลัยราชภัฏอุดรธานี -นักเรียนมัธยมศึกษาตอนปลาย/เทียบเท่า -ผู้ประกอบการ

หมวดที่ 9 การพัฒนาคุณภาพของหลักสูตรระบบและกลไกการพัฒนาหลักสูตร

1 การพัฒนาคุณภาพของหลักสูตร

มหาวิทยาลัยและหลักสูตรมีระบบและกลไกในการพัฒนาและบริหารคุณภาพของหลักสูตรอ้างอิงวงจรเดมมิ่ง PDCA คำนึงถึงการวางแผนคุณภาพ (Quality planning) การควบคุมคุณภาพ (Quality controlling) การปรับปรุงและพัฒนาคุณภาพ (Quality improvement) โดยมีรายละเอียดกระบวนการบริหารจัดการเพื่อพัฒนาคุณภาพของหลักสูตร ดังนี้

1.1. การวางแผนพัฒนาปรับปรุงหลักสูตร (ย้ายมาจากหมวดที่ 2)

แผนการพัฒนา/เปลี่ยนแปลง	กลยุทธ์	หลักฐาน/ตัวบ่งชี้ความสำเร็จ
1. ปรับปรุงหลักสูตรหมวดวิชาศึกษาทั่วไปที่สะท้อนความต้องการและการเปลี่ยนแปลงของสังคม และมีมาตรฐานตามเกณฑ์ที่คณะกรรมการมาตรฐานการอุดมศึกษา (กมอ.) กำหนด	1. จัดทำแผนพัฒนาและติดตามหลักสูตร 2. พัฒนาหลักสูตรให้มีมาตรฐานตามเกณฑ์ที่ กมอ. กำหนด ที่มุ่งเน้นสมรรถนะของผู้เรียน เป็นสำคัญ และผู้มีส่วนได้ส่วนเสียเข้ามามีส่วนร่วมในการพัฒนา	1. แผนพัฒนาและติดตามหลักสูตร จำนวน 1 แผน 2. เอกสารหลักสูตรหมวดวิชาศึกษาทั่วไป ฉบับปรับปรุงตามเกณฑ์ที่ กมอ. กำหนด จำนวน 1 หลักสูตร
2. ออกแบบกระบวนการเรียนรู้ การวัดและประเมินผล	1. พัฒนาสมรรถนะหลัก สมรรถนะเฉพาะ องค์กรประกอบ และผลลัพธ์การเรียนรู้ตามฐานสมรรถนะ 2. พัฒนาแนวทางการจัดการเรียนรู้ฐานสมรรถนะ การวัดและประเมินผลฐานสมรรถนะ	1. เอกสารสรุปผลการพัฒนาสมรรถนะและผลลัพธ์การเรียนรู้ตามฐานสมรรถนะอย่างน้อย 1 ฉบับ 2. รายงาน มคอ.3 และ มคอ.5 ของแต่ละรายวิชาทุกรายวิชา (ร้อยละ 100)
3. ประเมินผลการจัดการเรียนรู้ และนำผลมาปรับปรุงและพัฒนาการจัดการเรียนรู้	1. ติดตามการจัดการเรียนรู้ฐานสมรรถนะ 2. ถอดบทเรียนที่ผ่าน และกำหนดแนวทางที่จะก้าวต่อไป	1. รายงาน มคอ.5 ของแต่ละรายวิชา ร้อยละ 100 2. รายงานสรุปผลถอดบทเรียนและแนวทางการพัฒนาสมรรถนะในอนาคต จำนวน 1 ฉบับ

1.2. ประเมิน และปรับปรุงการดำเนินการของหลักสูตร

1.2.1. การประเมินประสิทธิผลของการสอน

1.2.1.1 การประเมินกลยุทธ์การสอน

- 1) การสังเกตพฤติกรรมและการโต้ตอบของนักศึกษา
- 2) การประชุมคณาจารย์ในสาขาวิชา เพื่อการแลกเปลี่ยนเรียนรู้และขอคำแนะนำ
- 3) การสอบถามจากนักศึกษาโดยตรง

1.2.1.2 การประเมินทักษะของอาจารย์ในการใช้แผนกลยุทธ์การสอน

- 1) ประเมินจากนักศึกษาเกี่ยวกับการสอนของอาจารย์ในทุกด้าน เช่น กลวิธีการสอน การตรงต่อเวลา การชี้แจงเป้าหมาย วัตถุประสงค์ของรายวิชา เกณฑ์การวัดและประเมินผล และการใช้สื่อการสอน
- 2) ประเมินโดยตัวอาจารย์เองและเพื่อนร่วมงาน

1.2.2. การประเมินหลักสูตรในภาพรวม

- 1) ประเมินหลักสูตรในภาพรวมโดยนักศึกษาชั้นปีสุดท้าย
- 2) ประชุมผู้แทนนักศึกษากับผู้แทนอาจารย์
- 3) ประเมินโดยที่ปรึกษาหรือผู้ทรงคุณวุฒิจากรายงานผลการดำเนินการหลักสูตร
- 4) ประเมินโดยผู้ใช้บัณฑิตหรือผู้มีส่วนเกี่ยวข้องอื่นๆ

1.2.3. การประเมินผลการดำเนินงานตามรายละเอียดหลักสูตร

- 1) คณาจารย์ผู้รับผิดชอบหลักสูตร
- 2) คณะกรรมการประเมินคุณภาพภายในระดับภาควิชา

1.3. การทบทวนผลการประเมินและวางแผนปรับปรุงหลักสูตร

- 1) มีการรายงานผลการดำเนินการรายวิชาเสนออาจารย์ผู้รับผิดชอบหลักสูตร
- 2) อาจารย์ผู้รับผิดชอบหลักสูตรสรุปผลการดำเนินการประจำปีเสนอประธาน
- 3) ประชุมอาจารย์ประจำหลักสูตรเพื่อพิจารณาทบทวนผลการดำเนินงานหลักสูตร

2..ระบบและกลไกการพัฒนาหลักสูตร

ระบบและกลไกการพัฒนาหลักสูตรของมหาวิทยาลัยราชภัฏอุดรธาณี เป็นไปตามขั้นตอนดังต่อไปนี้

1. คณะกรรมการบริหารหลักสูตร เสนอขอแต่งตั้งคณะกรรมการพัฒนาหลักสูตร และจัดทำโครงการเพื่อเสนอของบประมาณในการพัฒนาหลักสูตรไปยังคณะกรรมการประจำคณะ

2. คณะกรรมการบริหารหลักสูตรสำรวจความต้องการของผู้มีส่วนได้ส่วนเสีย ตลาดแรงงาน/ ผู้ใช้บัณฑิต สรุปผลการสำรวจแสดงผลการประเมินความพึงพอใจของผู้เรียน บัณฑิต ผู้ใช้บัณฑิต องค์กรวิชาชีพ(ถ้ามี) ศิษย์เก่า ตลอดจนข้อร้องเรียนจากบุคคล หรือหน่วยงานภายนอก และบุคคลภายในสถาบันอุดมศึกษา และผลการประเมินคุณภาพภายนอกระดับหลักสูตร ในภาคผนวก และนำมาวิเคราะห์ สังเคราะห์เป็นผลลัพธ์การเรียนรู้ที่ต้องการของหลักสูตร และนำมาจัดทำเป็นโครงสร้างและรายวิชาในหลักสูตรโดยใช้ Backward Curriculum Design

3. คณะกรรมการบริหารหลักสูตรร่างหลักสูตรและตรวจสอบคุณสมบัติอาจารย์ผู้รับผิดชอบหลักสูตรให้ **เป็นไปตามเกณฑ์มาตรฐานหลักสูตร

4. คณะกรรมการบริหารหลักสูตรส่งแผนการปรับปรุงพัฒนาหลักสูตรประจำปีงบประมาณไปยัง คณะกรรมการประจำคณะ

5. คณะกรรมการบริหารหลักสูตรบันทึกของงบประมาณในการพัฒนาหลักสูตรต่ออธิการบดีหรือ พร้อมแนบร่างหลักสูตรและประวัติผู้ทรงคุณวุฒิภายนอกในคำสั่งวิพากษ์หลักสูตร

6. คณะกรรมการบริหารหลักสูตรจัดโครงการวิพากษ์หลักสูตร โดยให้มีผู้เชี่ยวชาญ ผู้ทรงคุณวุฒิทั้งภายใน และภายนอก เพื่อปรับปรุงแก้ไขให้ได้หลักสูตรที่สมบูรณ์

7. คณะกรรมการประจำคณะพิจารณาถ้อยแถลงของรายละเอียดหลักสูตร

8. สำนักส่งเสริมวิชาการและงานทะเบียน ตรวจสอบความสอดคล้องของรายละเอียดหลักสูตร ให้ เป็นไปตามเกณฑ์มาตรฐานหลักสูตรและสภาวิชาชีพ ตรวจสอบความสอดคล้องระเบียบ ข้อบังคับ ของ มหาวิทยาลัย ตรวจสอบแบบฟอร์มรูปเล่มหลักสูตร

9. คณะอนุกรรมการสภาวิชาการกลั่นกรองหลักสูตร กลั่นกรองรายละเอียดของหลักสูตร ชื่อ หลักสูตร ชื่อปริญญา ปรัชญา วัตถุประสงค์ของหลักสูตร โครงสร้างหลักสูตร ชื่อวิชา คำอธิบายรายวิชา มาตรฐานผลการเรียนรู้ ตรวจสอบความสอดคล้องให้เป็นไปตามมาตรฐานหลักสูตร/มาตรฐานวิชา ชีพ ตรวจสอบคุณสมบัติอาจารย์ประจำหลักสูตร

10. คณะกรรมการสภาวิชาการ กลั่นกรองรายละเอียดหลักสูตร พิจารณาให้ความเห็นชอบ หลักสูตรให้เสนอต่อสภามหาวิทยาลัย

11. สภามหาวิทยาลัย พิจารณาอนุมัติหลักสูตร

12. สำนักส่งเสริมวิชาการและงานทะเบียนส่งหลักสูตรไปยังกระทรวงการอุดมศึกษา วิทยาศาสตร์ วิจัยและนวัตกรรม ตรวจสอบความสอดคล้องข้อมูลพื้นฐานของหลักสูตรและเอกสารหลักสูตร การศึกษา ตามเกณฑ์มาตรฐานหลักสูตรการศึกษาระดับอุดมศึกษา โดยการพิจารณามุ่งเน้นผลลัพธ์การ เรียนรู้ การออกแบบการดำเนินการจัดการศึกษาและการออกแบบการบริหารคุณภาพ

กรณีที่คณะกรรมการตรวจสอบหลักสูตรการศึกษาพิจารณาเอกสารแล้ว มีข้อมูลและเนื้อหาไม่ เพียงพอสถาบันอุดมศึกษาจากต้องจัดส่งข้อมูล/เอกสารหลักฐานเชิงประจักษ์เพิ่มเติม ภายในระยะเวลาที่ กำหนด กรณีที่มีความจำเป็น อาจตรวจสอบข้อเท็จจริงจากการสัมภาษณ์ หรือ ตรวจสอบ ณ สถานที่จัดการ เรียนการสอน

13. สำนักงานปลัดกระทรวงการอุดมศึกษา วิทยาศาสตร์ วิจัยและนวัตกรรม (สป.อว.) แจ้งให้ สถาบันอุดมศึกษาทราบผลการตรวจสอบหลักสูตร กรณีผลการตรวจสอบ “ต้องปรับปรุง” คณะกรรมการ พัฒนาหลักสูตรแก้ไขปรับปรุงตามข้อเสนอแนะภายใน 30 วัน โดยเริ่มต้นใหม่และ กรณีที่มีผลการตรวจสอบ “ไม่ผ่าน” ให้สถาบันอุดมศึกษาระงับการดำเนินการตามหลักสูตรการศึกษา หากสถาบันมีความเห็นขัดหรือ แย้งกับผลการพิจารณาของ อว.ให้ยื่นอุทธรณ์ผลการพิจารณาต่อคณะกรรมการพิจารณาอุทธรณ์

14. เมื่อครบกึ่งหนึ่งของระยะเวลาการจัดการศึกษาของหลักสูตรการศึกษา ให้ สถาบันอุดมศึกษา จัดส่งรายงานผลการดำเนินการจัดการศึกษาที่แสดงผลการวิเคราะห์ดำเนินงานในปัจจุบัน เมื่อเทียบกับปีก่อนหน้า แนวโน้มของผลการดำเนินงาน รายงานผลการวิเคราะห์ช่องว่างและแผนการ ปรับปรุงและพัฒนาหลักสูตรการศึกษาพร้อมทั้งหลักฐานเชิงประจักษ์อื่น ๆ

15. ภายใน 180 วัน นับตั้งแต่วันที่สถาบันอุดมศึกษาจัดส่งรายงานผลการดำเนินการจัดการศึกษาต่อ สป.อว สถาบันอุดมศึกษาพร้อมกำหนดวันเวลาในการลงพื้นที่จัดเตรียมเอกสารหลักฐานเชิงประจักษ์ สถานที่ พร้อมทั้งนัดหมายผู้บริหาร อาจารย์ผู้สอน นักศึกษา ผู้สำเร็จการศึกษาศิษย์เก่า และผู้มีส่วนได้เสียจากภาคส่วนที่เกี่ยวข้องเพื่อตอบข้อซักถามและแลกเปลี่ยนความคิดเห็นกับคณะกรรมการตรวจสอบการดำเนินการจัดการศึกษาของหลักสูตรการศึกษา

15. คณะกรรมการบริหารหลักสูตรสื่อสารและเผยแพร่ข้อมูลหลักสูตรการศึกษาให้ผู้มีส่วนได้ส่วนเสีย

16. สำนักส่งเสริมวิชาการและงานทะเบียนนำข้อมูลหลักสูตรเข้าสู่ระบบสารสนเทศเพื่อจัดการเรียนการสอนและเผยแพร่หลักสูตรให้ผู้มีส่วนได้ส่วนเสีย

17. การพัฒนาหลักสูตร ให้ทุกหลักสูตรพัฒนาหลักสูตรให้ทันสมัยโดยมีการประเมินและรายงานการดำเนินการของหลักสูตรทุกปีการศึกษาเพื่อนำข้อมูลที่ได้ไปปรับปรุงพัฒนาหลักสูตรเป็นระยะๆ อย่างน้อยตามรอบระยะเวลาของหลักสูตร หรือทุกรอบ 5 ปี

ภาคผนวก

ภาคผนวก ก
ศักยภาพอาจารย์ประจำหลักสูตร
หมวดวิชาศึกษาทั่วไป

1. ชื่อ-สกุล นางธัญญา วีระอกนิษฐ์

ตำแหน่ง รองศาสตราจารย์

ประวัติการศึกษา

ระดับปริญญาโท ศษ.ม. (จิตวิทยา) มหาวิทยาลัยขอนแก่น พ.ศ. 2545

ระดับปริญญาตรี ค.บ. (การศึกษาปฐมวัย) สถาบันราชภัฏอุดรธานี พ.ศ. 2543

ผลงานทางวิชาการ

1. บทความวิจัย/บทความวิชาการที่ตีพิมพ์

1.1 ระดับนานาชาติ

Theeraakanith, Thananya. (2021). The Effects of using storytelling in past by using Su Ji Pu li Skills of older adult with depression. Case study Ban Daeng Subdistrict, Phibunrak District, Udonthani Province. Elementary Education Online: Current Issue: 2021, Vol: 20, Issue: 5 (ISSN: 1305-3515).

1.2 ระดับชาติ

-

1.3 ตีพิมพ์ในรายงานสืบเนื่องจากการประชุมวิชาการ (Proceedings) ระดับนานาชาติ

Theeraakanith, Thananya. (2022). Developing a mechanism to prevent online bullying and scams among youth on a quadruple basis Udon Thani Province. "The 3rd National and International Conference on Humanities and Social Sciences New Finding During the New Normal, 8-9 July 2019, pp. 345-363. SongKhla: Thaksin University.

1.4 ตีพิมพ์ในรายงานสืบเนื่องจากการประชุมวิชาการ (Proceedings) ระดับชาติ

-

2. ผลงานที่ได้รับการจดสิทธิบัตร

-

3. ตำรา/หนังสือ

-ออกสารประกอบการสอนวิชาพฤติกรรมมนุษย์เพื่อการพัฒนาตน พ.ศ.2555

- เอกสารคำสอนวิชาจิตวิทยาเพื่อการพัฒนาตน พ.ศ.2560

- หนังสือมนุษยสัมพันธ์ พ.ศ.2560

- หนังสือจิตวิทยาแห่งบุคลิกภาพ พ.ศ.2567

- ตำราจิตวิทยาการออกแบบความรัก พ.ศ.2568

4. ผลงานวิชาการในลักษณะอื่น เช่น สิ่งประดิษฐ์ หรืองานสร้างสรรค์ งานแปล

-

5. ผลงานทางวิชาการที่รับใช้สังคม

-

รายวิชาที่สอน

GE11001 อัตลักษณ์ UDRU, GE22415 ออกแบบความรัก

2. ชื่อ-สกุล นางสาวกัญญาภัค บึงไสย

ตำแหน่ง อาจารย์

ประวัติการศึกษา

ระดับปริญญาตรี นบ. (นิติศาสตรบัณฑิต) มหาวิทยาลัยเชียงใหม่ พ.ศ. 2547

ระดับปริญญาโท นบ.ม. (นิติศาสตรมหาบัณฑิต) มหาวิทยาลัยรามคำแหง พ.ศ. 2551

ผลงานทางวิชาการ

1. บทความวิจัย/บทความวิชาการที่ตีพิมพ์

1.1 ระดับนานาชาติ

-

1.2 ระดับชาติ

กัญญาภัค บึงไสย. (2567). ความรู้ทางกฎหมายเพื่อสร้างภูมิคุ้มกันและรู้เท่าทันการใช้สื่อสังคมออนไลน์สำหรับเยาวชนจังหวัดอุดรธานี. *มนุษยศาสตร์และสังคมศาสตร์ มหาวิทยาลัยสารคาม* 10(2), 232-243.

กัญญาภัค บึงไสย. (2565). ความรู้เรื่องกฎหมายมรดกของผู้สูงอายุ ในประเด็นทายาทและการแบ่งมรดก กรณีศึกษา ชุมชนผู้สูงอายุ ชุมชนสัมพันธ์สุข ตำบลบ้านจั่น อำเภอเมือง จังหวัดอุดรธานี. *มนุษยศาสตร์และสังคมศาสตร์ มหาวิทยาลัยสารคาม* 10(2), 7-18.

1.3 ตีพิมพ์ในรายงานสืบเนื่องจากการประชุมวิชาการ (Proceedings) ระดับนานาชาติ

-

1.4 ตีพิมพ์ในรายงานสืบเนื่องจากการประชุมวิชาการ (Proceedings) ระดับชาติ

กัญญาภัค บึงไสย. (2562). ผลสัมฤทธิ์การเรียนรู้กฎหมายกระบวนการยุติธรรมทางอาญาโดยใช้กิจกรรมบทบาทสมมติในการเรียนการสอน. *การประชุมวิชาการระดับชาติ มหาวิทยาลัยกาฬสินธุ์ ครั้งที่ 1 “นวัตกรรมด้านวิทยาศาสตร์และสังคมศาสตร์เพื่อความยั่งยืน”*. 15-16 กรกฎาคม 2562, หน้า 1743-1756. กาฬสินธุ์: มหาวิทยาลัยกาฬสินธุ์.

2. ผลงานที่ได้รับการจดสิทธิบัตร

-

3. ตำรา/หนังสือ

-

4. ผลงานวิชาการในลักษณะอื่น เช่น สิ่งประดิษฐ์ หรืองานสร้างสรรค์ งานแปล

-

5. ผลงานทางวิชาการที่รับใช้สังคม

-

รายวิชาที่สอน

GE11001 อุตลักษณ์ UDRU, GE22302 โลกพี แอนด์ ลอว์

3. ชื่อ-สกุล นายศศิพงษ์ ศรีสวัสดิ์

ตำแหน่ง รองศาสตราจารย์

ประวัติการศึกษา

ระดับปริญญาเอก ปร.ด. (หลักสูตรและการสอน) มหาวิทยาลัยขอนแก่น พ.ศ. 2564

ระดับปริญญาโท ศษ.ม. (หลักสูตรและการสอนวิชาภาษาไทย)

มหาวิทยาลัยขอนแก่น พ.ศ. 2552

ประกาศนียบัตรวิชาชีพครู มหามงกุฎราชวิทยาลัย วิทยาเขตล้านช้าง จังหวัดเลย พ.ศ. 2547

ระดับปริญญาตรี ศศ.บ. (ภาษาไทย) มหาวิทยาลัยมหาสารคาม พ.ศ. 2546

ผลงานทางวิชาการ

1. บทความวิจัย/บทความวิชาการที่ตีพิมพ์

1.1 ระดับนานาชาติ

-

1.2 ระดับชาติ

จุฬาวดี มีวันคำ และ ศศิพงษ์ ศรีสวัสดิ์. (2569). การพัฒนาหลักสูตรฝึกอบรมการผลิตเห็ดเชิงพาณิชย์ สำหรับกลุ่มเกษตรกร ตำบลหาดคำ จังหวัดหนองคาย. **วารสารศึกษาศาสตร์ มหาวิทยาลัยมหาสารคาม**. ปีที่ 20 ฉบับที่ 1 (มกราคม – มีนาคม 2569).

ศศิพงษ์ ศรีสวัสดิ์. (2568). การพัฒนารูปแบบการจัดการเรียนรู้วิชาภาษาไทยเพื่อการสื่อสารตามแผนการสอนฐานสมรรถนะโดยใช้โครงงานเป็นฐานร่วมกับสื่อสังคมออนไลน์ สำหรับนักศึกษา ระดับปริญญาตรี. **วารสารบัณฑิตศึกษา มหาวิทยาลัยราชภัฏวไลยอลงกรณ์ ในพระบรมราชูปถัมภ์**. 19(1), 255-268.

รัชชัย ดีสร้อย และ ศศิพงษ์ ศรีสวัสดิ์. (2567). ผลของกลวิธี อาร์ อี เอ พี (REAP) เสริมด้วยการใช้คำถามหวนความคิดทบทวนต่อความสามารถในการอ่านภาษาไทยอย่างมีวิจารณญาณของนักเรียนชั้นมัธยมศึกษาปีที่ 3. **วารสารบัณฑิตศึกษามหาจุฬาลงกรณ์**, 11(1), 170-182.

กุลธิดา เกิดไทย และ ศศิพงษ์ ศรีสวัสดิ์. (2567). ผลของการจัดการเรียนรู้โดยใช้วิธีโฟนิक्सร่วมกับเทคนิคพหุสัมผัสที่มีความสามารถในการอ่านสะกดคำภาษาไทยของนักเรียนชั้นประถมศึกษาปีที่ 1. **วารสารปัญญาปณิธาน**, 9(2), 223-236.

รุ่งรัตน์ นันทกุล และ ศศิพงษ์ ศรีสวัสดิ์. (2567). ผลการเรียนรู้แบบร่วมมือซี ไอ อาร์ ซี เสริมด้วยผังกราฟิกเพื่อพัฒนาความสามารถในการอ่านจับใจความภาษาไทย ชั้นประถมศึกษาปีที่ 5. **วารสารครุศาสตร์ปริทรรศน์**, 11(1), 266-277.

กฤชติยา หมื่นเรือคำ และ ศศิพงษ์ ศรีสวัสดิ์. (2567). ผลของการเรียนโดยใช้เทคนิค SQ4R เสริมด้วยแผนผังความคิดต่อความสามารถในการอ่านภาษาไทยเพื่อความเข้าใจของนักเรียนชั้นประถมศึกษาปีที่ 5. **วารสารปัญญาปณิธาน**, 9(2), 71-84.

ศศิพงษ์ ศรีสวัสดิ์, จุฬาวดี มีวันคำ ,ชาธิณัฐ วุฒิเบญจศิริ ,อุษณีย์ ศรีสารคาม และภัสสรดา อยู่เจริญ. (2566). การพัฒนาหลักสูตรฝึกอบรมวิชาชีพเรื่องการทอเสื่อลายควายกลุ่มวิสาหกิจชุมชนอำเภอบ้านดุง จังหวัดอุดรธานี. *วารสารมนุษยศาสตร์และสังคมศาสตร์มหาวิทยาลัยราชภัฏอุดรธานี*. 12(2), 1-16.

ศศิพงษ์ ศรีสวัสดิ์ และ ปาริฉัตร พรหมสอน. (2566). การพัฒนากิจกรรมการเรียนรู้เพื่อส่งเสริมผลสัมฤทธิ์การเรียนรู้วิชาภาษาไทยเพื่อการสื่อสาร โดยใช้แนวคิดจิตตปัญญาศึกษาเสริมด้วยวิศวกรรมสังคม สำหรับนักศึกษาระดับปริญญาตรี. *วารสารครุศาสตร์จุฬาลงกรณ์มหาวิทยาลัย*, 51(3), 1-10.

ศศิพงษ์ ศรีสวัสดิ์. (2565). การพัฒนารูปแบบการเรียนรู้การเขียนสร้างสรรค์บนสื่อออนไลน์สำหรับนักศึกษาระดับปริญญาตรี. *วารสารนาคบุตร* ,15(1), 34-45.

Sasipong Srisawat. (2023). Development of Learning Package for Enhancing Reading and Writing Achievement in Thai for Communication Course for Undergraduate Students. *Journal of education Naresuan university*, 25 (3), 39-49.

ศศิพงษ์ ศรีสวัสดิ์. (2565). การพัฒนารูปแบบการจัดการเรียนรู้แบบร่วมมือโดยใช้เทคนิคการแข่งขันระหว่างกลุ่มด้วยเกม เพื่อส่งเสริมผลสัมฤทธิ์ทางการเรียนรู้วิชาภาษาไทยเพื่อการสื่อสาร สำหรับนักศึกษาระดับปริญญาตรี . *วารสารสันติศึกษาปริทรรศน์ มจร*, 11(1), 397-2410.

ศศิพงษ์ ศรีสวัสดิ์. (2565). การพัฒนารูปแบบการจัดการเรียนรู้เพื่อส่งเสริมทักษะการใช้ภาษาไทยเพื่อการสื่อสารโดยใช้ภาระงานเป็นฐาน สำหรับนักศึกษาระดับปริญญาตรี .*วารสารวิชาการและวิจัยสังคมศาสตร์*, 17(4). 97-112.

ศศิพงษ์ ศรีสวัสดิ์. (2565). การพัฒนารูปแบบการจัดการเรียนรู้เพื่อส่งเสริมทักษะการผลิตสื่อประชาสัมพันธ์โดยใช้แหล่งท่องเที่ยวท้องถิ่นเป็นฐาน สำหรับนักศึกษาระดับปริญญาตรี. *วารสารวิชาการและวิจัยสังคมศาสตร์*, 17(2). 151-166.

3. ตำรา/หนังสือ

- การพูดเพื่อการสื่อสาร
- การเขียนเชิงสร้างสรรค์บนสื่อออนไลน์

4. ผลงานวิชาการในลักษณะอื่น เช่น สิ่งประดิษฐ์ หรืองานสร้างสรรค์ งานแปล

-

5. ผลงานทางวิชาการที่รับใช้สังคม

-

รายวิชาที่สอน

- GE11004 ภาษาไทยเพื่อการสื่อสารร่วมสมัย
- GE22101 เทิร์นดีไทย เรียนภาษาไทยแบบวัยรุ่น

4. ชื่อ-สกุล นางสาวปิยนุช โทมล

ตำแหน่ง อาจารย์

ประวัติการศึกษา

ระดับปริญญาเอก	ปร.ด. (การสอนภาษาอังกฤษสำหรับผู้พูดภาษาอื่น) มหาวิทยาลัยราชภัฏอุดรธานี พ.ศ. 2567
ระดับปริญญาโท	ศศ.ม. (การสอนภาษาอังกฤษสำหรับผู้พูดภาษาอื่น) มหาวิทยาลัยราชภัฏอุดรธานี พ.ศ. 2557
ระดับปริญญาโท	บธ.ม. (บริหารทั่วไป) มหาวิทยาลัยรามคำแหง พ.ศ. 2547
ระดับปริญญาตรี	ศศ.บ. (ภาษาอังกฤษ) มหาวิทยาลัยรามคำแหง พ.ศ. 2538

ผลงานทางวิชาการ

1.บทความวิจัย/บทความวิชาการที่ตีพิมพ์

1.1 ระดับนานาชาติ

-

1.2 ระดับชาติ

ปิยนุช โทมล. (2567). การพัฒนารูปแบบการเรียนรู้เชิงประสบการณ์ โดยใช้หนังสือนิทานภาพ 3 มิติ เพื่อลดความวิตกกังวลในการเรียนภาษาอังกฤษ สำหรับนักเรียนระดับประถมศึกษาปีที่ 5 ในโรงเรียนขยายโอกาสในจังหวัดอุดรธานี. วารสารมหาวิทยาลัยราชภัฏธนบุรี, 18(1), 81–95.

1.3 ตีพิมพ์ในรายงานสืบเนื่องจากการประชุมวิชาการ (Proceedings) ระดับนานาชาติ

-

1.4 ตีพิมพ์ในรายงานสืบเนื่องจากการประชุมวิชาการ (Proceedings) ระดับชาติ

-

2. ผลงานที่ได้รับการจดสิทธิบัตร

-

3. ตำรา/หนังสือ

-

4. ผลงานวิชาการในลักษณะอื่น เช่น สิ่งประดิษฐ์ หรืองานสร้างสรรค์ งานแปล

-

5. ผลงานทางวิชาการที่รับใช้สังคม

-

รายวิชาที่สอน

GE11001 อັตลัษณ์ UDRU

GE11005 ภาษาอังกฤษในชีวิตประจำวัน

GE22102 ภาษาอังกฤษเพื่อคอนเทนต์ครีเอเตอร์

GE22103 การอ่านและการเขียนภาษาอังกฤษในชีวิตประจำวัน

5. ชื่อ-สกุล นางสาวจุฬาวดี มีวันคำ

ตำแหน่ง อาจารย์

ประวัติการศึกษา

ระดับปริญญาเอก	ปร.ด. (เทคโนโลยีและสื่อสารการศึกษา) มหาวิทยาลัยมหาสารคาม พ.ศ 2560
ระดับปริญญาโท	กศ.ม. (เทคโนโลยีการศึกษา) มหาวิทยาลัยมหาสารคาม พ.ศ. 2548
ระดับปริญญาตรี	ศศ.บ. (เทคโนโลยีและสื่อสารการศึกษา) มหาวิทยาลัยสุโขทัยธรรมมาธิราช พ.ศ. 2556
ระดับปริญญาตรี	บธ.บ (การจัดการสารสนเทศคอมพิวเตอร์) มหาวิทยาลัยเซนต์จอห์น กรุงเทพมหานคร พ.ศ. 2546

ผลงานทางวิชาการ

1. บทความวิจัย/บทความวิชาการที่ตีพิมพ์

1.1 ระดับนานาชาติ

-

1.2 ระดับชาติ

จุฬาวดี มีวันคำ และ ศศิพงษ์ ศรีสวัสดิ์. (2569). การพัฒนาหลักสูตรฝึกอบรมการผลิตเห็ดเชิงพาณิชย์ สำหรับกลุ่มเกษตรกร ตำบลหาดคำ จังหวัดหนองคาย. วารสารศึกษาศาสตร์ มหาวิทยาลัยมหาสารคาม. ปีที่ 20 ฉบับที่ 1 (มกราคม – มีนาคม 2569).

สิทธิวัฒน์ มีวันคำ, ณัฐวุฒิ กองลี, ศุภณัฐ ชะเมาะชาติ, จุฬาวดี มีวันคำ. (2568). การสร้างสรรค์ผลงานจิตรกรรมชุด “สีสันและความสุขแห่งผิวน้ำ”. วารสารมนุษยศาสตร์และสังคมศาสตร์ มหาวิทยาลัยราชภัฏสุราษฎร์ธานี. 17(1).

ศศิพงษ์ ศรีสวัสดิ์, จุฬาวดี มีวันคำ, ชาริณัฐ วุฒิเบญจศิริ, อุษณีย์ ศรีสารคาม และ ลภัสสรดา อุ่เจริญ. (2566). การพัฒนาหลักสูตรฝึกอบรมวิชาชีพเรื่องการทอเสื่อลายควายกลุ่มวิสาหกิจชุมชนอำเภอบ้านดุง จังหวัดอุดรธานี. วารสารมนุษยศาสตร์และสังคมศาสตร์มหาวิทยาลัยราชภัฏอุดรธานี. 12(2), 1-16.

1.3 ตีพิมพ์ในรายงานสืบเนื่องจากการประชุมวิชาการ (Proceedings) ระดับนานาชาติ

-

1.4 ตีพิมพ์ในรายงานสืบเนื่องจากการประชุมวิชาการ (Proceedings) ระดับชาติ

-

2. ผลงานที่ได้รับการจดสิทธิบัตร

-

3. ตำรา/หนังสือ

-

4. ผลงานวิชาการในลักษณะอื่น เช่น สิ่งประดิษฐ์ หรืองานสร้างสรรค์ งานแปล

-

5. ผลงานทางวิชาการที่รับใช้สังคม

-

รายวิชาที่สอน

GE11001 อัตลักษณ์ UDRU

GE11002 ทักษะดิจิทัลและปัญญาประดิษฐ์

GE22201 เอไอ: ดิจิทัลคอนเทนต์

GE22202 โซเชียลมีเดียศึกษา

GE22203 เทคโนโลยีดิจิทัลในสำนักงานยุคใหม่

GE22205 โพลสำรวจทางธุรกิจ

GE22207 ภูมิปัญญาพารวย

GE22414 ออฟฟิศเด็กใหม่

ภาคผนวก ข
คำสั่งแต่งตั้งกรรมการพัฒนาหลักสูตร
หมวดวิชาศึกษาทั่วไป



คำสั่งสำนักวิชาศึกษาทั่วไป

ที่ ๐๑๕/๒๕๖๗

เรื่อง แต่งตั้งคณะกรรมการพัฒนาหลักสูตรหมวดวิชาศึกษาทั่วไป (ปรับปรุง) พ.ศ. ๒๕๖๗

ตามที่ ฝ่ายวิชาการ สำนักวิชาศึกษาทั่วไป ได้จัดโครงการพัฒนาหลักสูตรหมวดวิชาศึกษาทั่วไป (ปรับปรุง) พ.ศ.๒๕๖๗ เพื่อให้รายวิชาศึกษาทั่วไปได้รับมาตรฐานที่มีความสมบูรณ์สอดคล้องกับมาตรฐานอุดมศึกษา รวมถึงความต้องการของท้องถิ่นตามวิสัยทัศน์ของมหาวิทยาลัย ทั้งนี้เพื่อให้การพัฒนาหลักสูตรเป็นไปด้วยความเรียบร้อย สำนักวิชาศึกษาทั่วไป จึงขอแต่งตั้งคณะกรรมการพัฒนาหลักสูตร ซึ่งมีรายนามดังนี้

- | | |
|--|---------------|
| ๑. ผู้ช่วยศาสตราจารย์วรัญจน์ ทิพจ้อย
ผู้อำนวยการสำนักวิชาศึกษาทั่วไป | ประธานกรรมการ |
| ๒. นางนันทิยา รุติเจริญธรรม
รองผู้อำนวยการสำนักวิชาศึกษาทั่วไป | กรรมการ |
| ๓. ผู้ช่วยศาสตราจารย์นวิรัตน์ บุญภิละ
รองผู้อำนวยการสำนักวิชาศึกษาทั่วไป | กรรมการ |
| ๔. นางสาวคนางค์ เชษฐบุตร
หัวหน้างานฝ่ายวิชาการ
หัวหน้ากลุ่มวิชาดิจิทัล นวัตกรรมและผู้ประกอบการ | กรรมการ |
| ๕. นางสาวปิยนุช โทมล
หัวหน้ากลุ่มวิชาภาษาเพื่อการสื่อสาร | กรรมการ |
| ๖. นางสาวกัญญาภัค บึงไสย์
หัวหน้ากลุ่มวิชาพลเมืองตื่นรู้และสร้างสรรค์ชุมชน | กรรมการ |
| ๗. นายณรงค์ ชันดีศรีไพบูลย์
หัวหน้ากลุ่มการเรียนรู้และคุณภาพชีวิต | กรรมการ |
| ๘. รองศาสตราจารย์ ดร.ศศิพงษ์ ศรีสวัสดิ์
ผู้แทนฝ่ายวิชาการ สำนักวิชาศึกษาทั่วไป | กรรมการ |
| ๙. ผู้ช่วยศาสตราจารย์ ดร.พลอยระดา ภูมิ
ผู้แทนฝ่ายวิชาการ สำนักวิชาศึกษาทั่วไป | กรรมการ |
| ๑๐. รองศาสตราจารย์ ดร.เรวณี ชัยเขาวรัตน์
ผู้แทนจากคณะครุศาสตร์ | กรรมการ |
| ๑๑. ผู้ช่วยศาสตราจารย์ ดร.ณัฐฐานุช เมฆรา
ผู้แทนจากคณะมนุษยศาสตร์และสังคมศาสตร์ | กรรมการ |
| ๑๒. ผู้ช่วยศาสตราจารย์ประนอมพร ขำขันมาลี
ผู้แทนจากคณะวิทยาการจัดการ | กรรมการ |
| ๑๓. ผู้ช่วยศาสตราจารย์วัฒน์จิรัชย์ เวชชนินนาท
ผู้แทนจากคณะวิทยาการจัดการ | กรรมการ |

๑๔.ดร.พรรรติพา เวชรังสี	กรรมการ
ผู้แทนจากคณะพยาบาลศาสตร์	
๑๕.ผู้ช่วยศาสตราจารย์ ดร.ศรีญา ชาญสุข	กรรมการ
ผู้แทนจากคณะพยาบาลศาสตร์	
๑๖.ดร.สุภาวดี กสิกรรม	กรรมการ
ผู้แทนจากคณะวิทยาศาสตร์	
๑๗.ผู้ช่วยศาสตราจารย์ ดร.วินัย มีแสง	กรรมการ
ผู้แทนจากคณะวิทยาศาสตร์	
๑๘.ผู้ช่วยศาสตราจารย์เพลินพิศ แจ้งโพธิ์นาค	กรรมการ
ผู้แทนจากคณะเทคโนโลยีและวิศวกรรมศาสตร์	
๑๙.ดร.จุฬาวดี มีวันคำ	กรรมการและเลขานุการ

รองผู้อำนวยการสำนักวิชาศึกษาทั่วไป

หน้าที่ ร่วมพัฒนาหลักสูตรให้เป็นไปตามมาตรฐานคุณวุฒิระดับอุดมศึกษา พ.ศ.๒๕๖๕ และเกณฑ์มาตรฐานหลักสูตรระดับปริญญาตรี พ.ศ. ๒๕๖๕ ประกาศคณะกรรมการมาตรฐานการอุดมศึกษาเรื่องรายละเอียดผลลัพธ์การเรียนรู้ตามมาตรฐานคุณวุฒิระดับอุดมศึกษา พ.ศ. ๒๕๖๕ และการจัดการศึกษาที่มุ่งเน้นผลลัพธ์การเรียนรู้สู่สมรรถนะ

สั่ง ณ วันที่ ๒๕ มีนาคม พ.ศ. ๒๕๖๗

(ลงชื่อ)

(ผู้ช่วยศาสตราจารย์วรวัดณ์ ทิพจ้อย)
ผู้อำนวยการสำนักวิชาศึกษาทั่วไป

ภาคผนวก ค

ข้อบังคับมหาวิทยาลัยราชภัฏอุดรธานี

ว่าด้วย การศึกษาระดับปริญญาตรี พ.ศ.2566



ข้อบังคับมหาวิทยาลัยราชภัฏอุดรธานี

ว่าด้วย การศึกษาระดับปริญญาตรี

พ.ศ. ๒๕๖๖

โดยที่เป็นการสมควรปรับปรุงข้อบังคับมหาวิทยาลัยราชภัฏอุดรธานี ว่าด้วย การศึกษาระดับปริญญาตรี เพื่อให้สอดคล้องกับการออกประกาศคณะกรรมการการมาตรฐานการอุดมศึกษา เรื่อง เกณฑ์มาตรฐานหลักสูตรระดับปริญญาตรี พ.ศ. ๒๕๖๕ ตลอดจนการออกประกาศคณะกรรมการการมาตรฐานการอุดมศึกษาที่เกี่ยวข้องกับการจัด การศึกษาระดับปริญญาตรี

อาศัยอำนาจตามความในมาตรา ๑๘ (๒) (๓) และ (๔) มาตรา ๕๗ และมาตรา ๕๘ แห่งพระราชบัญญัติมหาวิทยาลัยราชภัฏ พ.ศ. ๒๕๔๗ มาตรา ๑๕ แห่งพระราชบัญญัติการอุดมศึกษา พ.ศ. ๒๕๖๒ และโดยความเห็นชอบของสภามหาวิทยาลัยราชภัฏอุดรธานี ในคราวประชุม ครั้งที่ ๙/๒๕๖๖ เมื่อวันที่ ๒๓ กันยายน ๒๕๖๖ จึงออกข้อบังคับไว้ดังต่อไปนี้

หมวดที่ ๑

บททั่วไป

ข้อ ๑ ข้อบังคับนี้เรียกว่า “ข้อบังคับมหาวิทยาลัยราชภัฏอุดรธานี ว่าด้วย การศึกษาระดับปริญญาตรี พ.ศ. ๒๕๖๖”

ข้อ ๒ ข้อบังคับนี้ให้ใช้บังคับกับนักศึกษาที่เข้าศึกษาตั้งแต่ปีการศึกษา ๒๕๖๖ เป็นต้นไป

ข้อ ๓ ภายใต้บังคับข้อ ๓๘ ให้ยกเลิกข้อบังคับมหาวิทยาลัยราชภัฏอุดรธานี ว่าด้วย การศึกษาระดับปริญญาตรี พ.ศ. ๒๕๖๑

ข้อ ๔ ในข้อบังคับนี้

“มหาวิทยาลัย” หมายถึง มหาวิทยาลัยราชภัฏอุดรธานี

“สภามหาวิทยาลัย” หมายถึง สภามหาวิทยาลัยราชภัฏอุดรธานี

“สภาวิชาการ” หมายถึง สภาวิชาการมหาวิทยาลัยราชภัฏอุดรธานี

“อธิการบดี” หมายถึง อธิการบดีมหาวิทยาลัยราชภัฏอุดรธานี

“คณะ” หมายถึง หน่วยงานภายในมหาวิทยาลัยที่มีการแบ่งส่วนราชการเป็นคณะหรือหน่วยงานที่เรียกชื่ออย่างอื่นที่มีฐานะเทียบเท่าคณะ ตามกฎกระทรวงจัดตั้งส่วนราชการในมหาวิทยาลัยประกาศกระทรวง เรื่อง การแบ่งส่วนราชการในมหาวิทยาลัย และที่จัดตั้งขึ้นตามมติของสภามหาวิทยาลัย ซึ่งเป็นหน่วยงานที่มีการจัดการเรียนการสอน

“คณบดี” หมายถึง คณบดีในสังกัดมหาวิทยาลัย และให้หมายความรวมถึงหัวหน้าหน่วยงานอื่นที่มีฐานะเทียบเท่าคณะที่มีการจัดการเรียนการสอน

“คณะกรรมการการประจำคณะ” หมายถึง คณะกรรมการการตามมาตรา ๔๑ วรรคสองแห่งพระราชบัญญัติ มหาวิทยาลัยราชภัฏ พ.ศ. ๒๕๔๗ และให้หมายความรวมถึงคณะกรรมการการประจำในหน่วยงานที่เรียกชื่ออย่างอื่น ที่ดำเนินการจัดการเรียนการสอน และมีฐานะเทียบเท่าคณะ

“สถาบันอุดมศึกษาอื่น” หมายถึง สถาบันอุดมศึกษาอื่นทั้งในและต่างประเทศที่สำนักงานปลัดกระทรวงการอุดมศึกษา วิทยาศาสตร์ วิจัย และนวัตกรรม หรือคณะกรรมการการมาตรฐานการอุดมศึกษารับรองมาตรฐานการศึกษา

“สำนักส่งเสริมวิชาการและงานทะเบียน” หมายความว่า สำนักส่งเสริมวิชาการและงานทะเบียน มหาวิทยาลัยราชภัฏอุดรธานี

“นักศึกษา” หมายถึง นักศึกษาระดับปริญญาตรี มหาวิทยาลัยราชภัฏอุดรธานี

“ผู้เรียนในรูปแบบการศึกษาตลอดชีวิต” หมายถึง ผู้เรียนที่เรียนรู้ตามความสนใจ ศักยภาพ ความพร้อม และโอกาส โดยไม่จำกัดระยะเวลาการศึกษา

“หัวหน้าสาขาวิชา” หมายถึง หัวหน้าสาขาวิชาของคณะในมหาวิทยาลัยราชภัฏอุดรธานี

“การศึกษาในระบบ” หมายถึง การศึกษาที่กำหนดจุดมุ่งหมาย วิธีการศึกษา หลักสูตร ระยะเวลาของการศึกษา การวัดและประเมินผล ซึ่งเป็นเงื่อนไขของการสำเร็จการศึกษาที่แน่นอน

“การศึกษานอกระบบ” หมายถึง การศึกษาที่มีความยืดหยุ่นในการกำหนดจุดมุ่งหมาย รูปแบบ วิธีการจัดการศึกษา ระยะเวลาของการศึกษา การวัดและประเมินผล ซึ่งเป็นเงื่อนไขสำคัญของการสำเร็จการศึกษา โดยเนื้อหาและหลักสูตรจะต้องมีความเหมาะสมสอดคล้องกับสภาพปัญหาและความต้องการของบุคคลแต่ละกลุ่ม

“การศึกษาตามอัธยาศัย” หมายถึง การศึกษาที่ให้ผู้เรียนได้เรียนรู้ด้วยตนเองตามความสนใจ ศักยภาพ ความพร้อม และโอกาส โดยศึกษาจากบุคคล ประสบการณ์ สังคม สภาพแวดล้อม สื่อ หรือแหล่งความรู้อื่นๆ

“การขึ้นทะเบียนนักศึกษา” หมายถึง การที่มหาวิทยาลัยให้สภาพการเป็นนักศึกษาแก่ผู้ที่มหาวิทยาลัยรับเข้าศึกษา และชำระค่าธรรมเนียม ตามประกาศมหาวิทยาลัย

ข้อ ๕ ให้อธิการบดีเป็นผู้รักษาการตามข้อบังคับนี้ มีอำนาจออกระเบียบ ประกาศ หรือ คำสั่ง เพื่อประโยชน์ในการปฏิบัติตามข้อบังคับนี้

ในกรณีมีปัญหาในการปฏิบัติตามข้อบังคับ หรือในกรณีไม่อาจปฏิบัติตามข้อกำหนดในข้อบังคับนี้ ให้อธิการบดีมีอำนาจวินิจฉัยชี้ขาด และให้ถือเป็นที่สุด

หมวด ๒

ระบบการศึกษา

ข้อ ๖ มหาวิทยาลัยอาจจัดการศึกษารูปแบบการศึกษาในระบบ การศึกษานอกระบบ หรือการศึกษาตามอัธยาศัย ในรูปแบบใดรูปแบบหนึ่งหรือทั้งสามรูปแบบก็ได้ โดยจัดการศึกษาให้สอดคล้องกับพระราชบัญญัติการศึกษาแห่งชาติ พ.ศ. ๒๕๔๒ และที่แก้ไขเพิ่มเติม ประกาศคณะกรรมการการมาตรฐานการอุดมศึกษา เรื่องเกณฑ์ มาตรฐานหลักสูตรระดับปริญญาตรี พ.ศ. ๒๕๖๕ และกฎกระทรวงมาตรฐานการจัดการระดับอุดมศึกษา พ.ศ. ๒๕๖๕

ข้อ ๗ การจัดการศึกษา จัดเป็นระบบทวิภาค โดย ๑ ปีการศึกษา แบ่งออกเป็น ๒ ภาคการศึกษาปกติ แต่ละภาคการศึกษาปกติ มีระยะเวลาการศึกษาไม่น้อยกว่า ๑๕ สัปดาห์ มหาวิทยาลัยอาจจัดการศึกษาภาคฤดูร้อนได้ตามความจำเป็นของแต่ละหลักสูตร โดยมีระยะเวลาการศึกษาไม่น้อยกว่า ๘ สัปดาห์ ทั้งนี้ การกำหนดระยะเวลาและจำนวนหน่วยกิต ให้มีสัดส่วนเทียบเคียงได้กับภาคการศึกษาปกติมหาวิทยาลัยอาจจัด

การศึกษาเป็นระบบอื่นได้ และให้แสดงรายละเอียดเกี่ยวกับระบบการศึกษานั้นรวมทั้งรายละเอียดการเทียบเคียง หน่วยกิตกับระบบทวิภาคไว้ในหลักสูตรให้ชัดเจนด้วย

ข้อ ๘ การคิดหน่วยกิต ในระบบทวิภาค

๘.๑ รายวิชาภาคทฤษฎีที่ใช้เวลาบรรยายหรืออภิปรายปัญหาไม่น้อยกว่า ๑๕ ชั่วโมง ต่อภาค การศึกษาปกติ ให้มีค่าเท่ากับ ๑ หน่วยกิต

๘.๒ รายวิชาภาคปฏิบัติที่ใช้เวลาฝึกหรือทดลองไม่น้อยกว่า ๓๐ ชั่วโมงต่อภาคการศึกษาปกติ ให้ มีค่าเท่ากับ ๑ หน่วยกิต

๘.๓ การฝึกประสบการณ์วิชาชีพหรือฝึกภาคสนามที่ใช้เวลาฝึกไม่น้อยกว่า ๔๕ ชั่วโมงต่อภาค การศึกษาปกติ ให้มีค่าเท่ากับ ๑ หน่วยกิต

๘.๔ การทำโครงการหรือกิจกรรมการเรียนรู้อื่นใดตามที่ได้รับมอบหมายที่ใช้เวลาทำโครงการหรือ กิจกรรมนั้น ๆ ไม่น้อยกว่า ๔๕ ชั่วโมงต่อภาคการศึกษาปกติ ให้มีค่าเท่ากับ ๑ หน่วยกิต

๘.๕ กิจกรรมการเรียนรู้อื่นใดที่สร้างการเรียนรู้นอกเหนือจากรูปแบบที่กำหนดข้างต้น การ เทียบเคียงระยะเวลาในการทำกิจกรรมนั้นต่อภาคการศึกษาปกติ ให้มีค่าเท่ากับ ๑ หน่วยกิต ให้ใช้หลักเกณฑ์ที่ กำหนดตาม ๘.๑ – ๘.๔ โดยอนุโลม โดยแสดงรายละเอียดการเทียบเคียงไว้ในหลักสูตรให้ชัดเจน

หมวด ๓

หลักสูตร

ข้อ ๙ หลักสูตรที่เปิดสอนในระดับปริญญาตรี ต้องเป็นหลักสูตรที่ทันสมัย สอดคล้องกับยุทธศาสตร์ชาติ แผนปฏิรูปประเทศ แผนพัฒนาเศรษฐกิจและสังคมแห่งชาติ แผนการศึกษาแห่งชาติ แผนการศึกษาระดับอุดมศึกษา ปรัชญาของการอุดมศึกษา ปรัชญาของมหาวิทยาลัย และมาตรฐานการอุดมศึกษาและวิชาชีพ ตามที่ สภามหาวิทยาลัยเห็นสมควรกำหนด ทั้งนี้ ให้เป็นไปตามประกาศคณะกรรมการการมาตรฐานการอุดมศึกษา เรื่อง เกณฑ์มาตรฐานหลักสูตรระดับปริญญาตรี พ.ศ. ๒๕๖๕ ประกาศคณะกรรมการการมาตรฐานการอุดมศึกษา เรื่อง รายละเอียดผลลัพธ์การเรียนรู้ตามมาตรฐานคุณวุฒิระดับอุดมศึกษา พ.ศ. ๒๕๖๕

ข้อ ๑๐ หลักสูตรระดับปริญญาตรี แบ่งออกเป็น ๒ กลุ่ม ดังนี้

๑๐.๑ หลักสูตรปริญญาตรีทางวิชาการ แบ่งเป็น ๒ แบบ ได้แก่

๑๐.๑.๑ หลักสูตรปริญญาตรีทางวิชาการ ที่มุ่งผลิตบัณฑิตที่มีความรอบรู้ทั้งภาคทฤษฎี และภาคปฏิบัติ โดยอาจมีการปฏิบัติงานในสถานประกอบการ เน้นความรู้และทักษะด้านวิชาการ สามารถนำ ความรู้ไปประยุกต์ใช้ในสถานการณ์จริงได้อย่างสร้างสรรค์

๑๐.๑.๒ หลักสูตรปริญญาตรีแบบก้าวหน้าทางวิชาการ ซึ่งเป็นหลักสูตรปริญญาตรี สำหรับผู้เรียนที่มีความสามารถพิเศษ มุ่งเน้นผลิตบัณฑิตที่มีความรู้ ความสามารถระดับสูง โดยใช้หลักสูตรปกติ ที่เปิดสอนอยู่แล้ว แต่ให้เสริมศักยภาพของผู้เรียนโดยกำหนดให้ผู้เรียนได้ศึกษาบางรายวิชาในระดับบัณฑิตศึกษา ที่เปิดสอนอยู่แล้ว และสนับสนุนให้ผู้เรียนได้ทำวิจัยทางวิชาการที่ลุ่มลึก หลักสูตรก้าวหน้าแบบวิชาการต้องมีการ เรียนรายวิชาการระดับบัณฑิตศึกษาไม่น้อยกว่า ๑๒ หน่วยกิต

๑๐.๒ หลักสูตรปริญญาตรีทางวิชาชีพหรือปฏิบัติการแบ่งเป็น ๒ แบบ ได้แก่

๑๐.๒.๑ หลักสูตรปริญญาตรีทางวิชาชีพหรือปฏิบัติการ ที่มุ่งผลิตบัณฑิตที่มีความรอบรู้ ทั้งภาคทฤษฎีและภาคปฏิบัติ เน้นความรู้ สมรรถนะและทักษะด้านวิชาการและวิชาชีพหรือมีสมรรถนะและทักษะ ด้านการปฏิบัติเชิงเทคนิคในศาสตร์สาขาวิชานั้น ๆ โดยผ่านการปฏิบัติงานในสถานประกอบการ

หลักสูตรปริญญาตรีทางวิชาชีพหรือปฏิบัติการเท่านั้นที่จัดหลักสูตรปริญญาตรี (ต่อเนื่อง) ได้ โดยถือเป็นส่วนหนึ่งของหลักสูตรปริญญาตรี และจะต้องสะท้อนปรัชญาและเนื้อหาสาระของ หลักสูตรปริญญาตรีนั้นๆ โดยครบถ้วน และให้ระบุคำว่า “ต่อเนื่อง” ในวงเล็บท้ายชื่อหลักสูตร

การผลิตบุคลากรในระดับปริญญาตรี (ต่อเนื่อง) จะต้องมียุทธศาสตร์เพื่อผลิตบัณฑิตที่มีทักษะการปฏิบัติการหรือทักษะวิชาชีพอยู่แล้วให้มีความรู้ด้านวิชาการมากยิ่งขึ้น รวมทั้งได้รับการฝึกปฏิบัติขั้นสูงเพิ่มเติม เพื่อให้บัณฑิตจบไปเป็นนักปฏิบัติเชิงวิชาการ โดยเน้นการจัดการเรียนการสอนแบบมีส่วนร่วมระหว่างสถานประกอบการกับมหาวิทยาลัย และการบริหารจัดการเรียนการสอนที่บูรณาการภาคทฤษฎีและปฏิบัติในบริบทของการทำงานตามสภาพจริง เพื่อให้ นักศึกษาบรรลุผลลัพธ์การเรียนรู้ที่สามารถตอบโจทย์ความต้องการนักปฏิบัติขั้นสูงตามเจตนารมณ์ของหลักสูตร

ในด้านอาจารย์ผู้สอนจำนวนหนึ่งต้องเป็นผู้มีประสบการณ์ด้านปฏิบัติการมาแล้ว และหากเป็นผู้สอนจากสถานประกอบการต้องมีความเข้าใจเกี่ยวกับมาตรฐานคุณวุฒิระดับอุดมศึกษา

๑๐.๒.๒ หลักสูตรปริญญาตรีแบบก้าวหน้าทางวิชาชีพหรือปฏิบัติการ ซึ่งเป็นหลักสูตรสำหรับผู้เรียนที่มีความสามารถพิเศษ มุ่งเน้นผลิตบัณฑิตที่มีความรู้ สมรรถนะทางวิชาชีพหรือปฏิบัติการขั้นสูง โดยใช้หลักสูตรปกติที่เปิดสอนอยู่แล้วให้รองรับศักยภาพของผู้เรียน โดยกำหนดให้ผู้เรียนได้ศึกษาบางรายวิชาในระดับบัณฑิตศึกษาที่เปิดสอนอยู่แล้ว และทำวิจัยที่ลุ่มลึกหรือได้รับการฝึกปฏิบัติขั้นสูงในองค์กรหรือสถานประกอบการ หลักสูตรปริญญาตรีแบบก้าวหน้าทางวิชาการหรือทางวิชาชีพหรือปฏิบัติการต้องมีการเรียนรายวิชา ระดับบัณฑิตศึกษาไม่น้อยกว่า ๑๒ หน่วยกิต

ในกรณีที่แผนพัฒนาการศึกษาระดับอุดมศึกษาของชาติ ความต้องการในการพัฒนากำลังคนมีความเปลี่ยนแปลง สภามหาวิทยาลัยอาจกำหนดให้มีการจัดการศึกษาโดยมีปรัชญาและ ยุทธศาสตร์ของหลักสูตรที่แตกต่างจากที่กำหนดไว้

ข้อ ๑๑ การจัดหลักสูตร

๑๑.๑ หลักสูตรปริญญาตรี (๔ ปี) ให้มีจำนวนหน่วยกิตรวมไม่น้อยกว่า ๑๒๐ หน่วยกิต

๑๑.๒ หลักสูตรปริญญาตรี (๕ ปี) ให้มีจำนวนหน่วยกิตรวมไม่น้อยกว่า ๑๕๐ หน่วยกิต

๑๑.๓ หลักสูตรปริญญาตรี (ไม่น้อยกว่า ๖ ปี) ให้มีจำนวนหน่วยกิตรวมไม่น้อยกว่า ๑๘๐ หน่วยกิต

๑๑.๔ หลักสูตรปริญญาตรี (ต่อเนื่อง) ให้มีจำนวนหน่วยกิตรวมไม่น้อยกว่า ๗๒ หน่วยกิต

ข้อ ๑๒ โครงสร้างหลักสูตร ประกอบด้วย หมวดวิชาศึกษาทั่วไป หมวดวิชาเฉพาะ และหมวดวิชาเลือกเสรี โดยสัดส่วนหน่วยกิตแต่ละหมวดวิชา ให้กำหนดตามตามประกาศคณะกรรมการการมาตรฐานการอุดมศึกษา เรื่อง เกณฑ์มาตรฐานหลักสูตรระดับปริญญาตรี พ.ศ. ๒๕๖๕

ข้อ ๑๓ หลักสูตรการศึกษาทุกหลักสูตรต้องมีการประกันคุณภาพการศึกษาตามที่สภามหาวิทยาลัย กำหนดโดยสอดคล้องกับมาตรฐานการศึกษาระดับอุดมศึกษา

หมวด ๔

คุณวุฒิ คุณสมบัติ และจำนวนอาจารย์

ข้อ ๑๔ คุณวุฒิ คุณสมบัติ และจำนวนอาจารย์ประจำหลักสูตร อาจารย์ผู้รับผิดชอบหลักสูตร อาจารย์ผู้สอน และอาจารย์พิเศษ ให้เป็นไปตามประกาศคณะกรรมการการมาตรฐานการอุดมศึกษา เรื่อง เกณฑ์มาตรฐานหลักสูตรระดับปริญญาตรี พ.ศ. ๒๕๖๕

หมวด ๕

การเข้าศึกษา

ข้อ ๑๕ ผู้มีสิทธิสมัครเข้าศึกษา ต้องมีคุณสมบัติดังนี้

๑๕.๑ ระดับการศึกษาของผู้สมัครเข้าศึกษา

๑๕.๑.๑ หลักสูตรปริญญาตรี (๔ ปี ๕ ปี และไม่น้อยกว่า ๖ ปี) จะต้องเป็นผู้สำเร็จการศึกษาระดับมัธยมศึกษาตอนปลายหรือเทียบเท่า

๑๕.๑.๒ หลักสูตรปริญญาตรี (ต่อเนื่อง) จะต้องเป็นผู้สำเร็จการศึกษาระดับประกาศนียบัตรวิชาชีพชั้นสูงหรือเทียบเท่า หรือระดับอนุปริญญา หรือเทียบเท่า ในสาขาวิชาที่ตรงหรือสัมพันธ์กับสาขาวิชาที่จะเข้าศึกษาตามที่กำหนดในหลักสูตร

๑๕.๑.๓ หลักสูตรปริญญาตรีแบบก้าวหน้าทั้งทางวิชาการ และทางวิชาชีพหรือปฏิบัติการ ต้องเป็นผู้สำเร็จการศึกษาระดับมัธยมศึกษาตอนปลายหรือเทียบเท่า โดยมีคะแนนเฉลี่ยสะสมไม่น้อยกว่า ๓.๕๐ จากระบบ ๔ ระดับคะแนนหรือเทียบเท่า และมีผลการเรียนในหลักสูตรปริญญาตรีแบบก้าวหน้าไม่น้อยกว่า ๓.๕๐ ทุกภาคการศึกษา ในระหว่างการศึกษาในหลักสูตรแบบก้าวหน้า หากภาคการศึกษาใดภาคการศึกษาหนึ่งมีผลการเรียนต่ำกว่า ๓.๕๐ จากระบบ ๔ ระดับคะแนนหรือเทียบเท่า จะถือว่าผู้เรียนขาดคุณสมบัติในการศึกษาหลักสูตรแบบก้าวหน้า

๑๕.๒ เป็นผู้มีความประพฤติดี

๑๕.๓ ไม่เป็นโรคที่จะเป็นอุปสรรคต่อการศึกษา

๑๕.๔ ไม่เป็นบุคคลวิกลจริต

๑๕.๕ มีคุณสมบัติอื่นครบถ้วนตามที่มหาวิทยาลัยกำหนด หรือมีคุณสมบัติตามที่มหาวิทยาลัยอนุมัติให้เป็นกรณีพิเศษ

ข้อ ๑๖ การรับเข้าศึกษา

มหาวิทยาลัยสามารถรับสมัครผู้เข้าศึกษาได้ปีละหลายครั้ง

กำหนดการและวิธีการรับเข้าเป็นนักศึกษา ให้เป็นไปตามประกาศของมหาวิทยาลัย

สำหรับผู้ที่มหาวิทยาลัยอนุมัติให้เข้าศึกษาเป็นกรณีพิเศษ มหาวิทยาลัยจะกำหนดให้ยกเว้นวิธีการที่กำหนดไว้ก็ได้

ข้อ ๑๗ การขึ้นทะเบียนเป็นนักศึกษา

นักศึกษา จะมีสถานภาพเป็นนักศึกษา เมื่อได้ขึ้นทะเบียนนักศึกษา ตามประกาศของมหาวิทยาลัยโดยสมบูรณ์

ข้อ ๑๘ การลงทะเบียนเรียน

นักศึกษาสามารถลงทะเบียนเรียนในรายวิชา หลักสูตร โครงการ กิจกรรมที่มหาวิทยาลัยจัดการศึกษา ตามแนวทางการศึกษาตามอัธยาศัยเพื่อการเรียนรู้ตลอดชีวิต เพื่อนำหน่วยกิต ผลการศึกษา และผลลัพธ์การเรียนรู้มาใช้เพื่อการสำเร็จการศึกษาในหลักสูตรที่ศึกษาหรือหลักสูตรอื่น หรือสะสมไว้ในคลังหน่วยกิต

กำหนดการ ขั้นตอน และวิธีการลงทะเบียนรายวิชาเรียน ความสมบูรณ์ของการลงทะเบียน ให้เป็นไปตามประกาศของมหาวิทยาลัย

ข้อ ๑๙ จำนวนหน่วยกิตการลงทะเบียนแต่ละภาคการศึกษา

การลงทะเบียนเรียนรายวิชาแต่ละภาคการศึกษาให้เป็นไปตามที่มหาวิทยาลัยกำหนด หรือให้เป็นไปตามความพร้อม และความสนใจของผู้เรียน ทั้งนี้ ให้ลงทะเบียนได้ไม่เกิน ๒๒ หน่วยกิต ในแต่ละภาคการศึกษาปกติ และให้ลงทะเบียนได้ไม่เกิน ๙ หน่วยกิต ในแต่ละภาคการศึกษาปกติ สำหรับการลงทะเบียนไม่เต็มเวลา

สำหรับการลงทะเบียนภาคฤดูร้อน ให้ลงทะเบียนได้ไม่เกิน ๙ หน่วยกิต

หลักสูตรใดมีเหตุผลและความจำเป็น หรือมีข้อตกลงเฉพาะในการจัดการศึกษาร่วมกับหน่วยงานอื่นหรือสถาบันอุดมศึกษาอื่น อาจกำหนดจำนวนหน่วยกิตการลงทะเบียนเรียนที่แตกต่างไปจากที่กำหนดไว้ แต่ต้องไม่กระทบต่อมาตรฐานและคุณภาพการศึกษา

นักศึกษาที่มีเหตุผลและความจำเป็น อธิการบดีหรือผู้ที่อธิการบดีมอบหมายอาจอนุมัติให้ลงทะเบียนเรียนที่มีจำนวนหน่วยกิตแตกต่างไปจากที่กำหนด

หมวด ๖

การโอนย้ายนักศึกษา

ข้อ ๒๐ การเปลี่ยนสาขาวิชาในคณะเดียวกัน

๒๐.๑ นักศึกษาที่จะเปลี่ยนสาขาวิชา จะต้องใช้เวลาศึกษาอยู่ในสาขาวิชาเดิมมาแล้วไม่น้อยกว่า ๑ ภาคการศึกษา

๒๐.๒ การเปลี่ยนสาขาวิชาจะกระทำได้อีกต่อเมื่อได้รับความเห็นชอบจากอาจารย์ที่ปรึกษา หัวหน้าสาขาวิชาเดิม หัวหน้าสาขาวิชาที่นักศึกษาขอย้ายเข้า และได้รับอนุมัติจากคณบดี แล้วแจ้งสำนักส่งเสริมวิชาการและงานทะเบียนทราบ

๒๐.๓ ระยะเวลาการศึกษาของนักศึกษาที่ย้ายสาขาวิชา ให้นับตั้งแต่เริ่มเข้าศึกษาในสาขาวิชาเดิม

๒๐.๔ นักศึกษาที่จะได้รับอนุมัติให้ย้ายสาขาวิชา ต้องไม่มีพันธะด้านหนี้สินใดๆ ต่อมหาวิทยาลัย และให้ชำระค่าธรรมเนียมตามที่มหาวิทยาลัยกำหนด

๒๐.๕ ให้คำนวณระดับคะแนนเฉลี่ยสะสมจากรายวิชาทั้งหมดที่ได้รับอนุมัติให้โอนมาจากสาขาวิชาเดิม รวมกับรายวิชาที่เรียนในสาขาวิชาที่รับเข้าด้วย

ข้อ ๒๑ การย้ายคณะ

๒๑.๑ นักศึกษาที่จะขอย้ายคณะ ต้องได้เรียนตามหลักสูตรในคณะเดิมมาแล้วไม่น้อยกว่า ๑ ปีการศึกษา หรือมีหน่วยกิตสะสมไม่น้อยกว่า ๓๐ หน่วยกิต และมีคุณสมบัติอื่นตามที่คณะที่นักศึกษาขอย้ายเข้ากำหนด

๒๑.๒ นักศึกษาที่ประสงค์จะย้ายคณะ จะต้องยื่นเอกสารต่าง ๆ ตามที่มหาวิทยาลัยกำหนดต่อสำนักส่งเสริมวิชาการและงานทะเบียนภายใน ๑ สัปดาห์ นับจากวันเปิดภาคการศึกษา

๒๑.๓ การย้ายคณะจะกระทำได้เมื่อได้รับความเห็นชอบจากอาจารย์ที่ปรึกษา หัวหน้าสาขาวิชาเดิม คณบดีเดิม หัวหน้าสาขาวิชาที่นักศึกษาขอย้ายเข้า และได้รับอนุมัติจากคณบดีคณะที่นักศึกษาขอย้ายเข้าศึกษา แล้วแจ้งสำนักส่งเสริมวิชาการและงานทะเบียนทราบ

๒๑.๔ นักศึกษาที่ย้ายคณะจะต้องมีเวลาศึกษาอยู่ในคณะที่ตนย้ายเข้าอย่างน้อย ๑ ปีการศึกษา ก่อนสำเร็จการศึกษา

๒๑.๕ ระยะเวลาการศึกษา ให้นับตั้งแต่เข้าศึกษาในคณะเดิม

๒๑.๖ นักศึกษาที่จะได้รับอนุมัติให้ย้ายคณะต้องไม่มีพันธะด้านหนี้สินใดๆ ต่อมหาวิทยาลัย และให้ชำระค่าธรรมเนียมตามที่มหาวิทยาลัยกำหนด

๒๑.๗ การโอนผลการเรียนและจำนวนรายวิชาที่จะโอนต้องได้รับอนุมัติจากคณบดีที่นักศึกษาย้ายเข้า

๒๑.๘ นักศึกษาที่ย้ายคณะให้คำนวณระดับคะแนนเฉลี่ยสะสมจากรายวิชาทั้งหมดที่ได้รับอนุมัติให้โอนมาจากคณะเดิมรวมกับรายวิชาที่เรียนในคณะที่รับเข้าศึกษาด้วย

ข้อ ๒๒ การรับโอนนักศึกษา

มหาวิทยาลัยอาจพิจารณารับโอนนิสิตหรือนักศึกษาจากสถาบันอุดมศึกษาอื่นและกำลังศึกษาในหลักสูตรที่มีการกำหนดผลลัพธ์การเรียนรู้ สมรรถนะในระดับและมาตรฐานเทียบเคียงกับหลักสูตรของมหาวิทยาลัย โดยที่การพิจารณารับโอนให้อยู่ในดุลพินิจของอธิการบดีหรือผู้ที่อธิการบดีมอบหมาย

ทั้งนี้ การเปลี่ยนสาขาวิชา และการรับโอนนักศึกษาต้องคำนึงถึงมาตรฐานวิชาการ มาตรฐานวิชาชีพ และคุณภาพการศึกษา

ข้อ ๒๓ การลาพักการศึกษา

๒๓.๑ นักศึกษาอาจยื่นคำร้องลาพักการศึกษาได้ในกรณีใดกรณีหนึ่ง ดังต่อไปนี้

๒๓.๑.๑ ถูกเกณฑ์ หรือระดมพลเข้ารับราชการทหารกองประจำการ

๒๓.๑.๒ ได้รับทุนแลกเปลี่ยนนักศึกษาระหว่างประเทศ หรือทุนอื่นใดที่มหาวิทยาลัยเห็นสมควรสนับสนุน

๒๓.๑.๓ ประสบอุบัติเหตุ ภัยอันตราย หรือเจ็บป่วยจนต้องพักรักษาตัวเป็นเวลานาน ตามคำสั่งแพทย์ โดยมีใบรับรองแพทย์จากสถานพยาบาลที่กระทรวงสาธารณสุขกำหนด

๒๓.๑.๔ เมื่อนักศึกษามีความจำเป็นส่วนตัว อาจยื่นคำร้องขอลาพักการศึกษาได้

๒๓.๒ ให้นักศึกษาแจ้งการลาพักการศึกษาที่สำนักส่งเสริมวิชาการและงานทะเบียน

๒๓.๓ นักศึกษาที่ลาพักการศึกษา ต้องลงทะเบียนเพื่อรักษาสภาพนักศึกษาและชำระเงินค่าธรรมเนียมรักษาสภาพนักศึกษา ทั้งนี้ ให้เป็นไปตามประกาศที่มหาวิทยาลัยกำหนด

หมวด ๗

การเทียบโอนหน่วยกิตและผลการศึกษาในระดับอุดมศึกษา

ข้อ ๒๔ มหาวิทยาลัยกำหนดให้มีการเทียบโอนหน่วยกิตและผลการศึกษาในระดับอุดมศึกษา ประกอบด้วย การเทียบโอนหน่วยกิตและผลการศึกษาจากการศึกษาในระบบ การศึกษานอกระบบและการศึกษาตามอัธยาศัย ซึ่งอาจเป็นการเทียบโอนหน่วยกิตและผลการศึกษาในรายวิชาหรือกลุ่มรายวิชาในมหาวิทยาลัยหรือสถาบันอุดมศึกษาอื่น รวมทั้งผลลัพธ์การเรียนรู้จากการศึกษานอกระบบและการศึกษาตามอัธยาศัย

ข้อ ๒๕ หลักเกณฑ์ วิธีการและเงื่อนไขการเทียบโอนหน่วยกิตและผลการศึกษาระดับอุดมศึกษาให้เป็นไปตามระเบียบมหาวิทยาลัย ว่าด้วย การเทียบโอนหน่วยกิตและผลการศึกษาระดับอุดมศึกษา

หมวด ๘

อาจารย์ที่ปรึกษา

ข้อ ๒๖ นักศึกษาแต่ละคนจะมีอาจารย์ที่ปรึกษา เป็นผู้แนะนำการวางแผนการศึกษาและการลงทะเบียนเรียน

ข้อ ๒๗ หน้าที่ของอาจารย์ที่ปรึกษา มีดังนี้

๒๗.๑ ให้คำแนะนำและทำแผนการเรียนของนักศึกษาร่วมกับนักศึกษา ให้ถูกต้องตามหลักสูตรที่กำหนดไว้

๒๗.๒ ให้คำแนะนำในเรื่องข้อบังคับ ระเบียบ หรือประกาศเกี่ยวกับการศึกษาแก่นักศึกษา

๒๗.๓ ให้คำแนะนำในการลงทะเบียนเรียน การขอลอน ขอเพิ่ม หรือขอยกเลิกรายวิชา และจำนวนหน่วยกิตต่อภาคการศึกษาของนักศึกษา

๒๗.๔ แนะนำวิธีเรียน ให้คำปรึกษา และติดตามผลการศึกษานักศึกษา

๒๗.๕ พิจารณาให้ความเห็นชอบคำร้องต่าง ๆ ของนักศึกษา เพื่อให้ดำเนินการให้ถูกต้องตามข้อบังคับ ระเบียบ หรือประกาศของมหาวิทยาลัย

๒๗.๖ ให้คำปรึกษาเกี่ยวกับความเป็นอยู่ และการศึกษานักศึกษา

๒๗.๗ ดูแลความประพฤติของนักศึกษาให้เป็นไปตามข้อบังคับ ระเบียบ หรือประกาศที่มหาวิทยาลัยกำหนดไว้

หมวด ๙

การวัดและประเมินผลการศึกษา

ข้อ ๒๘ ระเบียบการสอบ

๒๘.๑ การกำหนดจำนวนครั้งและวิธีการสอบให้อยู่ในดุลยพินิจของอาจารย์ประจำวิชา

๒๘.๒ ระเบียบการสอบให้เป็นไปตามประกาศของมหาวิทยาลัย

ข้อ ๒๙ การวัดผลการศึกษา

การวัดผลการศึกษาแต่ละรายวิชาที่ศึกษาในภาคการศึกษานั้น ให้เป็นไปตามที่ระบุไว้ในรายละเอียดของรายวิชา

ข้อ ๓๐ การประเมินผลการศึกษา

๓๐.๑ กำหนดระดับคะแนนตัวอักษร ความหมาย และระดับคะแนน ดังนี้

ระดับคะแนนตัวอักษร	ความหมาย	ระดับคะแนน
A	ดีเยี่ยม (Excellent)	๔.๐๐
B+	ดีมาก (Very Good)	๓.๕๐
B	ดี (Good)	๓.๐๐
C+	ค่อนข้างดี (Fairly Good)	๒.๕๐
C	พอใช้ (Fair)	๒.๐๐
D+	อ่อน (Poor)	๑.๕๐
D	อ่อนมาก (Very Poor)	๑.๐๐

F ตก (Failed) ๐.๐๐

๓๐.๑.๑ ถ้านักศึกษาได้ระดับคะแนนตัวอักษรในรายวิชาใดเป็น F ต้องลงทะเบียนเรียนซ้ำจนกว่าจะสอบได้ ยกเว้นรายวิชาเลือก สามารถลงทะเบียนและเรียนรายวิชาอื่นที่อยู่ในกลุ่มเดียวกันแทนได้

๓๐.๑.๒ การประเมินรายวิชาเตรียมฝึกประสบการณ์วิชาชีพ รายวิชาการฝึกประสบการณ์วิชาชีพ และสหกิจศึกษา ถ้านักศึกษาได้ระดับคะแนนตัวอักษรต่ำกว่า C นักศึกษาจะต้องลงทะเบียนเรียนซ้ำจนกว่าได้ระดับคะแนนตัวอักษร มากกว่าหรือเท่ากับ C

๓๐.๒ การประเมินรายวิชาที่หลักสูตรบังคับให้เรียนเพิ่มเติมตามข้อกำหนดเฉพาะของแต่ละหลักสูตรและรายวิชา ที่มหาวิทยาลัยกำหนดให้เรียนเพิ่มเติม ที่ไม่สามารถประเมินผลเป็นค่าระดับคะแนนตัวอักษรได้ ให้ประเมินผลโดยใช้สัญลักษณ์ ดังนี้

ตัวอักษร ความหมาย

S	ผลการประเมินผ่านเกณฑ์ (Satisfactory)
U	ผลการประเมินไม่ผ่านเกณฑ์ (Unsatisfactory)
I	ผลการประเมินยังไม่สมบูรณ์ (Incomplete)
W	การถอนรายวิชาเรียนโดยได้รับอนุมัติ (Withdrawn)
AU	การเรียนรายวิชาที่ไม่นับหน่วยกิต (Audit)
R	การลงทะเบียนเรียนซ้ำหรือเรียนแทน (Repeated or Replaced)
NA	ไม่มีผลการประเมิน (Not available)

รายวิชาที่ได้ผลประเมินเป็นตัวอักษร U นักศึกษาจะต้องลงทะเบียนเรียนซ้ำจนกว่าจะได้ผลประเมินเป็นตัวอักษร S

๓๐.๓ การให้ผลการประเมินเป็นตัวอักษร I ในรายวิชาใดจะกระทำได้ในกรณีต่อไปนี้

๓๐.๓.๑ นักศึกษาขาดสอบปลายภาคเนื่องจากป่วยหรือเหตุสุดวิสัย

๓๐.๓.๒ อาจารย์ผู้สอน หรือคณบดีเห็นสมควรให้รอผลการเรียน เพราะนักศึกษายังปฏิบัติงานซึ่งเป็นส่วนประกอบการศึกษาวิชานั้นไม่สมบูรณ์

๓๐.๔ นักศึกษาที่ได้ผลการประเมินเป็นตัวอักษร I จะต้องดำเนินการขอรับการประเมินผลเพื่อเปลี่ยนผลการประเมินเป็นระดับคะแนนตัวอักษรอื่นให้เสร็จสิ้นภายในภาคการศึกษาถัดไป หากพ้นกำหนดดังกล่าวให้อาจารย์ผู้สอนพิจารณาประเมินผลจากคะแนนที่มีอยู่แล้ว และหากอาจารย์ผู้สอนไม่ส่งผลการประเมินใหม่ภายในภาคการศึกษาถัดไป ให้นายทะเบียนของมหาวิทยาลัยเปลี่ยนเป็นตัวอักษร F หรือ U แล้วแต่กรณี เว้นแต่อธิการบดีอนุมัติให้ขยายเวลา

๓๐.๕ การให้ผลการประเมินเป็นตัวอักษร S หรือ U ใช้สำหรับประเมินรายวิชาเรียนที่ไม่นำหน่วยกิตมาคำนวณระดับคะแนนเฉลี่ยสะสม

๓๐.๖ การให้ W ในรายวิชาใดจะกระทำได้ในกรณีต่อไปนี้

๓๐.๖.๑ นักศึกษาได้รับอนุมัติให้ถอนรายวิชาเรียน

๓๐.๖.๒ นักศึกษาได้รับอนุมัติให้ลาพักการศึกษา

๓๐.๖.๓ นักศึกษาได้รับอนุมัติจากคณบดี ให้เปลี่ยนจาก I ที่นักศึกษาได้รับตามข้อ

๓๐.๓.๑ และครบกำหนดเวลาการเปลี่ยน I แล้ว แต่การป่วยหรือเหตุสุดวิสัยยังไม่สิ้นสุด โดยมีหลักฐานที่เชื่อถือได้

๓๐.๗ การให้ผลการประเมินเป็นตัวอักษร AU ใช้สำหรับกรณีที่นักศึกษาลงทะเบียนเรียน โดยไม่นับหน่วยกิต และเรียนครบตามเกณฑ์การประเมินของรายวิชา

๓๐.๘ การให้ผลการประเมินเป็นตัวอักษร NA ใช้สำหรับกรณีที่นักศึกษาลงทะเบียนเรียนแต่ไม่มีผลการเรียน โดยไม่นำหน่วยกิตมาคำนวณระดับคะแนนเฉลี่ยสะสม

๓๐.๙ การนับจำนวนหน่วยกิต

๓๐.๙.๑ การนับจำนวนหน่วยกิต เพื่อใช้ในการคำนวณหาระดับคะแนนเฉลี่ย ให้นำจากทุก รายวิชาที่มีระบบการให้คะแนนแบบระดับคะแนน ในกรณีนักศึกษาลงทะเบียนเรียนซ้ำหรือเรียนแทนในรายวิชาใด ให้นำจำนวนหน่วยกิต และระดับคะแนนที่ได้ไปใช้ในการคำนวณหาระดับคะแนนเฉลี่ย

๓๐.๙.๒ การนับจำนวนหน่วยกิตสะสมของนักศึกษา เพื่อให้ครบหลักสูตรให้นำเฉพาะหน่วยกิตของรายวิชาที่สอบได้เท่านั้น

๓๐.๑๐ การคำนวณระดับคะแนนเฉลี่ย

๓๐.๑๐.๑ ระดับคะแนนเฉลี่ยเฉพาะรายภาค (GPA) ให้คำนวณจากผลการเรียนของนักศึกษาในภาคการศึกษานั้น โดยนำผลรวมของผลคูณของจำนวนหน่วยกิตกับระดับคะแนนของแต่ละรายวิชาเป็นตัวตั้ง หารด้วยจำนวนหน่วยกิตรวมของภาคการศึกษานั้น

๓๐.๑๐.๒ ระดับคะแนนเฉลี่ยสะสม (GPAX) ให้คำนวณจากผลการเรียนของนักศึกษาตั้งแต่เริ่มเข้าศึกษาจนถึงภาคการศึกษาสุดท้าย โดยนำผลรวมของผลคูณของจำนวนหน่วยกิตกับระดับคะแนนของแต่ละรายวิชาที่เรียนทั้งหมดเป็นตัวตั้ง หารด้วยจำนวนหน่วยกิตรวมทั้งหมด

การคำนวณดังกล่าวให้ตั้งหารถึงทศนิยม ๓ ตำแหน่ง หากได้ทศนิยมตำแหน่งที่สามตั้งแต่ห้าขึ้นไปให้ปัดเศษขึ้น สำหรับรายวิชาที่ยังมีผลการประเมินเป็นตัวอักษร I ไม่ให้นำหน่วยกิตรวมเป็นตัวหารเฉลี่ย

๓๐.๑๐.๓ การคำนวณระดับคะแนนเฉลี่ยสะสมของนักศึกษาที่ย้ายสาขาวิชา ให้คำนวณระดับคะแนนของทุกรายวิชาที่มีปรากฏในหลักสูตรสาขาวิชาที่รับเข้า

๓๐.๑๐.๔ การคำนวณระดับคะแนนเฉลี่ยสะสมที่โอนมาจากสถานศึกษาอื่น และนักศึกษาที่สำเร็จการศึกษาระดับอนุปริญญาหรือเทียบเท่าและได้อนุมัติให้เข้าศึกษาต่อ ให้คิดเฉพาะระดับคะแนนของรายวิชาที่เรียนใหม่เท่านั้น

๓๐.๑๑ การแจ้งผลการเรียน

มหาวิทยาลัยจะแจ้งผลการเรียนหลังจากการประมวลผลการเรียนแล้วเสร็จในแต่ละภาคการศึกษา ทั้งนี้ มหาวิทยาลัยจะระงับการแจ้งผลการเรียนให้แก่นักศึกษกรณีนักศึกษาไม่ปฏิบัติตามข้อบังคับระเบียบ ประกาศหรือคำสั่งของมหาวิทยาลัย

ข้อ ๓๑ การเรียนซ้ำหรือเรียนแทน

๓๑.๑ ในกรณีที่นักศึกษาลงทะเบียนเรียนครบหน่วยกิตตามแผนการเรียนของหลักสูตรที่ศึกษาแล้ว มีระดับคะแนนเฉลี่ยสะสมต่ำกว่า ๒.๐๐ นักศึกษาอาจขอลงทะเบียนเรียนซ้ำรายวิชาที่สอบได้ต่ำกว่าระดับคะแนนตัวอักษร B หรือจะเลือกเรียนวิชาอื่นแทนก็ได้ โดยให้อยู่ในดุลพินิจของหัวหน้าสาขาวิชา

๓๑.๒ ในกรณีที่นักศึกษาสอบตกหรือได้ระดับคะแนนตัวอักษร F จะต้องลงทะเบียนเรียนรายวิชานั้นซ้ำอีก หรืออาจเลือกเรียนรายวิชาอื่นในหมวดเดียวกันแทนได้ โดยให้อยู่ในดุลพินิจของหัวหน้าสาขาวิชา

๓๑.๓ ในกรณีที่นักศึกษาต้องการเปลี่ยนระดับคะแนนเฉลี่ย หรือระดับคะแนนเฉลี่ยสะสม นักศึกษาอาจลงทะเบียนเรียนซ้ำรายวิชาที่สอบได้ต่ำกว่าระดับคะแนนตัวอักษร B

๓๑.๔ รายวิชาใดที่เรียนซ้ำหรือเรียนแทนให้นำระดับคะแนนที่ได้ไปคิดระดับคะแนนเฉลี่ยและระดับคะแนนเฉลี่ยสะสม โดยระดับคะแนนตัวอักษรที่ได้จากรายวิชาเดิมจะถูกเปลี่ยนเป็นสัญลักษณ์ R

๓๑.๕ กรณีนักศึกษาเข้ารับการศึกษามหาวิทยาลัยหรือเทียบเท่าในหลักสูตรปริญญาตรีต่อเนื่อง จะลงทะเบียนรายวิชาซ้ำหรือเทียบเท่ากับรายวิชาที่เคยศึกษามาแล้วในระดับอนุปริญญาไม่ได้

หมวด ๑๐

การสิ้นสุดสถานภาพการเป็นนักศึกษา การคืนสถานภาพนักศึกษา

การเปลี่ยนสถานภาพเป็นผู้เรียนในรูปแบบการศึกษาตลอดชีวิต

ข้อ ๓๒ สถานภาพการเป็นนักศึกษาสิ้นสุดด้วยเหตุดังต่อไปนี้

๓๒.๑ ขาดคุณสมบัติตามข้อ ๑๕ (ยกเว้นกรณีตามข้อ ๑๕.๑.๓)

๓๒.๒ เสียชีวิต

๓๒.๓ ลาออก

๓๒.๔ สำเร็จการศึกษาตามหลักสูตร และได้รับอนุมัติปริญญาจากสภามหาวิทยาลัย

๓๒.๕ กระทำการทุจริต หรือมีความประพฤติอันเป็นการเสื่อมเสียแก่มหาวิทยาลัย และมหาวิทยาลัยเห็นสมควรให้พ้นสถานภาพนักศึกษาตามข้อบังคับของมหาวิทยาลัย ว่าด้วย วินัยนักศึกษา

๓๒.๖ ต้องโทษโดยคำพิพากษาถึงที่สุดให้จำคุก เว้นแต่ความผิดที่เป็นลหุโทษ หรือความผิดอันได้กระทำโดยประมาท

ข้อ ๓๓ การคืนสถานภาพนักศึกษา

นักศึกษาที่สถานภาพการเป็นนักศึกษาสิ้นสุดตามข้อ ๓๒.๓ และข้อ ๓๒.๖ อาจขอคืนสถานภาพนักศึกษาเพื่อศึกษาในหลักสูตรเดิมที่ยังจัดการเรียนการสอนได้ ทั้งนี้ ต้องเป็นหลักสูตรที่สามารถขอคืนสถานภาพนักศึกษาได้ โดยต้องเป็นการขอคืนภายในระยะเวลาสองเท่าของระยะเวลาการศึกษาตามหลักสูตร และต้องได้รับอนุมัติจากอธิการบดีหรือผู้ที่ได้รับมอบหมายจากอธิการบดี และต้องชำระค่าธรรมเนียมการคืนสถานภาพนักศึกษา

ข้อ ๓๔ การเปลี่ยนสถานภาพเป็นผู้เรียนในรูปแบบการศึกษาตลอดชีวิต กำหนดในกรณีดังนี้

๓๔.๑ มหาวิทยาลัยจะเปลี่ยนสถานภาพการเป็นนักศึกษา เป็นผู้เรียนในรูปแบบการศึกษาตลอดชีวิต ในกรณีดังต่อไปนี้

๓๔.๑.๑ กรณีที่สถานภาพการเป็นนักศึกษาสิ้นสุดเนื่องจากขาดคุณสมบัติตามข้อ ๓๒.๑ (กรณีตามข้อ ๑๕.๑.๑, ๑๕.๑.๒, ๑๕.๕) และข้อ ๓๒.๖

๓๔.๑.๒ เมื่อครบกำหนดระยะเวลาสองเท่าของระยะเวลาการศึกษาตามหลักสูตรตามข้อ ๑๑.๑ - ๑๑.๔ ยังไม่สำเร็จการศึกษาตามหลักสูตร

๓๔.๑.๓ กรณีไม่ยืนยันการลงทะเบียนเรียนโดยสมบูรณ์ และไม่รักษาสถานภาพนักศึกษาตามข้อ ๒๓ จำนวน ๓ ภาคการศึกษาปกติติดต่อกัน

๓๔.๒ นักศึกษาแสดงความประสงค์ขอเปลี่ยนสถานภาพการเป็นนักศึกษาเป็นผู้เรียนในรูปแบบการศึกษาตลอดชีวิต

๓๔.๒.๑ กรณีลาออกจากการเป็นนักศึกษา

๓๔.๒.๒ สำเร็จการศึกษาตามหลักสูตร และได้รับอนุมัติปริญญาจากสภามหาวิทยาลัย

กรณีเปลี่ยนสถานภาพเป็นผู้เรียนในรูปแบบการศึกษาตลอดชีวิต ให้นำผลการเรียน ผลลัพธ์การเรียนรู้ความสามารถและหรือสมรรถนะจากการศึกษาในมหาวิทยาลัย หรือที่สะสมไว้ในคลังหน่วยกิตมาใช้ในการศึกษา

ในหลักสูตรของมหาวิทยาลัยตามที่มหาวิทยาลัยกำหนดโดยสอดคล้องกับแนวทางของระบบคลังหน่วยกิตระดับ
อุดมศึกษา

หลักเกณฑ์การสำเร็จการศึกษาและการให้ปริญญาแก่ผู้เรียนในรูปแบบการศึกษาตลอดชีวิต ให้เป็นไป ตาม
ประกาศที่มหาวิทยาลัยกำหนด

หมวด ๑๑

การสำเร็จการศึกษา และการอนุมัติปริญญา

ข้อ ๓๕ ผู้สำเร็จการศึกษาและสมควรได้รับปริญญาบัตร ต้องมีคุณสมบัติครบถ้วน ดังนี้

๓๕.๑ ผ่านการประเมินการเข้าร่วมกิจกรรมสร้างเสริมให้เป็นผู้มีความรับผิดชอบ มีคุณธรรม
จริยธรรม ตามที่มหาวิทยาลัยกำหนด

๓๕.๒ เรียนครบตามจำนวนหน่วยกิตที่กำหนดไว้ในหลักสูตร และผ่านเกณฑ์การวัดผลขั้นต่ำ
แต่ละรายวิชาตามที่มหาวิทยาลัยกำหนด และเกณฑ์การสำเร็จการศึกษาตามหลักสูตร ได้ระดับคะแนนเฉลี่ย
สะสมไม่ต่ำกว่า ๒.๐๐ จากระบบ ๔ ระดับคะแนนหรือเทียบเท่า และบรรลุผลสัมฤทธิ์การเรียนรู้ตามมาตรฐานคุณวุฒิ
ระดับปริญญาตรี

๓๕.๓ ต้องไม่อยู่ระหว่างการถูกสอบสวนทางวินัยอย่างร้ายแรง ตามข้อบังคับมหาวิทยาลัย ว่าด้วย
วินัยนักศึกษา

๓๕.๔ นักศึกษาต้องไม่มีพันธะด้านหนี้สินใด ๆ ต่อมหาวิทยาลัย

ข้อ ๓๖ การให้และอนุมัติปริญญาบัตร

๓๖.๑ นักศึกษาที่คาดว่าจะสำเร็จการศึกษา และมีคุณสมบัติครบตามข้อ ๓๕ ให้ยื่นคำร้องขอ
สำเร็จการศึกษาที่สำนักส่งเสริมวิชาการและงานทะเบียน และให้ถือวันที่สำนักส่งเสริมวิชาการและงานทะเบียน
ตรวจสอบคุณสมบัติว่าครบถ้วน เป็นวันสำเร็จการศึกษา

๓๖.๒ ให้คณะกรรมการการประจำคณะพิจารณาให้การรับรองการสำเร็จการศึกษา

๓๖.๓ ให้สภาวิชาการพิจารณาให้ความเห็นชอบผู้สมควรได้รับปริญญาบัตร และเสนอ
สภามหาวิทยาลัย เพื่อพิจารณาอนุมัติปริญญาบัตร

๓๖.๔ การให้ปริญญาเกียรตินิยม

มหาวิทยาลัยจะพิจารณาให้ปริญญาเกียรตินิยมแก่ผู้สำเร็จการศึกษาตามเกณฑ์
ดังต่อไปนี้

๓๖.๔.๑ สอบได้ในรายวิชาใด ๆ ไม่ต่ำกว่าระดับคะแนนตัวอักษร C ตามระบบระดับ
คะแนนตัวอักษร หรือไม่ได้ U ตามระบบสัญลักษณ์

๓๖.๔.๒ ไม่เคยลงทะเบียนเรียนซ้ำ หรือเรียนแทนรายวิชาใด

๓๖.๔.๓ ได้ระดับคะแนนเฉลี่ยสะสมตั้งแต่ ๓.๖๐ ขึ้นไป สำหรับปริญญาเกียรตินิยม
อันดับ ๑ หรือได้ระดับคะแนนเฉลี่ยสะสมตั้งแต่ ๓.๒๕ ขึ้นไป สำหรับปริญญาเกียรตินิยมอันดับ ๒

๓๖.๔.๔ นักศึกษาหลักสูตรปริญญาตรีต่อเนื่อง ไม่มีสิทธิได้รับปริญญาเกียรตินิยม

๓๖.๔.๕ สำเร็จการศึกษาภายในกำหนดเวลาไม่เกินจำนวนปีการศึกษาที่ระบุไว้ใน
หลักสูตร

๓๖.๔.๖ นักศึกษาที่ขอเทียบโอนรายวิชาไม่มีสิทธิได้รับปริญญาเกียรตินิยม

๓๖.๕ นักศึกษาอาจยื่นคำร้องขอรับอนุปริญญาได้ กรณีที่เป็นไปตามตามเกณฑ์มาตรฐานหลักสูตรระดับอนุปริญญา และมหาวิทยาลัยอาจให้ประกาศนียบัตรแก่ผู้สำเร็จการศึกษาตามรายวิชาหนึ่งรายวิชาใดที่เปิดสอนในมหาวิทยาลัยได้

การยื่นคำร้องขอรับอนุปริญญา ประกาศนียบัตร หลักเกณฑ์และเงื่อนไขในการพิจารณาให้เป็นไปตามประกาศของมหาวิทยาลัย

๓๖.๖ เกียรติบัตรการเรียน

คณะกรรมการการประจำคณะอาจพิจารณานักศึกษาที่สำเร็จการศึกษาและมีผลการเรียนดีเพื่ออนุมัติให้เกียรติบัตรการเรียนดีและติเยี่ยมแก่ผู้สำเร็จการศึกษาที่มีผลการเรียนดีแต่ไม่ได้รับปริญญาเกียรตินิยมตามเกณฑ์ดังต่อไปนี้

๓๖.๖.๑ นักศึกษาผู้มีสิทธิได้รับเกียรติบัตรผู้มีผลการเรียนดีเยี่ยม ต้องสอบได้จำนวนหน่วยกิตครบตามหลักสูตร และได้ระดับคะแนนเฉลี่ยสะสมตั้งแต่ ๓.๖๐ ขึ้นไป

๓๖.๖.๒ นักศึกษาผู้มีสิทธิได้รับเกียรติบัตรผู้มีผลการเรียนดี ต้องสอบได้จำนวนหน่วยกิตครบตามหลักสูตร และได้ระดับคะแนนเฉลี่ยสะสมตั้งแต่ ๓.๒๕ ขึ้นไป

หมวด ๑๒

บทเฉพาะกาล

ข้อ ๓๗ ในระหว่างที่ยังไม่ได้ออกประกาศ ระเบียบ ข้อกำหนด หรือหลักเกณฑ์ใด เพื่อปฏิบัติตามข้อบังคับนี้ให้นำประกาศ ระเบียบ ข้อกำหนด หรือหลักเกณฑ์เกี่ยวกับการศึกษาระดับปริญญาตรีที่มีผลใช้บังคับอยู่ก่อนวันที่ใช้ข้อบังคับนี้มาใช้บังคับโดยอนุโลม จนกว่าจะได้มีการออกประกาศ ระเบียบ ข้อกำหนดหรือหลักเกณฑ์ตามข้อบังคับนี้

ข้อ ๓๘ เว้นแต่กรณีตามวรรคสอง ให้ใช้ข้อบังคับมหาวิทยาลัยราชภัฏอุดรธานี ว่าด้วยการศึกษาระดับปริญญาตรี ซึ่งใช้บังคับอยู่ในขณะที่นักศึกษาผู้นั้นเข้าศึกษาในมหาวิทยาลัย กับนักศึกษาซึ่งเข้าศึกษาก่อนปีการศึกษา ๒๕๖๖ จนกว่าจะพ้นสถานภาพการเป็นนักศึกษา

ให้ใช้ข้อ ๓๕ กรณีที่ไม่นำระยะเวลาศึกษามากำหนดเป็นคุณสมบัติผู้สำเร็จการศึกษาและสมควรได้รับปริญญาบัตรกับนักศึกษาซึ่งเข้าศึกษาก่อนปีการศึกษา ๒๕๖๖ และไม่ย้อนหลังไปก่อนปีการศึกษา ๒๕๕๖ ซึ่งมีคุณสมบัติเป็นผู้สำเร็จการศึกษาและสมควรได้รับปริญญาบัตรในกรณีอื่นครบถ้วนแล้ว

ประกาศ ณ วันที่ ๒ ตุลาคม ๒๕๖๖



(ศาสตราจารย์ ดร.วิรุณ ตั้งเจริญ)

นายกสภามหาวิทยาลัยราชภัฏอุดรธานี

หมายเหตุ :- โดยที่มีการออกกฎกระทรวง มาตรฐานการจัดการอุดมศึกษา พ.ศ. ๒๕๖๕ ประกาศคณะกรรมการการ
มาตรฐานการอุดมศึกษา เรื่อง เกณฑ์มาตรฐานหลักสูตรระดับปริญญาตรี พ.ศ. ๒๕๖๕ ประกาศคณะกรรมการการ
มาตรฐานการอุดมศึกษา เรื่อง รายละเอียดผลลัพธ์การเรียนรู้ตามมาตรฐานคุณวุฒิระดับอุดมศึกษา พ.ศ. ๒๕๖๕
ประกาศคณะกรรมการการมาตรฐานการอุดมศึกษา เรื่อง หลักเกณฑ์และวิธีการเทียบโอนหน่วยกิตและผล
การศึกษา ในระดับอุดมศึกษา พ.ศ. ๒๕๖๕ ประกาศคณะกรรมการการมาตรฐานการอุดมศึกษา เรื่อง แนวทางการ
ดำเนินงาน คลังหน่วยกิตในระดับอุดมศึกษา พ.ศ. ๒๕๖๕ ซึ่งเป็นการยกระดับมาตรฐานการจัดการศึกษา ปรับปรุง
รูปแบบ และหลักเกณฑ์การจัดการศึกษาในบางเรื่อง จึงได้นำหลักการสำคัญซึ่งมีเป้าหมายให้การจัดการศึกษามี
ความทันสมัย สอดคล้องกับสถานการณ์ปัจจุบัน มากำหนดเป็นหลักการจัดการศึกษาระดับปริญญาตรีของ
มหาวิทยาลัย ราชภัฏอุดรธานี เช่น การไม่กำหนดระยะเวลาการศึกษาขั้นต่ำ ขั้นสูง แต่ใช้วิธีการเปลี่ยนสถานภาพ
นักศึกษาที่ใช้เวลาศึกษาเกินสองเท่าของระยะเวลาการศึกษาตามหลักสูตรเป็นผู้เรียนในรูปแบบการศึกษาตลอดชีวิต
โดยนำ แนวทางของระบบคลังหน่วยกิตมาดำเนินการ การจัดทำหลักสูตรโดยเน้นเรื่องผลลัพธ์การเรียนรู้ การไม่
กำหนดระดับคะแนนเฉลี่ยสะสมรายภาคเป็นเหตุสิ้นสุดสถานภาพการเป็นนักศึกษา แต่ยังคงมาตรฐานตามที่
คณะกรรมการการมาตรฐานการอุดมศึกษากำหนด จึงจำเป็นต้องออกข้อบังคับนี้

ภาคผนวก ง
ระเบียบมหาวิทยาลัยราชภัฏอุดรธานีว่าด้วย
การเทียบโอนผลการเรียน และการเทียบโอนความรู้ ทักษะและประสบการณ์ ตามหลักสูตร
ของมหาวิทยาลัย พ.ศ.2562



ระเบียบมหาวิทยาลัยราชภัฏอุดรธานี
ว่าด้วย การโอนผลการเรียน การเทียบโอนผลการเรียน
และการเทียบโอนความรู้ ทักษะและประสบการณ์
พ.ศ. ๒๕๖๒

โดยที่เป็นการสมควรปรับปรุงระเบียบมหาวิทยาลัยราชภัฏอุดรธานี ว่าด้วย การโอนผลการเรียน การเทียบโอนผลการเรียน และการเทียบโอนความรู้ ทักษะและประสบการณ์ ตามหลักสูตรของมหาวิทยาลัย พ.ศ.๒๕๔๙

อาศัยอำนาจตามความในมาตรา ๑๘ (๒) แห่งพระราชบัญญัติมหาวิทยาลัยราชภัฏ พ.ศ. ๒๕๔๗ มาตรา ๑๕ แห่งพระราชบัญญัติการศึกษาแห่งชาติ พ.ศ. ๒๕๔๒ ประกาศทบวงมหาวิทยาลัย เรื่อง หลักเกณฑ์การเทียบโอนผลการเรียนระดับปริญญาเข้าสู่อการศึกษาระบบ พ.ศ. ๒๕๔๕ และโดยมติสภามหาวิทยาลัยราชภัฏอุดรธานี ในคราวประชุม ครั้งที่ ๑/๒๕๖๒ เมื่อวันที่ ๒๖ มกราคม พ.ศ. ๒๕๖๒ จึงวางระเบียบเกี่ยวกับการโอนผลการเรียน การเทียบโอนผลการเรียน และการเทียบโอนความรู้ ทักษะและประสบการณ์ ดังนี้

ข้อ ๑ ระเบียบนี้เรียกว่า “ระเบียบมหาวิทยาลัยราชภัฏอุดรธานีว่าด้วย การโอนผลการเรียนการเทียบโอนผลการเรียน และการเทียบโอนความรู้ ทักษะและประสบการณ์ พ.ศ. ๒๕๖๒”

ข้อ ๒ ระเบียบนี้ให้ใช้บังคับสำหรับนักศึกษาที่เข้าศึกษาตั้งแต่ปีการศึกษา ๒๕๖๒ เป็นต้นไป

ข้อ ๓ ภายใต้บังคับข้อ ๒๔ ให้ยกเลิกระเบียบมหาวิทยาลัยราชภัฏอุดรธานี ว่าด้วย การโอนผลการเรียน การเทียบโอนผลการเรียน และการเทียบโอนความรู้ ทักษะและประสบการณ์ ตามหลักสูตรของมหาวิทยาลัย พ.ศ.๒๕๔๙

ข้อ ๔ บรรดาข้อบังคับ ระเบียบ คำสั่งหรือประกาศอื่นใด ซึ่งขัดหรือแย้งกับระเบียบนี้ให้ใช้ระเบียบนี้แทน

ข้อ ๕ ในระเบียบนี้

“มหาวิทยาลัย”	หมายความว่า มหาวิทยาลัยราชภัฏอุดรธานี
“สภามหาวิทยาลัย”	หมายความว่า สภามหาวิทยาลัยราชภัฏอุดรธานี
“อธิการบดี”	หมายความว่า อธิการบดีมหาวิทยาลัยราชภัฏอุดรธานี
“หลักสูตร”	หมายความว่า หลักสูตรระดับปริญญาตรีและระดับบัณฑิตศึกษาที่สภามหาวิทยาลัยอนุมัติ และหลักสูตรของสถาบันอุดมศึกษาอื่นที่หน่วยงานของรัฐที่มีอำนาจตามกฎหมายรับรอง

“รายวิชา” หมายความว่า รายวิชา ชุติวิชา กระบวนวิชาที่อยู่ในหลักสูตรที่สถาบันอุดมศึกษารับรอง

“นักศึกษา” หมายความว่า นักศึกษาระดับปริญญาตรีและระดับบัณฑิตศึกษาของมหาวิทยาลัยราชภัฏอุดรธานี

“การโอนผลการเรียน” หมายความว่า การขอโอนหน่วยกิตและระดับคะแนนของรายวิชาในระดับเดียวกัน ที่ได้เคยศึกษามาแล้วจากมหาวิทยาลัยเพื่อใช้นับเป็นส่วนหนึ่งของการศึกษาในมหาวิทยาลัย

“การเทียบโอนผลการเรียน” หมายความว่า การขอเทียบโอนหน่วยกิตของรายวิชาในระดับเดียวกันที่ได้เคยศึกษามาแล้วจากสถาบันอุดมศึกษาอื่นที่หน่วยงานของรัฐที่มีอำนาจตามกฎหมายรับรอง เพื่อใช้นับเป็นส่วนหนึ่งของการศึกษาในมหาวิทยาลัย

“การเทียบโอนความรู้ ทักษะและประสบการณ์” หมายความว่า การนำผลงาน ความรู้ ทักษะ ประสบการณ์ ตลอดจนผลการศึกษา จากการศึกษานอกระบบหรือการศึกษาตามอัธยาศัย เช่น การศึกษาหลักสูตรระยะสั้น การศึกษาเพื่อเพิ่มพูนประสบการณ์ การอบรมเพื่อเพิ่มพูนความรู้และประสบการณ์ หรือจากประสบการณ์การทำงานมาประเมินเป็นส่วนหนึ่งของการศึกษาตามหลักสูตรของมหาวิทยาลัย

ข้อ ๖ ให้อธิการบดีรักษาการตามระเบียบนี้ กรณีมีปัญหาเกี่ยวกับการปฏิบัติตามระเบียบนี้ให้อธิการบดีเป็นผู้วินิจฉัยและให้ถือเป็นที่สุด

หมวดที่ ๑

การโอนผลการเรียนและการเทียบโอนผลการเรียน

ข้อ ๗ การโอนผลการเรียน มีหลักเกณฑ์ ดังนี้

๗.๑ นักศึกษาที่เคยศึกษาในหลักสูตรที่เปิดสอนในมหาวิทยาลัยมาแล้วไม่เกิน ๕ ปี หรือสำเร็จการศึกษาจากมหาวิทยาลัยมาแล้วไม่เกิน ๕ ปี หรือระยะเวลาที่อาจารย์ผู้รับผิดชอบหลักสูตรเห็นสมควร อาจขอโอนหน่วยกิตและระดับคะแนนของรายวิชาในระดับเดียวกันที่ได้เคยศึกษามาแล้ว เพื่อใช้ นับเป็นส่วนหนึ่งของการศึกษา โดยยื่นคำร้องต่อคณะภายในภาคเรียนแรกของปีการศึกษาที่เข้าศึกษา

๗.๒ รายวิชาที่นำมาขอโอนผลการเรียนต้องมีเนื้อหาสาระครอบคลุมไม่น้อยกว่าสามในสี่ของรายวิชาใหม่ที่ขอโอน และจำนวนหน่วยกิตที่ขอโอนได้จะต้องไม่เกินสามในสี่ของจำนวนหน่วยกิตรวมของหลักสูตรระดับปริญญาตรีที่รับโอน หรือไม่เกินหนึ่งในสามของจำนวนหน่วยกิตรวมของหลักสูตรระดับบัณฑิตศึกษาที่รับโอน มหาวิทยาลัยอาจให้ออนหน่วยกิตรายวิชาดุชนิพนธ์ วิทยานิพนธ์หรือการค้นคว้าอิสระ ทั้งนี้ให้เป็นไปตามข้อบังคับมหาวิทยาลัยราชภัฏอุดรธานี ว่าด้วย การศึกษาระดับบัณฑิตศึกษา พ.ศ. ๒๕๕๙ ข้อ ๖๙

ในกรณีที่การขอโอนหน่วยกิตไม่เป็นไปตามข้อ ๗.๑ และ ๗.๒ ให้อยู่ในดุลพินิจของคณบดี

๗.๓ ให้อาจารย์ผู้รับผิดชอบหลักสูตรสาขาวิชาที่จะรับโอนพิจารณาดำเนินการโอนผลการเรียนของนักศึกษาที่ยื่นคำร้อง เฉพาะรายวิชาที่มีผลการเรียนในหลักสูตรระดับปริญญาตรีไม่ต่ำกว่าระดับ C

หรือ S แล้วแต่กรณี และในหลักสูตรระดับบัณฑิตศึกษาไม่ต่ำกว่าระดับ B หรือ S หรือ P แล้วแต่กรณี แล้ว
นำเสนอคณบดีเพื่อพิจารณาอนุมัติ

๗.๔ นักศึกษาต้องชำระค่าธรรมเนียมการโอนผลการเรียน ตามที่มหาวิทยาลัยกำหนดทั้งนี้
จำนวนรายวิชาและผลการเรียนที่โอนได้ ให้นำรวมเป็นหน่วยกิตตามหลักสูตรที่ศึกษาได้และนำไปคิดระดับ
คะแนนเฉลี่ยสะสม

๗.๕ นักศึกษาต้องลงทะเบียนและต้องมีเวลาศึกษาอยู่ในมหาวิทยาลัยอย่างน้อยหนึ่งปี
การศึกษา

ข้อ ๘ การเทียบโอนผลการเรียน มีหลักเกณฑ์ ดังนี้

๘.๑ นักศึกษาที่เคยศึกษาในหลักสูตรที่เปิดสอนในสถาบันอุดมศึกษาอื่นที่หน่วยงานของรัฐที่มี
อำนาจตามกฎหมายรับรองมาแล้วไม่เกิน ๕ ปี หรือสำเร็จการศึกษาจากสถาบันอุดมศึกษาอื่นที่หน่วยงาน
ของรัฐที่มีอำนาจตามกฎหมายรับรองมาแล้วไม่เกิน ๕ ปี อาจขอเทียบโอนหน่วยกิตรายวิชาในระดับเดียวกัน
ที่ได้เคยศึกษามาแล้ว เพื่อใช้นับเป็นส่วนหนึ่งของการศึกษา โดยยื่นคำร้องต่อคณะ ภายในภาคเรียนแรกของ
ปีการศึกษาที่เข้าศึกษา

๘.๒ รายวิชาที่นำมาขอเทียบโอนผลการเรียน ต้องมีเนื้อหาสาระครอบคลุมไม่น้อยกว่าสามใน
สี่ของรายวิชาใหม่ที่ขอเทียบ และจำนวนหน่วยกิตที่เทียบโอนได้จะต้องไม่เกินสามในสี่ของจำนวนหน่วยกิต
รวมของหลักสูตรระดับปริญญาตรีที่รับโอน หรือไม่เกินหนึ่งในสามของจำนวนหน่วยกิตระดับบัณฑิตศึกษาที่
รับโอน และมหาวิทยาลัยอาจให้โอนหน่วยกิตรายวิชาดุซนินพนธ์ วิทยานิพนธ์หรือการค้นคว้าอิสระ ทั้งนี้ ให้
เป็นไปตามข้อบังคับมหาวิทยาลัยราชภัฏอุดรธานี ว่าด้วย การศึกษาระดับบัณฑิตศึกษา พ.ศ. ๒๕๕๙ ข้อ ๖๙

๘.๓ ให้อาจารย์ผู้รับผิดชอบหลักสูตรสาขาที่จะเทียบโอนพิจารณาดำเนินการเทียบโอนผลการ
เรียนของนักศึกษาที่ยื่นคำร้อง เฉพาะรายวิชาที่มีผลการเรียนในหลักสูตรระดับปริญญาตรีไม่ต่ำกว่าระดับ C
หรือ S แล้วแต่กรณี และในหลักสูตรระดับบัณฑิตศึกษาไม่ต่ำกว่าระดับ B หรือ S หรือ P แล้วแต่กรณี แล้ว
นำเสนอคณบดีเพื่อพิจารณาอนุมัติ

๘.๔ นักศึกษาต้องชำระค่าธรรมเนียมการเทียบโอนผลการเรียนตามที่มหาวิทยาลัยกำหนด
ทั้งนี้จำนวนรายวิชาและผลการเรียนที่เทียบโอนได้ ให้นำรวมเป็นหน่วยกิตตามหลักสูตรที่ศึกษาได้แต่ไม่นำ
ผลการเรียนไปคิดระดับคะแนนเฉลี่ยสะสม

๘.๕ นักศึกษาต้องลงทะเบียนและต้องมีเวลาศึกษาอยู่ในมหาวิทยาลัยอย่างน้อยหนึ่งปี
การศึกษา

ข้อ ๙ ในกรณีที่มหาวิทยาลัยเปิดหลักสูตรใหม่ จะโอนหรือเทียบโอนนักศึกษาเข้าศึกษาได้ไม่เกินกว่า
ชั้นปีและภาคการศึกษาที่ได้รับอนุญาตให้มีนักศึกษาเรียนอยู่ตามหลักสูตรที่ได้รับความเห็นชอบแล้ว

ข้อ ๑๐ ผู้สำเร็จการศึกษาในระดับปริญญาตรีมาแล้วและเข้าศึกษาในระดับปริญญาตรีในอีก
สาขาวิชาหนึ่ง ให้ได้รับการโอนผลการเรียนหรือเทียบโอนผลการเรียนในหมวดวิชาศึกษาทั่วไปทั้งหมด โดยไม่
นำเงื่อนไขในข้อ ๗.๑ ๗.๒ ๗.๓ ๘.๑ ๘.๒ และข้อ ๘.๓ มาพิจารณา

ข้อ ๑๑ รายวิชาที่ได้รับการโอนผลการเรียนหรือเทียบโอนผลการเรียนตามข้อ ๑๐ ให้นำหน่วยกิตของหมวดวิชาศึกษาทั่วไปรวมในเกณฑ์การสำเร็จการศึกษา โดยไม่ต้องบันทึกผลการเรียนเป็นรายวิชา

หมวดที่ ๒

การเทียบโอนความรู้ ทักษะและประสบการณ์

ข้อ ๑๒ ให้มหาวิทยาลัยประกาศให้ทราบถึงระดับการศึกษา หลักสูตรและรายวิชาหรือกลุ่มรายวิชาที่จะเทียบโอนความรู้ ทักษะ ประสบการณ์ และผลการศึกษจากการศึกษานอกระบบ และการศึกษาตามอัธยาศัย คุณสมบัติของผู้มีสิทธิขอเทียบโอน

ข้อ ๑๓ เมื่อมีกรณีที่จะดำเนินการเทียบโอนความรู้ ทักษะ ประสบการณ์ ผลการศึกษาจากการศึกษานอกระบบและการศึกษาตามอัธยาศัยให้คณะแต่งตั้งคณะกรรมการเพื่อดำเนินการตามหลักเกณฑ์และวิธีการในประกาศนี้ ประกอบด้วย

๑๓.๑ คณบดีหรือผู้อำนวยการ หรือรองคณบดีหรือรองผู้อำนวยการ ที่รับผิดชอบงานด้านวิชาการ เป็นประธานกรรมการ

๑๓.๒ หัวหน้าสาขาวิชา เป็นกรรมการ

๑๓.๓ อาจารย์ผู้รับผิดชอบหลักสูตร เป็นกรรมการ

๑๓.๔ อาจารย์ผู้รับผิดชอบรายวิชา เป็นกรรมการและเลขานุการ

กรณีรายวิชาที่ต้องการเทียบโอนเป็นรายวิชาของหลักสูตรอื่นในคณะเดียวกัน ให้อาจารย์ผู้รับผิดชอบหลักสูตรตามข้อ ๑๓.๓ ของหลักสูตรอื่นนั้น เป็นกรรมการ

ข้อ ๑๔ ให้คณะกรรมการ มีอำนาจและหน้าที่ ดังนี้

๑๔.๑ กำหนดวิธีการประเมินและเกณฑ์การวัดผลในการประเมินความรู้ ทักษะ และประสบการณ์ และผลการศึกษจากการศึกษานอกระบบ หรือการศึกษาตามอัธยาศัยของแต่ละรายวิชาหรือกลุ่มรายวิชา หรือหลักสูตรฝึกอบรม ด้วยวิธีการที่หลากหลาย

๑๔.๒ ดำเนินการประเมินเพื่อเทียบความรู้ ทักษะ ประสบการณ์ ผลการศึกษาจากการศึกษานอกระบบ และการศึกษาตามอัธยาศัยของแต่ละรายวิชาหรือกลุ่มรายวิชาหรือหลักสูตรฝึกอบรม และให้หน่วยกิต

๑๔.๓ แจ้งผลการประเมินต่อคณะกรรมการประจำคณะที่นักศึกษาสังกัด

ข้อ ๑๕ การเทียบความรู้ ทักษะ ประสบการณ์ ผลการศึกษาจากการศึกษานอกระบบ และการศึกษาตามอัธยาศัย อาจเทียบเป็นรายวิชาหรือกลุ่มรายวิชาตามหลักสูตรและระดับการศึกษาที่เปิดสอนในมหาวิทยาลัย

ข้อ ๑๖ การเทียบโอนความรู้ ทักษะ ประสบการณ์ ผลการศึกษาจากการศึกษานอกระบบ และการศึกษาตามอัธยาศัย ให้หน่วยกิตได้รวมกันไม่เกินสามในสี่ของจำนวนหน่วยกิตรวมของหลักสูตรระดับปริญญาตรีที่ขอเทียบ และไม่เกินหนึ่งในสี่ของจำนวนหน่วยกิตรวมของหลักสูตรระดับบัณฑิตศึกษาที่ขอเทียบโอน

ข้อ ๑๗ ผลการทดสอบหรือผลการประเมิน ต้องเทียบได้ไม่ต่ำกว่าสัญลักษณ์ C หรือระดับคะแนน ๒.๐๐ สำหรับหลักสูตรระดับปริญญาตรี หรือเทียบได้ไม่ต่ำกว่าสัญลักษณ์ B หรือระดับคะแนน ๓.๐๐ สำหรับหลักสูตรระดับบัณฑิตศึกษา จึงจะกำหนดให้จำนวนหน่วยกิตในรายวิชาของหลักสูตรที่ศึกษา แต่จะไม่นำมาใช้ในการคำนวณระดับคะแนนเฉลี่ยสะสม

ข้อ ๑๘ นักศึกษาต้องมีเวลาศึกษาอยู่ในมหาวิทยาลัยอย่างน้อย ๒ ภาคการศึกษาปกติ

ข้อ ๑๙ การเทียบโอนความรู้ ทักษะ ประสบการณ์ ผลการศึกษาจากการศึกษานอกระบบ และการศึกษาตามอัธยาศัย ให้ดำเนินการตามขั้นตอนดังนี้

๑๙.๑ นักศึกษาแจ้งความประสงค์ต่อคณะที่ตนเองศึกษา พร้อมเสนอหลักฐาน ผลงาน ความรู้ ทักษะ ประสบการณ์ ผลการศึกษาจากการศึกษานอกระบบ และการศึกษาตามอัธยาศัย

๑๙.๒ ให้คณะแต่งตั้งคณะกรรมการตามข้อ ๑๓

กรณีรายวิชาที่ต้องการเทียบโอนเป็นรายวิชาในหลักสูตรอื่นของคณะอื่น ให้คณะตามข้อ ๑๙.๑ แจ้งให้คณะอื่นนั้นแต่งตั้งคณะกรรมการตามข้อ ๑๓

๑๙.๓ ให้คณะกรรมการพิจารณากำหนดวิธีการประเมินผลงาน ความรู้ ทักษะ ประสบการณ์ ผลการศึกษาจากการศึกษานอกระบบ และการศึกษาตามอัธยาศัย ดังนี้

๑๙.๓.๑ การศึกษาหลักสูตรระยะสั้น การศึกษาเพื่อเพิ่มพูนความรู้และประสบการณ์ การอบรมเพิ่มพูนความรู้และประสบการณ์ที่มหาวิทยาลัยจัดขึ้น

๑๙.๓.๒ การทดสอบมาตรฐาน (Standardized Tests)

๑๙.๓.๓ การทดสอบที่หลักสูตรจัดสอบเอง (Examination) โดยความเห็นชอบของคณะกรรมการประจำหลักสูตร

๑๙.๓.๔ การประเมินการศึกษา/อบรม (Training) ที่จัดโดยสมาคมวิชาชีพ หรือหน่วยงานที่ไม่ใช่สถาบันการศึกษา และต้องเป็นการอบรมที่สามารถเทียบเคียงมาตรฐานการศึกษาได้ตามมาตรฐานการศึกษาระดับปริญญาตรี หรือระดับบัณฑิตศึกษา กระทรวงศึกษาธิการ

๑๙.๓.๕ การเสนอแฟ้มสะสมผลงาน (Portfolio)

๑๙.๓.๖ ประสบการณ์จากการทำงานที่ต้องคำนึงถึงความรู้ที่ได้จากประสบการณ์ เป็นหลัก

๑๙.๔ กรณีที่มีผลการศึกษาจากการศึกษานอกระบบ และการศึกษาตามอัธยาศัยที่จัดการศึกษาโดยมหาวิทยาลัย ที่สามารถเทียบได้กับการศึกษาตามหลักสูตร ให้บันทึกผลการเรียนตามระดับผลการศึกษา นอกจากนี้ให้บันทึกผลการเรียนตามวิธีการประเมิน ดังนี้

๑๙.๔.๑ หน่วยกิตที่ได้จากการทดสอบมาตรฐานให้บันทึก “CS” (Credits from Standardized Tests)

๑๙.๔.๒ หน่วยกิตที่ได้จากการทดสอบที่คณะกรรมการบริหารหลักสูตรจัดสอบให้บันทึก “CE” (Credits from Examination)

๑๙.๔.๓ หน่วยกิตที่ได้จากการประเมิน หรืออบรมที่จัดโดยหน่วยงานต่างๆ ให้บันทึก “CT” (Credits from Training)

๑๙.๔.๔ หน่วยกิตที่ได้จากการเสนอเพิ่มสะสมงานให้บันทึก “CP” (Credits from Portfolio)

๑๙.๕ ให้คณะกรรมการระบุผลการประเมินที่นักศึกษาได้รับ และให้ส่งผลการเทียบโอนให้คณะกรรมการประจำคณะพิจารณาอนุมัติ

ข้อ ๒๐ การเทียบโอนผลการศึกษากจากการศึกษานอกระบบ และหรือการศึกษาตามอัธยาศัย ให้ นักศึกษาดำเนินการขอเทียบโอนผลการเรียนที่ขึ้นทะเบียนนักศึกษา และให้หลักสูตรและคณะดำเนินการเทียบโอนผลการศึกษาให้เสร็จสิ้นภายในภาคเรียนเดียวกัน เพื่อให้ให้นักศึกษาได้ทราบจำนวนรายวิชาและจำนวนหน่วยกิตที่จะต้องศึกษาเพิ่มเติมตามหลักสูตร กรณีมีเหตุจำเป็นไม่สามารถดำเนินการเทียบโอนผลการเรียนภายในกำหนดระยะเวลาได้ ให้อยู่ในดุลยพินิจของคณบดี

หมวด ๓

การรับและเทียบโอนหน่วยกิตเพื่อการพิจารณามากกว่า ๑ ปริญญา

ข้อ ๒๑ นักศึกษาที่สำเร็จการศึกษาในหลักสูตรหนึ่ง อาจขอให้นำหน่วยกิตและระดับคะแนนที่ได้จากรายวิชาหรือที่เกิดจากการเทียบโอนความรู้ ทักษะและประสบการณ์ ซึ่งตรงหรือสอดคล้องกับรายวิชาในหลักสูตรอื่นที่สามารถเทียบกันได้ หรือจากที่มหาวิทยาลัยกำหนดเป็นรายวิชาที่สามารถเรียนร่วมกันได้ มาใช้เป็นหน่วยกิตและระดับคะแนนเพื่อการพิจารณาให้ปริญญาในอีกหลักสูตรหนึ่งได้ตามข้อบังคับมหาวิทยาลัยว่าด้วยการศึกษาระดับปริญญา

หลักเกณฑ์และเงื่อนไขในการศึกษา การขอให้พิจารณาการให้ปริญญา ให้เป็นไปตามที่มหาวิทยาลัยประกาศกำหนด

หมวด ๔

ค่าธรรมเนียม

ข้อ ๒๒ ค่าธรรมเนียมการศึกษา ค่าลงทะเบียนเรียน และค่าบำรุงมหาวิทยาลัย ให้เป็นไปตามประกาศของมหาวิทยาลัย

ข้อ ๒๓ นักศึกษาที่ได้รับอนุมัติให้โอนผลการเรียน เทียบโอนผลการเรียน และเทียบโอนความรู้ ทักษะและประสบการณ์ ต้องลงทะเบียนรายวิชาและชำระเงินค่าหน่วยกิตรายวิชาตามอัตราค่าหน่วยกิตของรายวิชาที่ได้รับอนุมัติให้โอนผลการเรียน เทียบโอนผลการเรียน และเทียบโอนความรู้ ทักษะและประสบการณ์ใดไม่ต้องเข้าศึกษาในรายวิชา แต่จะได้รับผลการประเมินตามข้อ ๑๙.๔

บทเฉพาะกาล

ข้อ ๒๔ นักศึกษาระดับปริญญาตรีและระดับบัณฑิตศึกษาซึ่งเข้าศึกษาก่อนปีการศึกษา ๒๕๖๒ ให้นำหลักเกณฑ์เรื่องการโอนผลการเรียนและการเทียบโอนผลการเรียนซึ่งใช้บังคับในขณะที่นักศึกษาผู้นั้นเข้าศึกษาในมหาวิทยาลัยมาใช้บังคับ

ให้นำหลักเกณฑ์เรื่องการเทียบโอนความรู้ ทักษะ และประสบการณ์ตามระเบียบนี้ มาใช้บังคับกับนักศึกษาระดับปริญญาตรีและระดับบัณฑิตศึกษาซึ่งเข้าศึกษาก่อนปีการศึกษา ๒๕๖๒

ประกาศ ณ วันที่ ๒๖ มกราคม พ.ศ. ๒๕๖๒



(ศาสตราจารย์ ดร.วิรุณ ตั้งเจริญ)

นายกสภามหาวิทยาลัยราชภัฏอุดรธานี

หมายเหตุ :- โดยที่ระเบียบมหาวิทยาลัยราชภัฏอุดรธานี ว่าด้วย การโอนผลการเรียน การเทียบโอนผลการเรียน และการเทียบโอนความรู้ ทักษะและประสบการณ์ ตามหลักสูตรของมหาวิทยาลัย พ.ศ.๒๕๕๙ ยังไม่ได้กำหนดแนวทางและวิธีปฏิบัติที่จะทำให้ดำเนินการได้ตามวัตถุประสงค์ จึงได้กำหนดหลักเกณฑ์ที่เป็นแนวทางและวิธีปฏิบัติในการเทียบโอนความรู้ ทักษะและประสบการณ์ ให้สอดคล้องกับการจัดการศึกษาตามอัธยาศัย เพื่อการเรียนรู้ตลอดชีวิตที่ผู้เรียนสามารถเลือกศึกษาตามความถนัดและตามความประสงค์และสามารถนำผลการศึกษามาใช้เพื่อการศึกษาระดับปริญญา อันเป็นการเพิ่มโอกาสทางการศึกษาที่กว้างขวาง รวมถึงกำหนดให้มหาวิทยาลัยสามารถพิจารณาให้ปริญญามากกว่า ๑ ปริญญา โดยคำนึงถึงหน่วยกิตและ ระดับคะแนนที่ได้จากรายวิชาหรือที่เกิดจากการเทียบโอนความรู้ ทักษะและประสบการณ์ ซึ่งตรงหรือสอดคล้องกับรายวิชาในหลักสูตรอื่นที่สามารถเทียบกันได้ หรือจากที่มหาวิทยาลัยกำหนดเป็นรายวิชาที่สามารถเรียนร่วมกันได้ จึงจำเป็นต้องออกระเบียบนี้

ภาคผนวก จ
ตารางเปรียบเทียบโครงสร้างหลักสูตร พ.ศ.2566
และโครงสร้างหลักสูตรปรับปรุง พ.ศ. 2569

ตารางเปรียบเทียบโครงสร้างหลักสูตรรายวิชาศึกษาทั่วไป ปรับปรุง พ.ศ. 2566

กับหลักสูตรรายวิชาศึกษาทั่วไป ปรับปรุง พ.ศ. 2569

หลักสูตรปรับปรุง พ.ศ.2566	หลักสูตรปรับปรุง พ.ศ.2569	สาระในการปรับปรุง
หลักสูตร หมวดวิชาศึกษาทั่วไป	หลักสูตร หมวดวิชาศึกษาทั่วไป	คงเดิม
<p>วัตถุประสงค์ของหลักสูตร</p> <p>1. มีความรู้ ทักษะ จริยธรรม และลักษณะบุคคลที่สอดคล้องกับมาตรฐานคุณวุฒิระดับอุดมศึกษา พ.ศ. 2565</p> <p>2. มีสมรรถนะหลักสำคัญ 7 ด้าน ได้แก่ การสื่อสาร การทำงานแบบรวมพลังเป็นทีม และมีภาวะผู้นำ การคิดขั้นสูงและพัฒนานวัตกรรม การรู้เท่าทันสื่อ สารสนเทศ และดิจิทัล ทักษะอาชีพ และการเป็นผู้ประกอบการ ความเป็นพลเมืองตื่นรู้ที่มีทักษะชีวิต และจิตอาสาเพื่อการพัฒนาท้องถิ่นอย่างยั่งยืน</p> <p>3. มีจิตวิญญาณของการเรียนรู้ตลอดชีวิต เสริมสร้างความเป็นมนุษย์ที่สมบูรณ์ เป็นพลเมืองที่มีคุณค่าของสังคม รักและภาคภูมิใจในตนเอง สถาบัน และชุมชนท้องถิ่น</p>	<p>วัตถุประสงค์ของหลักสูตร</p> <p>1. เพื่อบูรณาการและประยุกต์ใช้ความรู้พื้นฐานเกี่ยวกับด้านภาษาศาสตร์ สังคมศาสตร์ มนุษยศาสตร์ วิทยาศาสตร์ และเทคโนโลยีได้อย่างเหมาะสมกับบริบททางสังคมและวัฒนธรรม</p> <p>2. เพื่อให้ให้นักศึกษามีสมรรถนะหรือทักษะที่สอดคล้องกับผลลัพธ์การเรียนรู้ของหลักสูตร ได้แก่ 1) การสื่อสาร 2) การทำงานเป็นทีมและมีภาวะผู้นำ 3) การคิดขั้นสูงและพัฒนานวัตกรรม 4) การรู้เท่าทันสื่อ สารสนเทศ และดิจิทัล 5) ทักษะอาชีพ และการเป็นผู้ประกอบการ 6) ความเป็นพลเมืองตื่นรู้ที่มีทักษะชีวิต และ 7) จิตอาสาเพื่อการพัฒนาท้องถิ่นอย่างยั่งยืน</p> <p>3. เพื่อให้ให้นักศึกษามีทักษะในการเรียนรู้ตลอดชีวิต มีภาวะผู้นำและการทำงานเป็นทีม เป็นพลเมืองที่มีคุณค่าของสังคม ยึดมั่นในคุณธรรมจริยธรรมและหลักกฎหมาย รักและภาคภูมิใจในตนเอง สถาบัน และชุมชนท้องถิ่น</p>	-ปรับวัตถุประสงค์ของหลักสูตร ให้สอดคล้องกับผลลัพธ์การเรียนรู้ของหลักสูตร (PLOs)
<p>ผลการเรียนรู้ตามฐานสมรรถนะหลัก</p> <p>จำนวน 7 ด้าน ได้แก่</p> <p>1.การสื่อสาร</p> <p>2.การทำงานแบบรวมพลังเป็นทีมและมีภาวะผู้นำ</p> <p>3.การคิดขั้นสูงและการพัฒนานวัตกรรม</p> <p>4.การรู้เท่าทันสื่อ สารสนเทศ และดิจิทัล</p>	<p>ผลลัพธ์การเรียนรู้หมวดวิชาศึกษาทั่วไป</p> <p>มี 6 ข้อ ดังนี้</p> <p>PLO1. ประยุกต์ใช้ความรู้พื้นฐานด้านภาษา สังคมศาสตร์ มนุษยศาสตร์ วิทยาศาสตร์ และเทคโนโลยี รวมถึงหลักปรัชญาของเศรษฐกิจพอเพียง เพื่อพัฒนาตนเองให้สอดคล้องกับบริบททางสังคม และ</p>	-กำหนด PLOs ผ่านการวิเคราะห์ ความต้องการของผู้มีส่วนได้ส่วนเสีย (Stakeholders) และสังเคราะห์เป็น PLOs ด้วยกระบวนการออกแบบหลักสูตรแบบย้อนกลับ

<p>5.ทักษะอาชีพและการเป็นผู้ประกอบการ</p> <p>6.ความเป็นพลเมืองตื่นรู้ที่มีทักษะชีวิต</p> <p>7.จิตอาสาเพื่อการพัฒนาท้องถิ่นอย่างยั่งยืน</p>	<p>วัฒนธรรม</p> <p>PLO2. สื่อสารทางภาษาได้อย่างคล่องแคล่วและถูกต้อง ตามวัตถุประสงค์และบริบทของการสื่อสาร</p> <p>PLO3. ใช้ทักษะกระบวนการคิดในการแก้ไขปัญหา การพัฒนาตนเอง หรือการพัฒนานวัตกรรมในชีวิตประจำวันอย่างสม่ำเสมอ</p> <p>PLO4.ใช้ เทคโนโลยี ดิจิทัล และปัญญาประดิษฐ์เพื่อการเรียนรู้และการทำงานอย่างเหมาะสมและรู้เท่าทัน โดยคำนึงถึงผลกระทบต่อสังคม</p> <p>PLO5. แสดงออกถึงการมีภาวะผู้นำและการทำงานเป็นทีม โดยยึดมั่นในคุณธรรม จริยธรรม และหลักกฎหมายในฐานะพลเมืองที่ดีอย่างสม่ำเสมอ</p> <p>PLO6. ปฏิบัติตนโดยแสดงออกถึงความภาคภูมิใจในตนเอง มหาวิทยาลัย และชุมชน สำนึกในความเป็นไทย และการบูรณาการหลักปรัชญาของเศรษฐกิจพอเพียง แนวคิดวิศวกรรมสังคม จิตอาสา หรือการเป็นผู้ประกอบการ เพื่อการพัฒนาท้องถิ่นอย่างยั่งยืน</p>	<p>(BwD) และใช้ PLOs เป็นหลักในการ กำหนด CLOs และออกแบบรายวิชาตามแนวทาง OBE</p>
<p>ความร่วมมือกับสถาบันอื่น</p> <p>1.เป็นหลักสูตรเฉพาะของมหาวิทยาลัยราชภัฏอุดรธานี</p> <p>2.เป็นหลักสูตรที่ได้รับความร่วมมือสนับสนุนจากสถาบันอื่นเพื่อนำรายวิชาศึกษาทั่วไปไปจัดการเรียนการสอนในรูปแบบสะสมหน่วยกิตล่วงหน้า ดังนี้</p> <p>1) โรงเรียนในสังกัดเทศบาลนครอุดรธานีที่มีการจัดการเรียนการสอนในระดับมัธยมศึกษาตอนปลาย จำนวน 3 โรงเรียน ได้แก่ โรงเรียนเทศบาล 3 บ้าน</p>	<p>ความร่วมมือกับสถาบันอื่น</p> <p>1.เป็นหลักสูตรเฉพาะของมหาวิทยาลัยราชภัฏอุดรธานี</p> <p>2.เป็นหลักสูตรที่ได้รับความร่วมมือสนับสนุนจากสถาบันอื่น (ภาคผนวก ข เอกสารความร่วมมือ MOU) ดังนี้</p> <p>1) ชื่อสถาบัน: โรงเรียนในสังกัดเทศบาลนครอุดรธานี (โรงเรียนเทศบาล 3 บ้านเหล่า, โรงเรียนมัธยมเทศบาล 6 นครอุดรธานี, โรงเรียนเทศบาล 7 รถไฟสงคราม) สำนักงานศึกษาธิการจังหวัด</p>	<p>-ปรับให้สอดคล้องกับสถานการณ์ปัจจุบันที่มีการจัดการเรียนการสอนนอกสถานที่ในระบบเรียนล่วงหน้า (Pre-degree) และมีการรับรองฝีมือจากกรมฝีมือแรงงานเพื่อเชื่อมโยงกับการได้รับ Skills Transcripts</p>

<p>เหล่า, โรงเรียนมัธยมเทศบาล 6 นคร อุดรธานี, โรงเรียนเทศบาล 7 รถไฟ สงเคราะห์</p> <p>2) โรงเรียนในสังกัดองค์การบริหาร ส่วนจังหวัดอุดรธานี จำนวน 1 โรงเรียน ได้แก่ โรงเรียนชัยนาคำวิทยา</p>	<p>อุดรธานี, สำนักงานศึกษาธิการจังหวัดบึง กาฬ และสำนักงานเขตพื้นที่การศึกษา มัธยมศึกษาบึงกาฬ</p> <p>รูปแบบของความร่วมมือสนับสนุน : การจัดการเรียนการสอนในระบบเรียน ล่วงหน้า (Pre-degree) ในรูปแบบการ เชื่อมโยงการศึกษาขั้นพื้นฐานกับอุดมศึกษา โดยนำรายวิชาในหมวดวิชาเลือกของสำนัก วิชาศึกษาทั่วไปจัดการเรียนการสอนเป็น รายวิชาเพิ่มเติมเพื่อสะสมหน่วยกิตล่วงหน้า โดยบูรณาการผู้สอนร่วมกันระหว่างคุณครู ในโรงเรียนร่วม MOU และ อาจารย์ ผู้รับผิดชอบรายวิชาในสำนักวิชาศึกษา ทั่วไป</p> <p>2) ชื่อสถาบัน : สถาบันพัฒนาฝีมือ แรงงาน 18 อุดรธานี</p> <p>รูปแบบของความร่วมมือสนับสนุน : เชื่อมโยงหลักสูตรระยะสั้นกับรายวิชาใน หมวดศึกษาทั่วไป โดยออกวุฒิบัตรรับรอง สมรรถนะให้กับนักศึกษาที่ผ่านเกณฑ์การ ฝึกยกระดับฝีมือของกรมพัฒนาฝีมือแรงงาน กระทรวงแรงงาน เช่น หลักสูตรภาษาจีน เพื่อการท่องเที่ยว , หลักสูตรภาษาอังกฤษ เพื่อการสื่อสาร เป็นต้น ซึ่งสมรรถนะหรือ ทักษะที่นักศึกษาได้รับจะปรากฏใน ใบแสดงผล Skills Transcript ที่ออกให้โดย มหาวิทยาลัยราชภัฏอุดรธานีอีกด้วย</p> <p>3) ชื่อสถาบัน : สถาบันคุณวุฒิวิชาชีพ (องค์กรมหาชน)</p> <p>รูปแบบความร่วมมือสนับสนุน : เชื่อมโยงความสอดคล้องของสมรรถนะ สนับสนุนการทำงานด้านการใช้ดิจิทัลของ สถาบันคุณวุฒิวิชาชีพ (องค์กรมหาชน) กับ</p>	
--	--	--

	<p>รายวิชาทักษะดิจิทัลและปัญญาประดิษฐ์ และสมรรถนะสนับสนุนการทำงานเพื่อรับมือกับการเปลี่ยนแปลงสภาพภูมิอากาศกับรายวิชาใช้ชีวิตคาร์บอนต่ำอย่างมีสไตล์ โดยผู้เรียนที่ผ่านการประเมินจะได้รับหนังสือรับรองสมรรถนะที่ออกโดย สถาบันคุณวุฒิวิชาชีพ (องค์กรมมหาชน)</p>	
<p>AI มีการจัดการเรียนการสอนเกี่ยวกับ AI สอดแทรกอยู่ในวิชาปฏิบัติการที่เกี่ยวข้องกับการใช้โปรแกรม/แอปพลิเคชัน เช่น GE01002 ทักษะดิจิทัล GE02202 โซเชียลมีเดีย GE02203 ดิจิทัลคอนเทนต์</p>	<p>AI การจัดการเรียนการสอนประยุกต์การใช้ปัญญาประดิษฐ์ (AI) ไว้ในหลักสูตรรายวิชา 1. ในหมวดวิชาบังคับ 1 วิชา (3 หน่วยกิต) คือ วิชา GE11102 ทักษะดิจิทัลและปัญญาประดิษฐ์ 2. ในหมวดวิชาเลือก มีการจัดการเรียนการสอนเกี่ยวกับ AI สอดแทรกอยู่ในคำอธิบายรายวิชา หรือเนื้อหาที่เรียนจำนวน 7 รายวิชา (21 หน่วยกิต) ได้แก่ GE22201 เอไอ ดิจิทัลคอนเทนต์ GE22202 โซเชียลมีเดีย GE22203 วิชาเทคโนโลยีดิจิทัลในงานสำนักงานยุคใหม่ GE22204 เทคโนโลยี 3 มิติสำหรับศิลปะท้องถิ่น GE22207 ภูมิปัญญาพารวย GE22301 กฎหมายดิจิทัล GE22414 ออฟฟิศเด็กใหม่</p>	<p>- ตามประกาศกระทรวงการอุดมศึกษา วิทยาศาสตร์ วิจัยและนวัตกรรม เรื่อง แนวปฏิบัติเกี่ยวกับการจัดการเรียนการสอนด้านปัญญาประดิษฐ์ในหลักสูตรการศึกษาของสถาบันอุดมศึกษา พ.ศ. 2568</p>
<p>โครงสร้างหลักสูตร จำนวนหน่วยกิต ไม่น้อยกว่า 24 หน่วยกิต แบ่งเป็น 1. หมวดวิชาบังคับ 15 หน่วยกิต บังคับเรียน จำนวน 5 วิชา 2. หมวดวิชาเลือก 9 หน่วยกิต เลือกเรียนจำนวน 3 วิชา จากรายวิชาที่มี</p>	<p>โครงสร้างหลักสูตร จำนวนหน่วยกิต ไม่น้อยกว่า 24 หน่วยกิต แบ่งเป็น 1. หมวดวิชาบังคับ 15 หน่วยกิต บังคับเรียน จำนวน 5 วิชา 2. หมวดวิชาเลือก 9 หน่วยกิต เลือกเรียนจำนวน 3 วิชา จากรายวิชาที่มี</p>	<p>-ปรับเพิ่มรายวิชา เพื่อให้ครอบคลุมและตอบสนองความต้องการของผู้มีส่วนได้ส่วนเสีย -ปรับให้ทันสมัย</p>

ทั้งหมด จำนวน 28 วิชา	ทั้งหมด จำนวน 39 วิชา -มีการเปลี่ยนแปลงรหัสวิชาและชื่อวิชาใหม่	-เพื่อใช้ในการจัดการเรียนการสอนในระบบเรียนล่วงหน้า (Pre-degree) เพื่อสะสมหน่วยกิต (Credit-bank)
-----------------------	---	---

**ตารางเปรียบเทียบรายวิชาในโครงสร้างหลักสูตร พ.ศ.2566
และโครงสร้างหลักสูตรปรับปรุง พ.ศ. 2569**

หลักสูตรหมวดวิชาศึกษาทั่วไป ฉบับปรับปรุง พ.ศ. 2566	หลักสูตรหมวดวิชาศึกษาทั่วไป ฉบับปรับปรุง พ.ศ. 2569	เหตุผลในการปรับปรุง
<p>หมวดวิชาศึกษาทั่วไป 24 หน่วยกิต แบ่งเป็น</p> <p>1) หมวดวิชาบังคับ 15 หน่วยกิต จำนวน 5 วิชา</p> <p>GE01001 อุดมศึกษา UDRU 3(2-2-5)</p> <p>GE01002 ทักษะดิจิทัล 3(2-2-5)</p> <p>GE01003 ฉลาดคิดทางวิทยาศาสตร์ 3(2-2-5)</p> <p>GE01004 ภาษาไทยเพื่อการสื่อสารร่วมสมัย 3(2-2-5)</p> <p>GE01005 ภาษาอังกฤษในชีวิตประจำวัน 3(2-2-5)</p> <p>2) หมวดวิชาเลือก จำนวนไม่น้อยกว่า 9 หน่วยกิต เลือกเรียน 3 วิชา จำนวน 28 รายวิชา</p> <p>2.1) กลุ่มวิชาภาษาเพื่อการสื่อสาร</p> <p>GE02101 ภาษาอังกฤษเพื่อคอนเทนต์ครีเอเตอร์ 3(2-2-5)</p> <p>GE02102 ภาษาอังกฤษกับการออกเสียงแบบสบายๆ 3(2-2-5)</p> <p>GE02103 เทรนด์ไทย เรียนภาษาไทยแบบวัยรุ่น 3(2-2-5)</p> <p>GE02104 ภาษาจีนสำหรับนักท่องเที่ยว 3(2-2-5)</p>	<p>หมวดวิชาศึกษาทั่วไป 24 หน่วยกิต แบ่งเป็น</p> <p>1) หมวดวิชาบังคับ 15 หน่วยกิต จำนวน 5 วิชา</p> <p>GE11101 อุดมศึกษา UDRU 3(2-2-5)</p> <p>GE11102 ทักษะดิจิทัลและปัญญาประดิษฐ์ 3(2-2-5)</p> <p>GE11103 ฉลาดคิดทางวิทยาศาสตร์ 3(2-2-5)</p> <p>GE11104 ภาษาไทยเพื่อการสื่อสารร่วมสมัย 3(2-2-5)</p> <p>GE11105 ภาษาอังกฤษในชีวิตประจำวัน 3(2-2-5)</p> <p>2) หมวดวิชาเลือก จำนวนไม่น้อยกว่า 9 หน่วยกิต เลือกเรียน 3 วิชา จำนวน 39 รายวิชา</p> <p>2.1) กลุ่มวิชาภาษาเพื่อการสื่อสาร</p> <p>GE22101 เทรนด์ไทย เรียนภาษาไทยแบบวัยรุ่น 3(2-2-5)</p> <p>GE22102 ภาษาอังกฤษเพื่อคอนเทนต์ครีเอเตอร์ 3(2-2-5)</p> <p>GE22103 การอ่านและการเขียนภาษาอังกฤษในชีวิตประจำวัน 3(2-2-5)</p> <p>GE22104 ภาษาอังกฤษเพื่อการทดสอบมาตรฐาน 3(2-2-5)</p> <p>GE22105 ภาษาจีนเพื่อการท่องเที่ยว 3(2-2-5)</p>	<ul style="list-style-type: none"> - ตามกฎกระทรวงมาตรฐานคุณวุฒิระดับอุดมศึกษา พ.ศ. 2565 - ตามประกาศคณะกรรมการมาตรฐานการอุดมศึกษา เรื่อง รายละเอียดผลลัพธ์การเรียนรู้ตามมาตรฐานคุณวุฒิระดับอุดมศึกษา พ.ศ. 2565 - ปรับปรุงหลักสูตรสมรรถนะเป็นบูรณาการกับ OBE - ตอบสนองความต้องการของผู้มีส่วนได้ส่วนเสีย

หลักสูตรหมวดวิชาศึกษาทั่วไป ฉบับปรับปรุง พ.ศ. 2566	หลักสูตรหมวดวิชาศึกษาทั่วไป ฉบับปรับปรุง พ.ศ. 2569	เหตุผลในการปรับปรุง
2.2) กลุ่มวิชาดิจิทัล นวัตกรรม และผู้ประกอบการ	2.2) กลุ่มวิชาดิจิทัล นวัตกรรม และผู้ประกอบการ	
GE02201 ท้องถิ่นดิจิทัล 3(2-2-5)	GE22201 เอไอ ดิจิทัลคอนเทนต์ 3(2-2-5)	
GE02202 โซเชียลมีเดียศึกษา 3(2-2-5)	GE22202 โซเชียลมีเดีย 3(2-2-5)	
GE02203 ดิจิทัลคอนเทนต์ 3(2-2-5)	GE22203 เทคโนโลยีดิจิทัลในงานสำนักงานยุคใหม่ 3(2-2-5)	
GE02204 ออฟฟิศเด็กใหม่ 3(2-2-5)	GE22204 เทคโนโลยี 3 มิติสำหรับศิลปะท้องถิ่น 3(2-2-5)	
GE02205 โพลสำรวจทางธุรกิจ 3(2-2-5)	GE22205 โพลสำรวจทางธุรกิจ 3(2-2-5)	
GE02206 ผู้ประกอบการรุ่นใหม่ 3(2-2-5)	GE22206 ผู้ประกอบการรุ่นใหม่ 3(2-2-5)	
GE02207 ภูมิปัญญาพารวย 3(2-2-5)	GE22207 ภูมิปัญญาพารวย 3(2-2-5)	
GE02208 เงินดีมีสุข 3(2-2-5)	GE22208 ภูมิปัญญาอาหารไทยและอาหารท้องถิ่น 3(2-2-5)	
GE02209 อยู่ดีมีสุข 3(2-2-5)		
	2.3) กลุ่มวิชาพลเมืองตื่นรู้และสร้างสรรค์ชุมชน	
2.3) กลุ่มวิชาพลเมืองตื่นรู้และสร้างสรรค์ชุมชน	GE22301 กฎหมายดิจิทัล 3(2-2-5)	
GE02301 ก้าวทันโลก 3(2-2-5)	GE22302 โลพี แอนด์ ลอว์ 3(2-2-5)	
GE02302 รู้ทันสังคมไทย 3(2-2-5)	GE22303 รู้ทันสังคมไทย 3(2-2-5)	
GE02303 พุทธศาสนากับโลกปัจจุบัน 3(2-2-5)	GE22304 ก้าวทันโลก 3(2-2-5)	
GE02304 ทักษะกฎหมายในสังคมยุคใหม่ 3(2-2-5)	GE22305 ละครสร้างสรรค์ 3(2-2-5)	
GE02305 วัฒนธรรมกระแสนิยม 3(2-2-5)	GE22306 พุทธศาสนาไทยกับโลกปัจจุบัน 3(2-2-5)	
	GE22307 ศาสตร์พระราชานำเพื่อการพัฒนาท้องถิ่น 3(2-2-5)	
	GE22308 ประวัติศาสตร์ท้องถิ่นกับชีวิตร่วมสมัย 3(2-2-5)	
	GE22309 พลวัตอุดรธานี 3(2-2-5)	
	GE22310 สังคมพหุวัฒนธรรม 3(2-2-5)	
	GE22311 เศรษฐกิจสร้างสรรค์กับวัฒนธรรมลุ่มน้ำโขง 3(2-2-5)	

หลักสูตรหมวดวิชาศึกษาทั่วไป ฉบับปรับปรุง พ.ศ. 2566	หลักสูตรหมวดวิชาศึกษาทั่วไป ฉบับปรับปรุง พ.ศ. 2569	เหตุผลในการปรับปรุง
2.4) กลุ่มวิชาการเรียนรู้และคุณภาพชีวิต GE02401 ออกแบบความรัก 3(2-2-5) GE02402 สมาร์ทคิด 3(2-2-5) GE02403 การปรับตัวอย่างสร้างสรรค์ 3(2-2-5) GE02404 ศิลปะการพัฒนาชีวิต 3(2-2-5) GE02405 สูตรสร้างสุข 3(2-2-5) GE02406 ศิลปะการดูภาพยนตร์ 3(2-2-5) GE02407 อาหารเต็มสุข 3(2-2-5) GE02408 ธรรมชาติเพื่อนันทนาการและการท่องเที่ยว 3(2-2-5) GE02409 วิถีชีวิตสีเขียว 3(2-2-5) GE02410 ปลูคดีมีประโยชน์ 3(2-2-5)	2.4) กลุ่มวิชาการเรียนรู้และคุณภาพชีวิต GE22401 เงินดีมีสุข 3(2-2-5) GE22402 ดนตรี สุขใจ 3(2-2-5) GE22403 ศิลปะการดูภาพยนตร์ 3(2-2-5) GE22404 นันทนาการและการท่องเที่ยว 3(2-2-5) GE22405 ใช้ชีวิตคาร์บอนต่ำอย่างมีสไตล์ 3(2-2-5) GE22406 วิถีชีวิตสีเขียว 3(2-2-5) GE22407 ปลูคดีมีประโยชน์ 3(2-2-5) GE22408 อาหารเต็มสุข 3(2-2-5) GE22409 การปรับตัวอย่างสร้างสรรค์ 3(2-2-5) GE22410 การออกแบบชีวิตและการพัฒนาตนเอง 3(2-2-5) GE22411 ปรัชญาและทักษะการคิด 3(2-2-5) GE22412 สกิลฮีลใจ 3(2-2-5) GE22413 สูตรสร้างสุข 3(2-2-5) GE22414 ออฟฟิศเด็กใหม่ 3(2-2-5) GE22415 ออกแบบความรัก 3(2-2-5)	

ภาคผนวก ฉ
รายชื่อผู้วิพากษ์หลักสูตร



คำสั่งสำนักการศึกษาทั่วไป

ที่ ๑๒๐ /๒๕๖๘

เรื่อง แต่งตั้งคณะกรรมการวิพากษ์หลักสูตรหมวดวิชาศึกษาทั่วไป (ปรับปรุง) พ.ศ. ๒๕๖๘

ตามที่ ฝ่ายวิชาการ สำนักการศึกษาทั่วไป ได้จัดโครงการวิพากษ์หลักสูตรหมวดวิชาศึกษาทั่วไป (ปรับปรุง) พ.ศ.๒๕๖๘ เพื่อให้รายวิชาศึกษาทั่วไปได้รับมาตรฐานที่มีความสมบูรณ์สอดคล้องกับมาตรฐานอุดมศึกษา รวมถึงความต้องการของท้องถิ่นตามวิสัยทัศน์ของมหาวิทยาลัย ทั้งนี้เพื่อให้การวิพากษ์หลักสูตรเป็นไปด้วยความเรียบร้อย สำนักการศึกษาทั่วไป จึงขอแต่งตั้งผู้ทรงคุณวุฒิในการวิพากษ์หลักสูตร ซึ่งมีรายนาม ดังนี้

- | | |
|---|---------------------|
| ๑.ศาสตราจารย์ ดร.บังอร เสรีรัตน์
กรรมการสภามหาวิทยาลัยราชภัฏอุดรธานี | ประธานกรรมการ |
| ๒.รองศาสตราจารย์ ดร.มนัสนันท์ หัตถศักดิ์
ผู้ช่วยอธิการบดี มหาวิทยาลัยเกษตรศาสตร์ | กรรมการ |
| ๓.ผู้ช่วยศาสตราจารย์ ดร.ศศิธร สุวรรณเทพ
ที่ปรึกษาอธิการบดี มหาวิทยาลัยเทคโนโลยี
พระจอมเกล้าธนบุรี | กรรมการ |
| ๔.พันโทวราวุธ ตรีวิวัฒน์สุวรรณ
กรรมการสภามหาวิทยาลัยราชภัฏอุดรธานี | กรรมการ |
| ๕.นายอำนาจ อินทรราช
นายกองค์การบริหารส่วนตำบลนาโพธิ์ | กรรมการ |
| ๖.ดร.จุฬาวดี มีวินคำ
รองผู้อำนวยการสำนักการศึกษาทั่วไป | กรรมการและเลขานุการ |

หน้าที่ วิพากษ์และให้ข้อเสนอแนะเพื่อการพัฒนาหลักสูตรให้มีคุณภาพและมาตรฐานของหมวดวิชาศึกษาทั่วไป (ปรับปรุง) พ.ศ.๒๕๖๘ ให้สอดคล้องกับปรัชญาการศึกษา วิสัยทัศน์ และทิศทางการผลิตบัณฑิตของมหาวิทยาลัย รวมทั้งความต้องการของประเทศ และเป็นไปตามเกณฑ์มาตรฐานหลักสูตรหรือเกณฑ์มาตรฐานวิชาชีพ

สั่ง ณ วันที่ ๒๐ ตุลาคม พ.ศ. ๒๕๖๘

(ลงชื่อ)

(ผู้ช่วยศาสตราจารย์วรวินน์ ทิพจ้อย)
ผู้อำนวยการสำนักการศึกษาทั่วไป



คำสั่งสำนักการศึกษาทั่วไป

ที่ ๐๒๑ / ๒๕๖๘

เรื่อง แต่งตั้งคณะกรรมการวิพากษ์หลักสูตรหมวดวิชาศึกษาทั่วไป (ปรับปรุง) พ.ศ. ๒๕๖๘ (ครั้งที่ ๒)

ตามที่ ฝ่ายวิชาการ สำนักการศึกษาทั่วไป ได้จัดโครงการวิพากษ์หลักสูตรหมวดวิชาศึกษาทั่วไป (ปรับปรุง) พ.ศ.๒๕๖๘ เพื่อให้รายวิชาศึกษาทั่วไปได้รับมาตรฐานที่มีความสมบูรณ์สอดคล้องกับมาตรฐานอุดมศึกษา รวมถึงความต้องการของท้องถิ่นตามวิสัยทัศน์ของมหาวิทยาลัย ทั้งนี้เพื่อให้การวิพากษ์หลักสูตรเป็นไปด้วยความเรียบร้อย สำนักการศึกษาทั่วไป จึงขอแต่งตั้งผู้ทรงคุณวุฒิในการวิพากษ์หลักสูตร ซึ่งมีรายนาม ดังนี้

- | | |
|---|---------------------|
| ๑.ศาสตราจารย์ ดร.บงอร เสรีรัตน์
กรรมการสภามหาวิทยาลัยราชภัฏอุดรธานี | ประธานกรรมการ |
| ๒.รองศาสตราจารย์ ดร.มนัสนันท์ หัตถศักดิ์
ผู้ช่วยอธิการบดี มหาวิทยาลัยเกษตรศาสตร์ | กรรมการ |
| ๓.ผู้ช่วยศาสตราจารย์ ดร.ศศิธร สุวรรณเทพ
ที่ปรึกษาอธิการบดี มหาวิทยาลัยเทคโนโลยี
พระจอมเกล้าธนบุรี | กรรมการ |
| ๔.ดร.จุฬาวดี มีวินคำ
รองผู้อำนวยการสำนักการศึกษาทั่วไป | กรรมการและเลขานุการ |

หน้าที่ วิพากษ์และให้ข้อเสนอแนะเพื่อการพัฒนาหลักสูตรให้มีคุณภาพและมาตรฐานของหมวดวิชาศึกษาทั่วไป (ปรับปรุง) พ.ศ.๒๕๖๘ ให้สอดคล้องกับปรัชญาการศึกษา วิสัยทัศน์ และทิศทางการผลิตบัณฑิตของมหาวิทยาลัย รวมทั้งความต้องการของประเทศ และเป็นไปตามเกณฑ์มาตรฐานหลักสูตรหรือเกณฑ์มาตรฐานวิชาชีพ

สั่ง ณ วันที่ ๒ พฤศจิกายน พ.ศ. ๒๕๖๘

(ลงชื่อ)

(ผู้ช่วยศาสตราจารย์ยววัฒน์ ทิพจ้อย)
ผู้อำนวยการสำนักการศึกษาทั่วไป

ภาคผนวก ข

รายละเอียดข้อเสนอแนะของคณะกรรมการวิพากษ์หลักสูตร
และผู้ทรงคุณวุฒิในสาขาวิชาการ และสภามหาวิทยาลัยราชภัฏอุดรธานี

ข้อเสนอแนะต่อการปรับปรุงหลักสูตร ครั้งที่ 1
วิพากษ์หลักสูตรในวันที่ 14 พฤศจิกายน 2568

ชื่อ-สกุล ผู้ทรงคุณวุฒิ	ข้อเสนอแนะ	การดำเนินการแก้ไข
ศาสตราจารย์ ดร.บงอร เสรีรัตน์	<p>-ปรับแก้ไขข้อมูลรายละเอียดในหมวดที่ 1 2 และ 3 เช่น วัตถุประสงค์เรียงตาม KSEC, PLOs ยังไม่ชัด, การพัฒนาหลักสูตรสำหรับภายในกับภายนอก มหาวิทยาลัย , พันธกิจของมหาวิทยาลัย, ผลกระทบที่มีผลต่อความสอดคล้องกับ PLO หลักสูตร,เพิ่ม AI ,ความร่วมมือกับภายนอกให้ชัดเจน</p> <p>-แก้ไขคำอธิบายรายวิชาให้เขียนในรูปแบบเดียวกัน</p> <p>-ปรับแก้ไขข้อมูลรายละเอียดหมวด 6 กลยุทธ์การสอน และการประเมินผลตาม PLO</p>	<p>-ดำเนินการปรับแก้ไขแล้ว</p> <p>-ดำเนินการปรับแก้ไขแล้ว</p> <p>-ดำเนินการปรับแก้ไขแล้ว</p>
รองศาสตราจารย์ ดร.มนัสนันท์ หัตถศักดิ์	-ปรับ PLO ให้กระชับชัดเจนหรือแยกข้อเพิ่มเติม หรือแบ่งเป็น Sub PLO เป็นต้น	-ดำเนินการเรียบร้อยแล้ว ได้ PLOs จำนวน 6 ข้อ
ผู้ช่วยศาสตราจารย์ ดร.ศศิธร สุวรรณเทพ	<p>-จัดชุดวิชาให้เป็นแนวทางการไปสู่การทำงาน/อาชีพเมื่อสำเร็จการศึกษา</p> <p>-ตรวจสอบการ Mapping จุดดำความสัมพันธ์รายวิชากับ KSEC</p>	<p>-กำลังดำเนินการ</p> <p>-ผู้สอนแต่ละรายวิชา ดำเนินการพิจารณา Mapping จุดดำใหม่แล้ว</p>
พันโท ดร.วรายุส์ ตรีวัฒนสุวรรณ	<p>-การประชาสัมพันธ์หลักสูตรผ่านสื่อโซเชียลมีเดียตามสมัยนิยม เช่น Tiktok</p> <p>-สมรรถนะ ควรเน้นการสื่อสาร การเป็นผู้ประกอบการ</p>	-เจ้าหน้าที่ฝ่ายสนับสนุนงานวิชาการรับไปดำเนินการประชาสัมพันธ์ผ่านสื่อโซเชียลมีเดียอดนิยมให้
นายอำนวยการ อินทรราช	<p>-มีจุดประชาสัมพันธ์ให้เด็กสนใจ</p> <p>-สมรรถนะที่เน้นเรียนจบแล้วเป็นผู้นำชุมชน</p>	-เจ้าหน้าที่ฝ่ายสนับสนุนงานวิชาการรับไปดำเนินการ

ข้อเสนอแนะต่อการปรับปรุงหลักสูตร ครั้งที่ 2
 วิพากษ์หลักสูตรในวันที่ 21 ธันวาคม 2568

ชื่อ-สกุล ผู้ทรงคุณวุฒิ	ข้อเสนอแนะ	การดำเนินการแก้ไข
ศาสตราจารย์ ดร.บังอร เสรีรัตน์	-ปรับแก้ไขวัตถุประสงค์ -ปรับแก้ไข PLO ให้ชัดเจน -แก้ไข KSEC และจุดดำใหม่	--ดำเนินการปรับแก้ไขแล้ว --ดำเนินการปรับแก้ไขแล้ว --ดำเนินการปรับแก้ไขแล้ว
รองศาสตราจารย์ ดร.มนัสนันท์ หัตถศักดิ์	-ปรับแก้ไข PLO ให้ชัดเจน -ตรวจสอบจุดดำของแต่ละ รายวิชา	--ดำเนินการปรับแก้ไขแล้ว --ดำเนินการปรับแก้ไขแล้ว
ผู้ช่วยศาสตราจารย์ ดร.ศศิธร สุวรรณเทพ	-ปรับแก้ไข PLO ให้ชัดเจน -ปรับแก้ไขวัตถุประสงค์	--ดำเนินการปรับแก้ไขแล้ว --ดำเนินการปรับแก้ไขแล้ว

ข้อเสนอแนะต่อการปรับปรุงหลักสูตรจากสภาวิชาการ ครั้งที่ 1

วันที่ 23 มกราคม 2569

หัวข้อ/ประเด็น	การดำเนินการแก้ไข
1. ให้ทำตาราง mapping ระหว่างรายวิชาศึกษาทั่วไป กับ Soft skills	ดำเนินการแล้ว
2. ปรับชื่อวิชาและคำอธิบายรายวิชา	ดำเนินการแล้ว
3. ปรับลดและควบรวมรายวิชาที่มีความคล้ายคลึงกัน	ดำเนินการแล้ว -หมวดรายวิชาเลือก ยุบรวมวิชา เหลือ 39 วิชา
4. พิจารณาเพิ่มเติมผู้มีส่วนได้ส่วนเสียภายนอก (Stakeholder) เพิ่มเติม เช่น กรณีการเทียบโอนรายวิชาจากอาชีวศึกษา หรือ หลักสูตร อาชีวศึกษา	ดำเนินการแล้ว -เพิ่มหลักสูตรอาชีวศึกษา พ.ศ. 2566
5. ให้ปรับแก้ไขรูปแบบศักยภาพอาจารย์ประกอบหลักสูตร	ดำเนินการแล้ว -โดยใช้ข้อมูล 5 ปีย้อนหลัง เท่านั้น

ข้อเสนอแนะต่อการปรับปรุงหลักสูตรจากสภาวิชาการ ครั้งที่ 2

วันที่ 16 มีนาคม 2569

หัวข้อ/ประเด็น	การดำเนินการแก้ไข
1. ปรับชื่อวิชาและคำอธิบายรายวิชา เช่น -วิชาภาษาอังกฤษให้อยู่ในกรอบ CEFR B1 -วิชาอุดรธานีเมื่อวันวาน ให้เปลี่ยนชื่อใหม่ให้เข้ากับคำอธิบายรายวิชา -วิชาอัตลักษณ์ให้เพิ่มการทำงานร่วมกับผู้อื่นหรือทำงานเป็นทีมใน คำอธิบายรายวิชา -คำอธิบายรายวิชาที่ลงท้ายด้วย ได้ หรือ ได้อย่างเหมาะสมให้ตัดทิ้ง เป็นต้น	ดำเนินการแล้ว
2. ให้พิจารณาการจุด PLO เพิ่มเติม	ดำเนินการแล้ว

ข้อเสนอแนะต่อการปรับปรุงหลักสูตรจากผู้ทรงคุณวุฒิในสภามหาวิทยาลัย

วันที่ 28 มีนาคม 2569

หัวข้อ/ประเด็น	การดำเนินการแก้ไข
<p>10.2 ผู้มีส่วนได้ส่วนเสีย</p> <p>-ข้อ 2.10 และ 2.13 ไม่ควรเขียนเป็นจุดประสงค์</p> <p>-ข้อ 2.10</p> <ol style="list-style-type: none"> พัฒนา Soft skills ให้นักเรียนได้เร็วขึ้น นักเรียนในระบบมีทักษะชีวิต/การใช้ชีวิตที่ดี ครูผู้สอนร่วมได้สร้างเครือข่ายและพัฒนาความรู้ นักเรียนมีความรู้สึกรัก/มีแรงบันดาลใจให้อยากเรียนในระดับที่สูงขึ้น รับมือกับภัยออนไลน์ได้ วางแผนการใช้จ่ายเงิน/ออมเงินได้ มีทักษะอาชีพ/การเป็นผู้ประกอบการ <p>ข้อ 2.13</p> <ol style="list-style-type: none"> นักเรียนมีทักษะ Soft skill เร็วขึ้น มีแนวคิดการเป็นผู้ประกอบการ/ขายสินค้าออนไลน์ มีทักษะอาชีพการสื่อสาร การนำเสนอ วางแผนใช้จ่ายเงินได้ มีจิตอาสา/จิตสาธารณะ รู้เท่าทันการใช้สื่อโซเชียลมีเดีย มีทักษะการสื่อสารและทักษะการนำเสนอ 	<p>ข้อ 2.10 แก้ไขดังนี้</p> <ol style="list-style-type: none"> พัฒนา Soft skills มีทักษะชีวิต/การใช้ชีวิตที่ดี สร้างเครือข่ายและพัฒนาความรู้ อยากเรียนในระดับที่สูงขึ้น รับมือกับภัยออนไลน์ได้ วางแผนการใช้จ่ายเงิน/ออมเงินได้ มีทักษะอาชีพ/การเป็นผู้ประกอบการ <p>ข้อ 2.13 แก้ไขดังนี้</p> <ol style="list-style-type: none"> มีทักษะ Soft skill มีแนวคิดการเป็นผู้ประกอบการ/ขายสินค้าออนไลน์ มีทักษะอาชีพการสื่อสาร และการนำเสนอ วางแผนใช้จ่ายเงินได้ มีจิตอาสา/จิตสาธารณะ รู้เท่าทันการใช้สื่อโซเชียลมีเดีย มีทักษะการสื่อสารและทักษะการนำเสนอ
<p>PLO4</p> <p>ประยุกต์ใช้เทคโนโลยีดิจิทัลและปัญญาประดิษฐ์เพื่อการเรียนรู้และการทำงานอย่างเหมาะสมและรู้เท่าทัน</p> <p>โดยคำนึงถึงผลกระทบต่อสังคม</p>	<p>ใช้เทคโนโลยีดิจิทัลและปัญญาประดิษฐ์เพื่อการเรียนรู้และการทำงานอย่างเหมาะสมและรู้เท่าทัน โดยคำนึงถึงผลกระทบต่อสังคม</p>
<p>ข้อ 3.3.1 หน้า 27</p> <p>3.3.1 ความรู้ ความสามารถพื้นฐาน และทักษะที่จำเป็นของนักศึกษาที่มีความแตกต่างกัน</p>	<p>3.3.1 ความรู้ ความสามารถพื้นฐาน และทักษะที่จำเป็นของนักศึกษาที่มีความแตกต่างกัน</p> <p>-วัดความรู้ หรือสมรรถนะพื้นฐานของนักศึกษาแรกเข้า</p>

หัวข้อ/ประเด็น	การดำเนินการแก้ไข
<p>-วัดความรู้ หรือสมรรถนะพื้นฐานของนักศึกษา แรกเข้า</p> <p>-จัดกิจกรรมการเรียนการสอนแบบ<u>ผู้เรียนเป็น ศูนย์กลาง Active Learning</u></p> <p>-ใช้ระบบเพื่อนช่วยเพื่อน</p> <p>-ใช้สื่อการเรียนการสอนที่ช่วยทบทวนพื้นฐาน</p> <p>-จัดสอนเสริม</p>	<p>-จัดกิจกรรมการเรียนการสอนแบบ<u>เน้นการเรียนรู้เชิงรุก</u></p> <p>-ใช้ระบบเพื่อนช่วยเพื่อน</p> <p>-ใช้สื่อการเรียนการสอนที่ช่วยทบทวนพื้นฐาน</p> <p>-จัดสอนเสริม</p>
<p>คำอธิบายรายวิชา หน้า 41</p> <p>ทบทวนคำอธิบายรายวิชา ละครสร้างสร้างสรรค์</p> <p>“พัฒนาทักษะชีวิตผ่านกระบวนการละคร การ แก้ปัญหา การทำงานเป็นทีม การสื่อสารเชิงบวก การพัฒนาความคิดสร้างสรรค์ ค้นพบมุมมองใหม่ เกี่ยวกับตนเองและผู้อื่น ฝึกฝนการสวมบทบาท สมมติและสร้างผลงานละครสร้างสรรค์สังคม”</p>	<p>แก้ไขคำอธิบายรายวิชา ละครสร้างสร้างสรรค์</p> <p>“การแสดงบทบาทสมมติ การค้นสด การสะท้อนคิดผ่าน กระบวนการละคร กล้าแสดงออก มีความคิดสร้างสรรค์ แก้ปัญหาเฉพาะหน้า สื่อสารเชิงบวก ทำงานเป็นทีม และ ผลิตผลงานละครสร้างสรรค์ที่สร้างประโยชน์แก่สังคม”</p>
<p>คำอธิบายรายวิชา หน้า 42</p> <p>ทบทวนคำอธิบายรายวิชา ประวัติศาสตร์ท้องถิ่น ให้เนื้อหา และกิจกรรมที่ชัด น่าจะตัด เพื่อ... น่าจะใช้คำกริยาว่าจะทำอย่างไรจึงจะร่วมสมัย</p> <p>คำอธิบายรายวิชา ประวัติศาสตร์ท้องถิ่นกับชีวิต ร่วมสมัย</p> <p>“ความเป็นมาและพัฒนาการที่สำคัญของท้องถิ่น วิเคราะห์และเชื่อมโยงเหตุการณ์ในอดีตกับชีวิต ส่วนบุคคลและสังคมปัจจุบัน เพื่อสร้างความเข้าใจ คุณค่าของอดีตและนำไปประยุกต์ใช้ในการดำเนิน ชีวิตและการอยู่ร่วมกันในสังคม”</p>	<p>แก้ไขคำอธิบายรายวิชา ประวัติศาสตร์ท้องถิ่นกับชีวิตร่วม สมัย</p> <p>“ความเป็นมาและพัฒนาการที่สำคัญของท้องถิ่น วิเคราะห์ ความเชื่อมโยงระหว่างเหตุการณ์ในอดีตกับวิถีชีวิตและ อัตลักษณ์ในปัจจุบัน สร้างความเข้าใจในคุณค่าของ รากเหง้า ผ่านกระบวนการสร้างสรรค์ผลงานเชิงประยุกต์ที่ สะท้อนวิถีชีวิตในสังคมร่วมสมัยและการปรับตัวสู่นาคต อย่างยั่งยืน”</p>
<p>คำอธิบายรายวิชา หน้า 43</p> <p>ทบทวนชื่อวิชา ทักษะวัฒนธรรม เพราะไม่ตรงกับ คำอธิบายรายวิชา น่าจะเป็นวัฒนธรรม หลากหลาย หรือ หลากหลายวัฒนธรรม</p>	<p>เปลี่ยนชื่อเป็น</p> <p>“สังคมพหุวัฒนธรรม (Multicultural)”</p>
<p>คำอธิบายรายวิชา หน้า 48</p> <p>ทบทวนคำอธิบายรายวิชาออกแบบความรัก</p>	<p>แก้ไขคำอธิบายรายวิชา ออกแบบความรัก</p>

หัวข้อ/ประเด็น	การดำเนินการแก้ไข
<p>ตรง...หาแนวทางแก้ไขปัญหา ความสัมพันธ์กับชีวิตคู่ น่าจะไม่เหมาะกับ นศ.</p> <p>“รูปแบบและประเภทของความรัก ความหลากหลายทางเพศ การจัดการความสัมพันธ์ระหว่างคู่รักและการอยู่เป็นโสด คติวิเคราะห์และ<u>หาแนวทางแก้ไขปัญหาความสัมพันธ์ระหว่างรักในวัยเรียน</u> วางแผนรับมือกับความโสด รับมือกับการคุกคามและการกลั่นแกล้งทางเพศ และส่งเสริมการเห็นคุณค่าในตนเอง มีจิตสำนึกต่อครอบครัว ชุมชนและการดำรงชีวิตอย่างเหมาะสม”</p>	<p>“รูปแบบและประเภทของความรัก ความหลากหลายทางเพศ การจัดการความสัมพันธ์ระหว่างคู่รักและการอยู่เป็นโสด คติวิเคราะห์และ<u>หาแนวทางแก้ไขปัญหาความสัมพันธ์ระหว่างรักในวัยเรียน</u> วางแผนรับมือกับความโสด รับมือกับการคุกคามและการกลั่นแกล้งทางเพศ และส่งเสริมการเห็นคุณค่าในตนเอง มีจิตสำนึกต่อครอบครัว ชุมชนและการดำรงชีวิตอย่างเหมาะสม”</p>

ภาคผนวก ซ

บันทึกข้อตกลงความร่วมมือกับหน่วยงานภายนอก

ตัวอย่าง โรงเรียนมัธยมเทศบาล 6 และสถาบันพัฒนาฝีมือแรงงาน 18 อุตรธานี



บันทึกข้อตกลงความร่วมมือ

ภายใต้โครงการส่งเสริมเวทีและประชาคมเพื่อการจัดทำรูปแบบและการพัฒนาหลักสูตร

ต่อเนื่องเชื่อมโยงการศึกษาขั้นพื้นฐานกับอาชีวศึกษาและอุดมศึกษา

ระหว่าง สำนักวิชาศึกษาทั่วไป มหาวิทยาลัยราชภัฏอุดรธานี กับ

โรงเรียนมัธยมเทศบาล 6 นครอุดรธานี

บันทึกข้อตกลงนี้จัดทำขึ้นระหว่าง

บันทึกข้อตกลงความร่วมมือนี้ ทำขึ้นเมื่อวันที่ ๒๓ เดือนพฤษภาคม พ.ศ. ๒๕๖๖ ระหว่าง สำนักวิชาศึกษาทั่วไป มหาวิทยาลัยราชภัฏอุดรธานี โดย ผู้ช่วยศาสตราจารย์รวีวัฒน์ ทิพจ้อย ตำแหน่ง ผู้อำนวยการสำนักวิชาศึกษาทั่วไป มหาวิทยาลัยราชภัฏอุดรธานี ตั้งอยู่เลขที่ ๖๔ ถนนทหาร ตำบลหมากแข้ง อำเภอเมืองอุดรธานี จังหวัดอุดรธานี รหัสไปรษณีย์ ๔๑๐๐๐ ฝ่ายหนึ่ง กับ โรงเรียนมัธยมเทศบาล 6 นครอุดรธานี โดย นายกฤษดา โสภา ผู้อำนวยการโรงเรียนมัธยมเทศบาล ๖ นครอุดรธานี ตั้งอยู่เลขที่ ๒๓๗/๔ ถนนอุดรสุขภูมิตำบลหมากแข้ง อำเภอเมืองอุดรธานี จังหวัดอุดรธานี รหัสไปรษณีย์ ๔๑๐๐๐ อีกฝ่ายหนึ่ง

มหาวิทยาลัยราชภัฏอุดรธานี ส่วนราชการสังกัดกระทรวงการอุดมศึกษา วิทยาศาสตร์ วิจัยและนวัตกรรม เป็นสถาบันอุดมศึกษาที่มีภารกิจให้การศึกษา ส่งเสริมวิชาการและวิชาชีพชั้นสูง ทำการสอน วิจัย ให้บริการทางวิชาการแก่สังคม ปรับปรุง ถ่ายทอดและพัฒนาเทคโนโลยี ทำนุบำรุงศิลปและวัฒนธรรม ผลิตครูและส่งเสริมวิทยฐานะครู ร่วมมือกับโรงเรียนมัธยมเทศบาล ๖ นครอุดรธานี สังกัดเทศบาลนครอุดรธานี จังหวัดอุดรธานี มีหน้าที่ในการจัดการศึกษาขั้นพื้นฐานระดับมัธยมศึกษา ทั้งสองฝ่ายเล็งเห็นความสำคัญในการเพิ่มโอกาสทางการศึกษาแก่นักเรียนมัธยมศึกษา สู่การศึกษาต่อในระดับประกาศนียบัตรวิชาชีพ (ปวช.) และระดับประกาศนียบัตรวิชาชีพชั้นสูง (ปวส.) และอุดมศึกษา ตามลำดับ จึงได้ทำการตกลงร่วมมือกันในการพัฒนาหลักสูตรและจัดการเรียนการสอนภายใต้โครงการส่งเสริมเวทีและประชาคมเพื่อการจัดทำรูปแบบและการพัฒนาหลักสูตรต่อเนื่องเชื่อมโยงการศึกษาขั้นพื้นฐานกับอาชีวศึกษาและอุดมศึกษา โดยมีรายละเอียดบันทึกข้อตกลงความร่วมมือ ดังนี้

ข้อ ๑ วัตถุประสงค์

๑.๑ ร่วมมือในการพัฒนาหลักสูตรและจัดการศึกษาหลักสูตรต่อเนื่องเชื่อมโยงการศึกษาขั้นพื้นฐานกับอาชีวศึกษาและอุดมศึกษา

๑.๒ ร่วมมือในการจัดฝึกอบรมด้านวิชาชีพพัฒนาสมรรถนะหลักสูตรต่อเนื่องเชื่อมโยงฯ

๑.๓ ร่วมมือในการจัดกระบวนการเรียนการสอนผู้เรียนที่เข้าร่วมโครงการส่งเสริมเวทีและประชาคมเพื่อการจัดทำรูปแบบและแนวทางการพัฒนาหลักสูตรและจัดการศึกษาหลักสูตรต่อเนื่องเชื่อมโยงการศึกษาขั้นพื้นฐานกับอาชีวศึกษาและอุดมศึกษา จังหวัดอุดรธานี

๑.๔ ร่วมมือในการวิจัยการพัฒนา รูปแบบการศึกษาในจังหวัดอุดรธานี

๑.๕ ร่วมมือในการดำเนินกิจกรรมอื่น ตามที่ทั้งสองฝ่ายเห็นสมควร

ข้อ ๒ สถานที่ในการดำเนินงานตามข้อตกลง

สถานศึกษาในจังหวัดอุดรธานี

ข้อ ๓ หลักการ

การดำเนินการความร่วมมือทางวิชาการในแต่ละโครงการ ต้องได้รับความเห็นชอบภายใต้แนวทางการดำเนินการร่วมกัน ดังนี้

๓.๑ ความร่วมมือต้องไม่ขัดต่อพระราชบัญญัติ กฎ ระเบียบ และข้อบังคับ ตลอดจนนโยบายที่ทุกฝ่ายถือปฏิบัติ

๓.๒ การแก้ไขเปลี่ยนแปลงบันทึกข้อตกลงความร่วมมือทางวิชาการ จะกระทำได้เมื่อทั้งสองฝ่ายเห็นชอบร่วมกัน

๓.๓ หากฝ่ายใดฝ่ายหนึ่งมีความประสงค์ให้มีการเปลี่ยนแปลงบันทึกข้อตกลงความร่วมมือทางวิชาการ ต้องแจ้งให้อีกฝ่ายหนึ่งรับทราบในเวลาอันควร และต้องเห็นชอบร่วมกันในประเด็นที่ขอเปลี่ยนแปลง โดยให้ทำเป็นลายลักษณ์อักษร

๓.๔ การขอยกเลิกบันทึกข้อตกลงความร่วมมือทางวิชาการจะต้องแจ้งให้อีกฝ่ายหนึ่งทราบล่วงหน้า เป็นลายลักษณ์อักษร อย่างน้อย ๖๐ วัน ทั้งนี้ ทั้งสองฝ่ายจะต้องดำเนินการในเรื่องที่ผูกพันหรือค้างไว้ให้เสร็จเรียบร้อยก่อน

๔. กิจกรรมความร่วมมือ

๔.๑ ทุกฝ่ายตกลงที่จะร่วมมือกัน ในเรื่องดังต่อไปนี้

๑) ร่วมมือในการพัฒนาหลักสูตรและจัดการศึกษาหลักสูตรต่อเนื่องเชื่อมโยงการศึกษาขั้นพื้นฐานกับอาชีวศึกษาและอุดมศึกษา

๒) ร่วมมือในการจัดฝึกอบรมด้านวิชาชีพพัฒนาสมรรถนะหลักสูตรต่อเนื่องเชื่อมโยง

๓) ร่วมมือในการจัดกระบวนการเรียนการสอนนักเรียนที่เข้าร่วมโครงการส่งเสริมเวทีและประชาคมเพื่อการจัดทำรูปแบบและแนวทางการพัฒนาหลักสูตร และจัดการศึกษาหลักสูตรต่อเนื่องเชื่อมโยงการศึกษาขั้นพื้นฐานกับอาชีวศึกษาและอุดมศึกษา จังหวัดอุดรธานี

๔) ร่วมมือในการวิจัยการพัฒนา รูปแบบการศึกษาในจังหวัดอุดรธานี

๕) ร่วมมือในการดำเนินกิจกรรมด้านอื่น ตามที่ทั้งสองฝ่ายเห็นสมควร

๔.๒ ทุกฝ่ายจะใช้ความชำนาญและความเชี่ยวชาญอย่างเต็มที่ ในการปฏิบัติตามบันทึกข้อตกลงความร่วมมือทางวิชาการอย่างมีประสิทธิภาพ และจะต้องปฏิบัติหน้าที่ตามความรับผิดชอบให้สำเร็จลุล่วง เป็นไปตามมาตรฐานของวิชาชีพที่ยอมรับนับถือกันโดยทั่วไป

๔.๓ ในกรณีที่ทั้งสองฝ่ายมีโครงการที่ชัดเจนและแน่นอนที่จะร่วมมือกันตามข้อ ๔.๑ ความร่วมมือตกลงที่จะจัดทำข้อตกลงเป็นหนังสือ เพื่อกำหนดสิทธิและหน้าที่ของคู่ความร่วมมือ ตลอดจนเงื่อนไขอื่น ๆ ในรายละเอียด ก่อนเริ่มโครงการดังกล่าว

๔.๔ ค่าใช้จ่าย อันเกิดจากการดำเนินการตามข้อ ๔.๑ และข้อ ๔.๒ ทั้งสองฝ่ายจะตกลงร่วมกัน ภายหลังตามรายละเอียดของแต่ละงานหรือโครงการ

๔.๕ ทุกฝ่ายไม่สามารถโอนสิทธิ และหน้าที่ตามบันทึกข้อตกลงความร่วมมือทางวิชาการนี้ให้แก่ บุคคลอื่น

๕. ระยะเวลาดำเนินการ

การดำเนินการตามบันทึกข้อตกลงความร่วมมือทางวิชาการฉบับนี้ มีกำหนดระยะเวลา ๔ ปี นับตั้งแต่วันที่ลงนามในบันทึกข้อตกลงความร่วมมือทางวิชาการ

๖. การลงนามความร่วมมือ

ข้อตกลงความร่วมมือทางวิชาการฉบับนี้ทำขึ้นไว้สองฉบับ มีข้อความถูกต้องตรงกัน คู่สัญญา ทั้งสองฝ่ายได้อ่าน และเข้าใจข้อความในข้อตกลงความร่วมมือทางวิชาการนี้โดยตลอดแล้ว เห็นว่าถูกต้อง ตรงตามความประสงค์ทุกประการ จึงลงลายมือไว้เป็นสำคัญต่อหน้าพยาน โดย สำนักวิชาศึกษาทั่วไป มหาวิทยาลัยราชภัฏอุดรธานี เก็บไว้หนึ่งฉบับ และ โรงเรียนมัธยมเทศบาล ๖ นครอุดรธานี เก็บไว้หนึ่งฉบับ

บันทึกข้อตกลงความร่วมมือทางวิชาการฉบับนี้ทำขึ้น ณ มหาวิทยาลัยราชภัฏอุดรธานี เมื่อวันที่ ๒๓ เดือน พฤษภาคม พ.ศ. ๒๕๖๖

สำนักวิชาศึกษาทั่วไป มหาวิทยาลัยราชภัฏอุดรธานี

โรงเรียนมัธยมเทศบาล ๖ นครอุดรธานี

(ผู้ช่วยศาสตราจารย์วรัตน์ ทิพจ้อย)
ผู้อำนวยการสำนักวิชาศึกษาทั่วไป

(นายกฤษดา โสภา)
ผู้อำนวยการโรงเรียนมัธยมเทศบาล ๖ นครอุดรธานี

สำนักงานศึกษาธิการจังหวัดอุดรธานี

(นายสุวัฒน์ชัย แสนราช)
ศึกษาธิการจังหวัดอุดรธานี
พยาน



บันทึกข้อตกลงความร่วมมือ

ภายใต้โครงการส่งเสริมเวทีและประชาคมเพื่อการจัดทำรูปแบบและการพัฒนาหลักสูตรต่อเนื่อง
เชื่อมโยงการศึกษาขั้นพื้นฐานกับอาชีวศึกษาและอุดมศึกษา
ระหว่าง มหาวิทยาลัยราชภัฏอุดรธานี กับ สถาบันพัฒนาฝีมือแรงงาน ๑๘ อุดรธานี

บันทึกข้อตกลงนี้จัดทำขึ้นระหว่าง

บันทึกข้อตกลงความร่วมมือนี้ ทำขึ้นเมื่อวันที่ ๒๙ เดือนกันยายน พ.ศ. ๒๕๖๕ ระหว่าง มหาวิทยาลัย
ราชภัฏอุดรธานี โดย ผู้ช่วยศาสตราจารย์ ดร.คณิศรา ธัญสุนทรสกุล ตำแหน่ง อธิการบดี มหาวิทยาลัยราชภัฏ
อุดรธานี ตั้งอยู่เลขที่ ๖๔ ถนนทหาร ตำบลหมากแข้ง อำเภอเมืองอุดรธานี จังหวัดอุดรธานี รหัสไปรษณีย์
๔๑๐๐๐ ฝ่ายหนึ่ง กับ สถาบันพัฒนาฝีมือแรงงาน ๑๘ อุดรธานี โดย นายบุญรุ่ง โนใจ ตำแหน่ง รักษาการ
แทน ผู้อำนวยการสถาบันพัฒนาฝีมือแรงงาน ๑๘ อุดรธานี ตั้งอยู่เลขที่ ๕๗๘ หมู่ที่ ๔ ตำบลบ้านจั่น อำเภอ
เมือง จังหวัดอุดรธานี รหัสไปรษณีย์ ๔๑๐๐๐ อีกฝ่ายหนึ่ง

มหาวิทยาลัยราชภัฏอุดรธานี ส่วนราชการสังกัดกระทรวงการอุดมศึกษา วิทยาศาสตร์ วิจัยและ
นวัตกรรม เป็นสถาบันอุดมศึกษาที่มีภารกิจให้การศึกษา ส่งเสริมวิชาการและวิชาชีพชั้นสูง ทำการสอน
วิจัย ให้บริการทางวิชาการแก่สังคม ปรับปรุง ถ่ายทอดและพัฒนาเทคโนโลยี ทำนุบำรุงศิลปและวัฒนธรรม
ผลิตครูและส่งเสริมวิทยฐานะครู ร่วมมือกับสถาบันพัฒนาฝีมือแรงงาน ๑๘ เป็นส่วนราชการสังกัด
กรมพัฒนาฝีมือแรงงาน กระทรวงแรงงาน มีหน้าที่ พัฒนาศักยภาพคนทำงานทุกระดับให้มีคุณภาพแรงงานสูง
สอดคล้องกับความต้องการของตลาดแรงงานและก้าวทันเทคโนโลยี ๔.๐ ทั้งสองฝ่ายเล็งเห็นความสำคัญใน
การเพิ่มโอกาสทางการศึกษาแก่นักเรียนมัธยมศึกษา ตลอดจนนักศึกษาในระดับประกาศนียบัตรวิชาชีพ
(ปวช.) และระดับประกาศนียบัตรวิชาชีพชั้นสูง (ปวส.) สู่การศึกษาต่อในระดับอุดมศึกษา จึงได้ทำข้อตกลง
ร่วมมือกันในการพัฒนาหลักสูตรและจัดการเรียนการสอนภายใต้โครงการส่งเสริมเวทีและประชาคมเพื่อการจัด
จัดทำรูปแบบและการพัฒนาหลักสูตรต่อเนื่องเชื่อมโยงการศึกษาขั้นพื้นฐานกับอาชีวศึกษาและอุดมศึกษา
โดยมีรายละเอียดบันทึกข้อตกลงความร่วมมือ ดังนี้

ข้อ ๑ วัตถุประสงค์

๑.๑ ร่วมมือในการพัฒนาหลักสูตรและจัดการศึกษาหลักสูตรต่อเนื่องเชื่อมโยงการศึกษาขั้นพื้นฐาน
กับอาชีวศึกษาและอุดมศึกษา

๑.๒ ร่วมมือในการจัดฝึกอบรมด้านวิชาชีพพัฒนาสมรรถนะหลักสูตรต่อเนื่องเชื่อมโยงฯ

๑.๓ ร่วมมือในการจัดกระบวนการเรียนการสอนผู้เรียนที่เข้าร่วมโครงการส่งเสริมเวทีและประชาคม เพื่อการจัดทำรูปแบบและแนวทางการพัฒนาหลักสูตรและจัดการศึกษาหลักสูตรต่อเนื่องเชื่อมโยงการศึกษา ขั้นพื้นฐานกับอาชีวศึกษาและอุดมศึกษา จังหวัดอุดรธานี

๑.๔ ร่วมมือในการวิจัยการพัฒนารูปแบบการศึกษาในจังหวัดอุดรธานี

๑.๕ ร่วมมือในการดำเนินกิจกรรมอื่น ตามที่ทั้งสองฝ่ายเห็นสมควร

ข้อ ๒ สถานที่ในการดำเนินงานตามข้อตกลง

สถานศึกษาในจังหวัดอุดรธานี

ข้อ ๓ หลักการ

การดำเนินการความร่วมมือทางวิชาการในแต่ละโครงการ ต้องได้รับความเห็นชอบภายใต้แนวทางการดำเนินการร่วมกัน ดังนี้

๓.๑ ความร่วมมือต้องไม่ขัดต่อพระราชบัญญัติ กฎ ระเบียบ และข้อบังคับตลอดจนนโยบายที่ทุกฝ่าย ถือปฏิบัติ

๓.๒ การแก้ไขเปลี่ยนแปลงบันทึกข้อตกลงความร่วมมือทางวิชาการ จะกระทำได้เมื่อทั้งสองฝ่าย เห็นชอบร่วมกัน

๓.๓ หากฝ่ายใดฝ่ายหนึ่งมีความประสงค์ให้มีการเปลี่ยนแปลงบันทึกข้อตกลงความร่วมมือทาง วิชาการ ต้องแจ้งให้อีกฝ่ายหนึ่งรับทราบในเวลาอันควร และต้องเห็นชอบร่วมกันในประเด็นที่ขอเปลี่ยนแปลง โดยให้ทำเป็นลายลักษณ์อักษร

๓.๔ การขอยกเลิกบันทึกข้อตกลงความร่วมมือทางวิชาการจะต้องแจ้งให้อีกฝ่ายหนึ่งทราบล่วงหน้า เป็นลายลักษณ์อักษร อย่างน้อย ๖๐ วัน ทั้งนี้ ทั้งสองฝ่ายจะต้องดำเนินการในเรื่องที่ผูกพันหรือค้างไว้ให้เสร็จ เรียบร้อยก่อน

๔. กิจกรรมความร่วมมือ

๔.๑ ทุกฝ่ายตกลงที่จะร่วมมือกัน ในเรื่องดังต่อไปนี้

๑) ร่วมมือในการพัฒนาหลักสูตรและจัดการศึกษาหลักสูตรต่อเนื่องเชื่อมโยงการศึกษา ขั้นพื้นฐานกับอาชีวศึกษาและอุดมศึกษา

๒) ร่วมมือในการจัดฝึกอบรมด้านวิชาชีพพัฒนาสมรรถนะหลักสูตรต่อเนื่องเชื่อมโยง

๓) ร่วมมือในการจัดกระบวนการเรียนการสอนนักเรียนที่เข้าร่วมโครงการส่งเสริมเวทีและ ประชาคมเพื่อการจัดทำรูปแบบและแนวทางการพัฒนาหลักสูตร และจัดการศึกษาหลักสูตรต่อเนื่องเชื่อมโยง การศึกษาขั้นพื้นฐานกับอาชีวศึกษาและอุดมศึกษา จังหวัดอุดรธานี

๔) ร่วมมือในการวิจัยการพัฒนารูปแบบการศึกษาในจังหวัดอุดรธานี

๕) ร่วมมือในการดำเนินกิจกรรมด้านอื่น ตามที่ทั้งสองฝ่ายเห็นสมควร

๔.๒ ทุกฝ่ายจะใช้ความชำนาญและความเชี่ยวชาญอย่างเต็มที่ ในการปฏิบัติตามบันทึกข้อตกลง ความร่วมมือทางวิชาการอย่างมีประสิทธิภาพ และจะต้องปฏิบัติหน้าที่ตามความรับผิดชอบให้สำเร็จลุล่วง เป็นไปตามมาตรฐานของวิชาชีพที่ยอมรับนับถือกันโดยทั่วไป

๔.๓ ในกรณีที่ทั้งสองฝ่ายมีโครงการที่ชัดเจนและแน่นอนที่จะร่วมมือกันตามข้อ ๔.๑ ความร่วมมือ ตกลงที่จะจัดทำข้อตกลงเป็นหนังสือ เพื่อกำหนดสิทธิและหน้าที่ของคู่ความร่วมมือตลอดจนเงื่อนไขอื่น ๆ ในรายละเอียด ก่อนเริ่มโครงการดังกล่าว

๔.๔ ค่าใช้จ่าย อันเกิดจากการดำเนินการตามข้อ ๔.๑ และข้อ ๔.๒ ทั้งสองฝ่ายจะตกลงร่วมกัน ภายหลังตามรายละเอียดของแต่ละงานหรือโครงการ

๔.๕ ทุกฝ่ายไม่สามารถโอนสิทธิ และหน้าที่ตามบันทึกข้อตกลงความร่วมมือทางวิชาการนี้ให้แก่ บุคคลอื่น

๕. ระยะเวลาดำเนินการ

การดำเนินการตามบันทึกข้อตกลงความร่วมมือทางวิชาการฉบับนี้ มีกำหนดระยะเวลา ๔ ปี นับตั้งแต่วินิจฉัยในบันทึกข้อตกลงความร่วมมือทางวิชาการ

๖. การลงนามความร่วมมือ

ข้อตกลงความร่วมมือทางวิชาการฉบับนี้ทำขึ้นไว้สองฉบับ มีข้อความถูกต้องตรงกัน คู่สัญญาทั้งสองฝ่ายได้อ่าน และเข้าใจข้อความในข้อตกลงความร่วมมือทางวิชาการนี้โดยตลอดแล้ว เห็นว่าถูกต้องตรงตามความประสงค์ทุกประการ จึงลงลายมือไว้เป็นสำคัญต่อหน้าพยาน โดยมหาวิทยาลัยราชภัฏอุดรธานี เก็บไว้หนึ่งฉบับ สถาบันพัฒนาฝีมือแรงงาน ๑๘ เก็บไว้หนึ่งฉบับ

บันทึกข้อตกลงความร่วมมือทางวิชาการฉบับนี้ทำขึ้น ณ มหาวิทยาลัยราชภัฏอุดรธานี เมื่อวันที่ ๒๙ เดือนกันยายน พ.ศ. ๒๕๖๕

มหาวิทยาลัยราชภัฏอุดรธานี

สถาบันพัฒนาฝีมือแรงงาน ๑๘ อุดรธานี



(ผู้ช่วยศาสตราจารย์ ดร.คณิศรา อัญสุนทรสกุล)
อธิการบดี



(นายบุญรุ่ง ไนใจ)
รักษาราชการแทน
ผู้อำนวยการสถาบันพัฒนาฝีมือแรงงาน ๑๘
อุดรธานี



(รองศาสตราจารย์ ดร.สุนทร สุทธิбак)
คณบดีคณะเทคโนโลยี
(พยาน)



(นายสุวัฒน์ชัย แสนราช)
ศึกษาธิการจังหวัดอุดรธานี
(พยาน)

ภาคผนวก ฅ

แผนที่กระจายความรับผิดชอบผลลัพธ์การเรียนรู้ระดับหลักสูตรสู่รายวิชา

แผนที่กระจายความรับผิดชอบผลลัพธ์การเรียนรู้ระดับหลักสูตร

คณะกรรมการบริหารหลักสูตรหมวดวิชาศึกษาทั่วไป ดำเนินการออกแบบหลักสูตรโดยวิธีแบบ ย้อนกลับ (Backward Design) ใช้ผลลัพธ์การเรียนรู้ระดับหลักสูตร (Program Learning Outcome: PLO) ที่ พัฒนาจากความต้องการจำเป็น (Need) ของผู้มีส่วนได้เสียและมีความสอดคล้องกับกรอบมาตรฐานคุณวุฒิ ระดับอุดมศึกษา เป็นหลักในการพัฒนาหลักสูตร นำไปสู่การกำหนดความรู้ ทักษะ และเจตคติ ที่ผลักดันให้ นักศึกษابรรลุผลลัพธ์การเรียนรู้ระดับหลักสูตร และกระจายความรับผิดชอบลงสู่รายวิชา ดังนี้

ผลลัพธ์การเรียนรู้ระดับหลักสูตร (PLOs)	ความรู้	ทักษะ	เจตคติ	คุณลักษณะ	รายวิชา
PLO1.ประยุกต์ใช้ความรู้พื้นฐานด้านภาษา สังคมศาสตร์ มนุษยศาสตร์ วิทยาศาสตร์และเทคโนโลยี รวมถึงหลักปรัชญาของเศรษฐกิจพอเพียง เพื่อพัฒนาตนเองให้สอดคล้องกับบริบททางสังคมและวัฒนธรรม (K)	1.ความรู้เกี่ยวกับหลักภาษาและการสื่อสาร: คำศัพท์และสำนวน ภาษาไทย/ภาษาอังกฤษ/จีน 2.ความรู้เกี่ยวกับการทำงานเป็นทีม ภาวะผู้นำ และทักษะชีวิตที่	1.มีทักษะการฟัง พูด อ่าน เขียน ภาษาไทย/ภาษาอังกฤษ /ภาษาจีน เพื่อสื่อสารข้อมูลได้ตรงตามวัตถุประสงค์และสร้างสรรค์ 2.มีทักษะการคิดเพื่อแก้ไขปัญหา พัฒนาตนเอง หรือพัฒนานวัตกรรม 3.เลือกใช้เครื่องมือในการสร้างสรรค์สื่อหรือนวัตกรรม 4.มีทักษะดิจิทัล และ	1.ยึดมั่นในคุณธรรม จริยธรรม จรรยาบรรณและหลักกฎหมายในฐานะพลเมืองที่ดี 2.รู้เท่าทันสื่อ สารสนเทศ และดิจิทัล โดยคำนึงถึงผลกระทบต่อสังคม	1.ความเป็นผู้นำและทำงานแบบเป็นทีมได้ 2.มีความมั่นใจในการสื่อสาร 3.ใช้เทคโนโลยีเป็นเครื่องมือในการเรียนรู้ตลอดชีวิต 4.มีความยืดหยุ่นและปรับตัวได้เมื่อสถานการณ์เปลี่ยนแปลง 5.รักและภาคภูมิใจในตนเอง มหาวิทยาลัย ชุมชนท้องถิ่น และมีสำนึกในความเป็นไทย 6.มีจิตอาสา สำนึก	GE11101 อัตลักษณ์ UDRU GE11103 ฉลาดคิดทางวิทยาศาสตร์ GE11105 ภาษาอังกฤษในชีวิตประจำวัน GE22101 เทรนต์ไทย เรียนภาษาไทยแบบวัยรุ่น GE22103 การอ่านและการเขียนภาษาอังกฤษในชีวิตประจำวัน GE22105 ภาษาจีนเพื่อการท่องเที่ยว GE22208 ภูมิปัญญาอาหารไทยและอาหารท้องถิ่น GE22302 ไลฟ์ แอนด์ ลอว์ GE22304 ก้าวทันโลก GE22306 พุทธศาสนาไทยกับโลกปัจจุบัน

ผลลัพธ์การเรียนรู้ระดับหลักสูตร (PLOs)	ความรู้	ทักษะ	เจตคติ	คุณลักษณะ	รายวิชา
	<p>จำเป็นสำหรับการดำเนินชีวิตและการทำงาน</p> <p>3.ความรู้เกี่ยวกับการคิด กระบวนการคิด (Problem Solving, Critical Thinking, Creativity and innovation) และ หลักการพัฒนา นวัตกรรมเพื่อแก้ไขปัญหา</p> <p>4.ความรู้เกี่ยวกับ สถานการณ์ในปัจจุบัน ทั้งด้านสังคม เศรษฐกิจ สิ่งแวดล้อม กฎหมาย หลักสิทธิมนุษยชนและ ความเป็นพลเมือง</p> <p>5.ความรู้เกี่ยวกับการ</p>	<p>ปัญญาประดิษฐ์เพื่อการ เรียนรู้และการทำงาน</p> <p>5.มีทักษะการประกอบอาชีพ ทักษะ ผู้ประกอบการ เพื่อเตรียมความพร้อมใน การทำงาน</p> <p>6.มีทักษะชีวิตที่จำเป็น สามารถจัดการอารมณ์ และความเครียด การเข้าใจตนเองและ ผู้อื่น ตั้งเป้าหมายชีวิต การปรับตัวต่อการเปลี่ยนแปลง</p>		<p>สาธารณะ มีส่วนร่วมใน การแก้ไขปัญหา พัฒนา คุณภาพชีวิต หรือ สิ่งแวดล้อมในท้องถิ่น</p>	<p>GE22307 ศาสตร์พระราชาเพื่อการพัฒนาท้องถิ่น</p> <p>GE22308 ประวัติศาสตร์ท้องถิ่นกับชีวิตร่วมสมัย</p> <p>GE22309 พลวัตอุดรธานี</p> <p>GE22310 สังคมพหุวัฒนธรรม</p> <p>GE22311 เศรษฐกิจสร้างสรรค์กับ วัฒนธรรมลุ่มน้ำโขง</p> <p>GE22409 การปรับตัวอย่างสร้างสรรค์</p> <p>GE22410 การออกแบบชีวิตและการพัฒนาตนเอง</p> <p>GE22411 ปรัชญาและทักษะการคิด</p> <p>GE22412 สกิลฮีลใจ</p>

ผลลัพธ์การเรียนรู้ระดับหลักสูตร (PLOs)	ความรู้	ทักษะ	เจตคติ	คุณลักษณะ	รายวิชา
	จัดการสารสนเทศ เทคโนโลยีดิจิทัล และ ปัญหาประติษฐ์ ผลกระทบของสื่อดิจิทัล กฎหมายและจริยธรรม เกี่ยวกับดิจิทัล 6.ความรู้เกี่ยวกับการ ประกอบอาชีพ แนวคิด การเป็นผู้ประกอบการ 7.ความรู้เกี่ยวกับวิศวกร สังคม ปรัชญาของ เศรษฐกิจพอเพียง				
PLO2. สื่อสารทางภาษาได้อย่าง คล่องแคล่วและถูกต้อง ตาม วัตถุประสงค์และบริบทของการ สื่อสาร (S)	1.ความรู้เกี่ยวกับหลัก ภาษาและการสื่อสาร: คำศัพท์และสำนวน ภาษาไทย/ ภาษาอังกฤษ/จีน หลักการสื่อสารทั้ง	1.มีทักษะการฟัง พูด อ่าน เขียน ภาษาไทย/ ภาษาอังกฤษ /ภาษาจีน เพื่อสื่อสารข้อมูลได้ตรง ตามวัตถุประสงค์และ สร้างสรรค์ 2.มีทักษะการคิดเพื่อ	1.ยึดมั่นในคุณธรรม จริยธรรม จรรยาบรรณและ หลักกฎหมายใน ฐานะเป็นพลเมืองที่ดี	2.มีความมั่นใจในการ สื่อสาร	GE11104 ภาษาไทยเพื่อการสื่อสาร ร่วมสมัย GE11105 ภาษาอังกฤษในชีวิตประจำวัน GE22101 เทรนต์ไทยเรียนภาษาไทย แบบวัยรุ่น GE22102 ภาษาอังกฤษเพื่อคอน-

ผลลัพธ์การเรียนรู้ระดับหลักสูตร (PLOs)	ความรู้	ทักษะ	เจตคติ	คุณลักษณะ	รายวิชา
	ภาษาไทย/ ภาษาอังกฤษ/ภาษาจีน วิชาภาษาและอวัจน ภาษา และระดับภาษาที่ เหมาะสมกับบริบทสังคม และวัฒนธรรม 3.ความรู้เกี่ยวกับการคิด กระบวนการคิด (Problem Solving, Critical Thinking, Creativity and innovation) และ หลักการพัฒนา นวัตกรรมเพื่อแก้ไข ปัญหา	แก้ไขปัญหา พัฒนา ตนเอง หรือพัฒนา นวัตกรรม 3.เลือกใช้เครื่องมือใน การสร้างสรรค์สื่อหรือ นวัตกรรม			เทนต์ครีเอเตอร์ GE22103 การอ่านและการเขียน ภาษาอังกฤษในชีวิตประจำวัน GE22104 ภาษาอังกฤษเพื่อการ ทดสอบมาตรฐาน GE22105 ภาษาจีนสำหรับ นักท่องเที่ยว GE22202 โขเขียนลมีเดีย GE22305 ละครสร้างสรรค์ GE22402 ดนตรี สุขใจ
PLO3.ใช้ทักษะกระบวนการคิดใน การแก้ไขปัญหา การพัฒนาตนเอง หรือการพัฒนานวัตกรรมใน ชีวิตประจำวันอย่างสม่ำเสมอ (S)	1.ความรู้เกี่ยวกับหลัก ภาษาและการสื่อสาร: คำศัพท์และสำนวน ภาษาไทย/	1.มีทักษะการฟัง พูด อ่าน เขียน ภาษาไทย/ ภาษาอังกฤษ /ภาษาจีน เพื่อสื่อสารข้อมูลได้ตรง	1.ยึดมั่นในคุณธรรม จริยธรรม จรรยาบรรณและ หลักกฎหมายใน	1.ความเป็นผู้นำและ ทำงานแบบเป็นทีมได้ 2.มีความมั่นใจในการ สื่อสาร	GE11101 อัตลักษณ์ UDRU GE11103 ฉลาดคิดทางวิทยาศาสตร์ GE22202 โขเขียนลมีเดีย GE22204 เทคโนโลยี 3 มิติสำหรับ

ผลลัพธ์การเรียนรู้ระดับหลักสูตร (PLOs)	ความรู้	ทักษะ	เจตคติ	คุณลักษณะ	รายวิชา
	<p>ภาษาอังกฤษ/จีน หลักการสื่อสารทั้ง ภาษาไทย/ ภาษาอังกฤษ/ภาษาจีน วิจณภาษาและอวิจณ ภาษา และระดับภาษาที่ เหมาะสมกับบริบทสังคม และวัฒนธรรม</p> <p>2.ความรู้เกี่ยวกับการ ทำงานเป็นทีม ภาวะ ผู้นำ และทักษะชีวิตที่ จำเป็นสำหรับการดำเนิน ชีวิตและการทำงาน</p> <p>3.ความรู้เกี่ยวกับการคิด กระบวนการคิด (Problem Solving, Critical Thinking, Creativity and innovation) และ</p>	<p>ตามวัตถุประสงค์และ สร้างสรรค์</p> <p>2.มีทักษะการคิดเพื่อ แก้ไขปัญหา พัฒนา ตนเอง หรือพัฒนา นวัตกรรม</p> <p>3.เลือกใช้เครื่องมือใน การสร้างสรรค์สื่อหรือ นวัตกรรม</p> <p>4.มีทักษะดิจิทัล และ ปัญญาประดิษฐ์เพื่อการ เรียนรู้และการทำงาน</p> <p>5.มีทักษะการประกอบ อาชีพ ทักษะ ผู้ประกอบการ เพื่อ เตรียมความพร้อมในการ ทำงาน</p> <p>6.มีทักษะชีวิตที่จำเป็น สามารถจัดการอารมณ์</p>	<p>ฐานะเป็นพลเมืองที่ดี</p> <p>2.รู้เท่าทันสื่อ สารสนเทศ และ ดิจิทัล โดยคำนึงถึง ผลกระทบต่อสังคม</p>	<p>3.ใช้เทคโนโลยีเป็น เครื่องมือในการเรียนรู้ ตลอดชีวิต</p> <p>4.มีความยืดหยุ่นและ ปรับตัวได้เมื่อ สถานการณ์เปลี่ยนแปลง</p> <p>5.รักและภาคภูมิใจใน ตนเอง มหาวิทยาลัย ชุมชนท้องถิ่น และมี สำนึกในความเป็นไทย</p> <p>6.มีจิตอาสา สำนึก สาธารณะ มีส่วนร่วมใน การแก้ไขปัญหา พัฒนา คุณภาพชีวิต หรือ สิ่งแวดล้อมในท้องถิ่น</p>	<p>ศิลปะท้องถิ่น</p> <p>GE22205 โพลสำรวจทางธุรกิจ</p> <p>GE22306 พุทธศาสนาไทยกับโลก ปัจจุบัน</p> <p>GE22307 ศาสตร์พระราชานี้เพื่อการ พัฒนาท้องถิ่น</p> <p>GE22309 พลวัตอุดรธานี</p> <p>GE22310 สังคมพหุวัฒนธรรม</p> <p>GE22311 เศรษฐกิจสร้างสรรค์กับ วัฒนธรรมลุ่มน้ำโขง</p> <p>GE22401 เงินดีมีสุข</p> <p>GE22404 นันทนาการและการ ท่องเที่ยว</p> <p>GE22405 ใช้ชีวิตคาร์บอนต่ำอย่างมี สไตล์</p> <p>GE22406 วิธีชีวิตสีเขียว</p> <p>GE22409 การปรับตัวอย่างสร้างสรรค์</p> <p>GE22410 การออกแบบชีวิตและการ พัฒนาตนเอง</p>

ผลลัพธ์การเรียนรู้ระดับหลักสูตร (PLOs)	ความรู้	ทักษะ	เจตคติ	คุณลักษณะ	รายวิชา
	<p>หลักการพัฒนา นวัตกรรมเพื่อแก้ไข ปัญหา</p> <p>4.ความรู้เกี่ยวกับ สถานการณ์ในปัจจุบัน ทั้งด้านสังคม เศรษฐกิจ สิ่งแวดล้อม กฎหมาย หลักสิทธิมนุษยชนและ ความเป็นพลเมือง</p> <p>5.ความรู้เกี่ยวกับการ จัดการสารสนเทศ เทคโนโลยีดิจิทัล และ ปัญญาประดิษฐ์ ผลกระทบของสื่อดิจิทัล กฎหมายและจริยธรรม เกี่ยวกับดิจิทัล</p> <p>6.ความรู้เกี่ยวกับการ ประกอบอาชีพ แนวคิด การเป็นผู้ประกอบการ</p>	<p>และความเครียด</p> <p>การเข้าใจตนเองและ ผู้อื่นตั้งเป้าหมายชีวิต</p> <p>การปรับตัวต่อการ เปลี่ยนแปลง</p>			<p>GE22411 ปรัชญาและทักษะการคิด</p> <p>GE22413 สูตรสร้างสุข</p> <p>GE22415 ออกแบบความรัก</p>

ผลลัพธ์การเรียนรู้ระดับหลักสูตร (PLOs)	ความรู้	ทักษะ	เจตคติ	คุณลักษณะ	รายวิชา
	7.ความรู้เกี่ยวกับวิศวกรสังคม ปรัชญาของเศรษฐกิจพอเพียง				
PLO4.ใช้เทคโนโลยีดิจิทัลและปัญญาประดิษฐ์เพื่อการเรียนรู้และการทำงานอย่างเหมาะสมและรู้เท่าทัน โดยคำนึงถึงผลกระทบต่อสังคม (S)	2.ความรู้เกี่ยวกับการทำงานเป็นทีม ภาวะผู้นำ และทักษะชีวิตที่จำเป็นสำหรับการดำเนินชีวิตและการทำงาน 3.ความรู้เกี่ยวกับการคิด กระบวนการคิด (Problem Solving, Critical Thinking, Creativity and innovation) และหลักการพัฒนานวัตกรรมเพื่อแก้ไขปัญหา 5.ความรู้เกี่ยวกับการจัดการสารสนเทศ	1.มีทักษะการฟัง พูด อ่าน เขียน ภาษาไทย/ภาษาอังกฤษ /ภาษาจีน เพื่อสื่อสารข้อมูลได้ตรงตามวัตถุประสงค์และสร้างสรรค์ 3.เลือกใช้เครื่องมือในการสร้างสรรค์สื่อหรือนวัตกรรม 4.มีทักษะดิจิทัล และปัญญาประดิษฐ์เพื่อการเรียนรู้และการทำงาน 5.มีทักษะการประกอบอาชีพ ทักษะผู้ประกอบการ เพื่อ	1.ยึดมั่นในคุณธรรม จริยธรรม จรรยาบรรณและหลักกฎหมายในฐานะเป็นพลเมืองที่ดี 2.รู้เท่าทันสื่อ สารสนเทศ และดิจิทัล โดยคำนึงถึงผลกระทบต่อสังคม	1.ความเป็นผู้นำและทำงานแบบเป็นทีมได้ 2.มีความมั่นใจในการสื่อสาร 3.ใช้เทคโนโลยีเป็นเครื่องมือในการเรียนรู้ตลอดชีวิต 4.มีความยืดหยุ่นและปรับตัวได้เมื่อสถานการณ์เปลี่ยนแปลง 5.รักและภาคภูมิใจในตนเอง มหาวิทยาลัย ชุมชนท้องถิ่น และมีสำนึกในความเป็นไทย	GE11102 ทักษะดิจิทัลและปัญญาประดิษฐ์ GE11104 ภาษาไทยเพื่อการสื่อสารร่วมสมัย GE22201 แอไอดิจิทัลคอนเทนต์ GE22202 โซเชียลมีเดีย GE22203 เทคโนโลยีดิจิทัลในงานสำนักงานยุคใหม่ GE22204 เทคโนโลยี 3 มิติสำหรับศิลปะท้องถิ่น GE22205 โพลสำรวจทางธุรกิจ GE22206 ผู้ประกอบการรุ่นใหม่ GE22207 ภูมิปัญญาพารวย GE22301 กฎหมายดิจิทัล GE22403 ศิลปะการถ่ายภาพยนตร์ GE22404 นันทนาการและการ

ผลลัพธ์การเรียนรู้ระดับหลักสูตร (PLOs)	ความรู้	ทักษะ	เจตคติ	คุณลักษณะ	รายวิชา
	เทคโนโลยีดิจิทัล และ ปัญหาประดิษฐ์ ผลกระทบของสื่อดิจิทัล กฎหมายและจริยธรรม เกี่ยวกับดิจิทัล 6.ความรู้เกี่ยวกับการ ประกอบอาชีพ แนวคิด การเป็นผู้ประกอบการ	เตรียมความพร้อมในการทำงาน 6.มีทักษะชีวิตที่จำเป็น สามารถจัดการอารมณ์ และความเครียด การเข้าใจตนเองและ ผู้อื่น ตั้งเป้าหมายชีวิต การปรับตัวต่อการ เปลี่ยนแปลง			ท่องเที่ยว GE22414 ออฟฟิศเด็กใหม่
PLO5.แสดงออกถึงการมีภาวะผู้นำ และการทำงานเป็นทีม โดยยึดมั่น ในคุณธรรม จริยธรรม และหลัก กฎหมายในฐานะพลเมืองที่ดีอย่าง สม่าเสมอ (E)	2.ความรู้เกี่ยวกับการ ทำงานเป็นทีม ภาวะ ผู้นำ และทักษะชีวิตที่ จำเป็นสำหรับการดำเนิน ชีวิตและการทำงาน 3.ความรู้เกี่ยวกับการคิด กระบวนการคิด (Problem Solving, Critical Thinking, Creativity and	1.มีทักษะการฟัง พูด อ่าน เขียน ภาษาไทย/ ภาษาอังกฤษ /ภาษาจีน เพื่อสื่อสารข้อมูลได้ตรง ตามวัตถุประสงค์และ สร้างสรรค์ 2.มีทักษะการคิดเพื่อ แก้ไขปัญหา พัฒนา ตนเอง หรือพัฒนา นวัตกรรม	1.ยึดมั่นในคุณธรรม จริยธรรม จรรยาบรรณและ หลักกฎหมายใน ในฐานะเป็นพลเมืองที่ดี 2.รู้เท่าทันสื่อ สารสนเทศ และ ดิจิทัล โดยคำนึงถึง ผลกระทบต่อสังคม	1.ความเป็นผู้นำและ ทำงานแบบเป็นทีมได้ 2.มีความมั่นใจในการ สื่อสาร 3.ใช้เทคโนโลยีเป็น เครื่องมือในการเรียนรู้ ตลอดชีวิต 4.มีความยืดหยุ่นและ ปรับตัวได้เมื่อ สถานการณ์เปลี่ยนแปลง	GE11101 อัตลักษณ์ UDRU GE22206 ผู้ประกอบการรุ่นใหม่ GE22301 กฎหมายดิจิทัล GE22302 ไลฟ์ แอนด์ ลอร์ GE22303 รู้ทันสังคมไทย GE22305 ละครสร้างสรรค์ GE22307 ศาสตร์พระราชานำเพื่อการ พัฒนาท้องถิ่น GE22401 เงินดีมีสุข GE22402 ดนตรี สุขใจ

ผลลัพธ์การเรียนรู้ระดับหลักสูตร (PLOs)	ความรู้	ทักษะ	เจตคติ	คุณลักษณะ	รายวิชา
	<p>innovation) และ หลักการพัฒนา นวัตกรรมเพื่อแก้ไข ปัญหา</p> <p>4.ความรู้เกี่ยวกับ สถานการณ์ในปัจจุบัน ทั้งด้านสังคม เศรษฐกิจ สิ่งแวดล้อม กฎหมาย หลักสิทธิมนุษยชนและ ความเป็นพลเมือง</p> <p>5.ความรู้เกี่ยวกับการ จัดการสารสนเทศ เทคโนโลยีดิจิทัล และ ปัญญาประดิษฐ์ ผลกระทบของสื่อดิจิทัล กฎหมายและจริยธรรม เกี่ยวกับดิจิทัล</p> <p>6.ความรู้เกี่ยวกับการ ประกอบอาชีพ แนวคิด</p>	<p>3.เลือกใช้เครื่องมือใน การสร้างสรรค์สื่อหรือนวัตกรรม</p> <p>4.มีทักษะดิจิทัล และ ปัญญาประดิษฐ์เพื่อการ เรียนรู้และการทำงาน</p> <p>5.มีทักษะการประกอบ อาชีพ ทักษะ ผู้ประกอบการ เพื่อ เตรียมความพร้อมในการ ทำงาน</p> <p>6.มีทักษะชีวิตที่จำเป็น สามารถจัดการอารมณ์ และความเครียด การเข้าใจตนเองและ ผู้อื่น ตั้งเป้าหมายชีวิต การปรับตัวต่อการ เปลี่ยนแปลง</p>		<p>5.รักและภาคภูมิใจใน ตนเอง มหาวิทยาลัย ชุมชนท้องถิ่น และมี สำนึกในความเป็นไทย</p> <p>6.มีจิตอาสา สำนึก สาธารณะ มีส่วนร่วมใน การแก้ไขปัญหา พัฒนา คุณภาพชีวิต หรือ สิ่งแวดล้อมในท้องถิ่น</p>	<p>GE22403 ศิลปะการถ่ายภาพยนตร์</p> <p>GE22407 ปลูกดีมีประโยชน์</p> <p>GE22408 อาหารเต็มสุข</p> <p>GE22409 การปรับตัวอย่างสร้างสรรค์</p> <p>GE22413 สูตรสร้างสุข</p> <p>GE22414 ออฟฟิศเด็กใหม่</p> <p>GE22415 ออกแบบความรัก</p>

ผลลัพธ์การเรียนรู้ระดับหลักสูตร (PLOs)	ความรู้	ทักษะ	เจตคติ	คุณลักษณะ	รายวิชา
	การเป็นผู้ประกอบการ 7.ความรู้เกี่ยวกับวิศวกร สังคม ปรัชญาของ เศรษฐกิจพอเพียง				
PLO6.ปฏิบัติตนโดยแสดงออกถึงความภาคภูมิใจในตนเอง มหาวิทยาลัย และชุมชน สำนึกในความเป็นไทย และการบูรณาการหลักปรัชญาของเศรษฐกิจพอเพียง แนวคิดวิศวกรสังคม จิตอาสา หรือการเป็นผู้ประกอบการ เพื่อการพัฒนาท้องถิ่นอย่างยั่งยืน (C)	2.ความรู้เกี่ยวกับการทำงานเป็นทีม ภาวะผู้นำ และทักษะชีวิตที่จำเป็นสำหรับการดำเนินชีวิตและการทำงาน 3.ความรู้เกี่ยวกับการคิด กระบวนการคิด (Problem Solving, Critical Thinking, Creativity and innovation) และหลักการพัฒนานวัตกรรมเพื่อแก้ไขปัญหา 4.ความรู้เกี่ยวกับ	1.มีทักษะการฟัง พูด อ่าน เขียน ภาษาไทย/ภาษาอังกฤษ /ภาษาจีน เพื่อสื่อสารข้อมูลได้ตรงตามวัตถุประสงค์และสร้างสรรค์ 2.มีทักษะการคิดเพื่อแก้ไขปัญหา พัฒนาตนเอง หรือพัฒนานวัตกรรม 3.เลือกใช้เครื่องมือในการสร้างสรรค์สื่อหรือนวัตกรรม 5.มีทักษะการประกอบอาชีพ ทักษะ	1.ยึดมั่นในคุณธรรม จริยธรรม จรรยาบรรณและหลักกฎหมายในฐานะเป็นพลเมืองที่ดี 2.รู้เท่าทันสื่อ สารสนเทศ และดิจิทัล โดยคำนึงถึงผลกระทบต่อสังคม	1.ความเป็นผู้นำและทำงานแบบเป็นทีมได้ 2.มีความมั่นใจในการสื่อสาร 3.ใช้เทคโนโลยีเป็นเครื่องมือในการเรียนรู้ตลอดชีวิต 4.มีความยืดหยุ่นและปรับตัวได้เมื่อสถานการณ์เปลี่ยนแปลง 5.รักและภาคภูมิใจในตนเอง มหาวิทยาลัย ชุมชนท้องถิ่น และมีสำนึกในความเป็นไทย 6.มีจิตอาสา สำนึก	GE11101 อัตลักษณ์ UDRU GE22206 ผู้ประกอบการรุ่นใหม่ GE22207 ภูมิปัญญาพารวย GE22208 ภูมิปัญญาอาหารไทยและอาหารท้องถิ่น GE22303 รู้ทันสังคมไทย GE22304 ก้าวทันโลก GE22308 ประวัติศาสตร์ท้องถิ่นกับชีวิตร่วมสมัย GE22310 สังคมพหุวัฒนธรรม GE22311 เศรษฐกิจสร้างสรรค์กับวัฒนธรรมลุ่มน้ำโขง GE22405 ใช้ชีวิตคาร์บอนต่ำอย่างมีสไตล์ GE22406 วิถีชีวิตสีเขียว

ผลลัพธ์การเรียนรู้ระดับหลักสูตร (PLOs)	ความรู้	ทักษะ	เจตคติ	คุณลักษณะ	รายวิชา
	<p>สถานการณ์ในปัจจุบัน ทั้งด้านสังคม เศรษฐกิจ สิ่งแวดล้อม กฎหมาย หลักสิทธิมนุษยชนและ ความเป็นพลเมือง</p> <p>5.ความรู้เกี่ยวกับการจัดการสารสนเทศ เทคโนโลยีดิจิทัล และ ปัญญาประดิษฐ์ ผลกระทบของสื่อดิจิทัล กฎหมายและจริยธรรม เกี่ยวกับดิจิทัล</p> <p>6.ความรู้เกี่ยวกับการประกอบอาชีพ แนวคิด การเป็นผู้ประกอบการ</p> <p>7.ความรู้เกี่ยวกับวิศวกรสังคม ปรัชญาของ เศรษฐกิจพอเพียง</p>	<p>ผู้ประกอบการ เพื่อเตรียมความพร้อมในการทำงาน</p> <p>6.มีทักษะชีวิตที่จำเป็น สามารถจัดการอารมณ์ และความเครียด</p> <p>การเข้าใจตนเองและผู้อื่น ตั้งเป้าหมายชีวิต การปรับตัวต่อการเปลี่ยนแปลง</p>		<p>สาธารณะ มีส่วนร่วมในการแก้ไขปัญหา พัฒนาคุณภาพชีวิต หรือ สิ่งแวดล้อมในท้องถิ่น</p>	<p>GE22407 ปลูกดีมีประโยชน์</p> <p>GE22408 อาหารเต็มสุข</p> <p>GE22412 สกลีลใจ</p> <p>GE22415 ออกแบบความรัก</p>

ภาคผนวก ญ

ตารางคำอธิบายผลลัพธ์การเรียนรู้ระดับหลักสูตร (PLO) กับ Soft Skills และ สมรรถนะหลัก

ตารางคำอธิบายผลลัพธ์การเรียนรู้ระดับหลักสูตร (PLO) กับ Soft Skills และสมรรถนะหลัก

PLO	คำอธิบายผลลัพธ์การเรียนรู้ระดับหลักสูตร (PLO)	Soft Skills	สมรรถนะหลัก
PLO1	ประยุกต์ใช้ความรู้พื้นฐานด้านภาษา สังคมศาสตร์ มนุษยศาสตร์ วิทยาศาสตร์และเทคโนโลยี รวมถึงหลักปรัชญาของเศรษฐกิจพอเพียง เพื่อพัฒนาตนเองให้สอดคล้องกับบริบททางสังคมและวัฒนธรรม	การคิดเชิงบูรณาการ (Integrative Thinking) การปรับตัวตามบริบทสังคมและวัฒนธรรม (Adaptability) ทักษะการเรียนรู้ (Learning how to learn)	การคิดขั้นสูงและการพัฒนานวัตกรรม ความเป็นพลเมืองตื่นรู้ที่มีทักษะชีวิต
PLO2	สื่อสารทางภาษาได้อย่างคล่องแคล่วและถูกต้อง ตามวัตถุประสงค์ และบริบทของการสื่อสาร	ทักษะการสื่อสาร (Communication Skills) การสื่อสารระหว่างบุคคล (Interpersonal Communication)	การสื่อสาร
PLO3	ใช้ทักษะกระบวนการคิดในการแก้ไขปัญหา การพัฒนาตนเอง หรือ การพัฒนานวัตกรรมในชีวิตประจำวันอย่างสม่ำเสมอ	ทักษะการคิดขั้นสูง (Higher Order Thinking)	การคิดขั้นสูงและการพัฒนานวัตกรรม ความเป็นพลเมืองตื่นรู้ที่มีทักษะชีวิต
PLO4	ใช้เทคโนโลยีดิจิทัลและปัญญาประดิษฐ์เพื่อการเรียนรู้และการทำงาน อย่างเหมาะสมและรู้เท่าทัน โดยคำนึงถึงผลกระทบต่อสังคม	การคิดเชิงจริยธรรมด้านเทคโนโลยี (Ethical Thinking) การรู้เท่าทันสื่อ สารสนเทศ และดิจิทัล (Media, Information, and Digital Literacy (MIDL) ปัญญาประดิษฐ์ (AI Literacy)	การรู้เท่าทันสื่อ สารสนเทศ และดิจิทัล ความเป็นพลเมืองตื่นรู้ที่มีทักษะชีวิต
PLO5	แสดงออกถึงการมีภาวะผู้นำและการทำงานเป็นทีม โดยยึดมั่นใน คุณธรรม จริยธรรม และหลักกฎหมายในฐานะพลเมืองที่ดีอย่าง สม่ำเสมอ	ภาวะผู้นำและการทำงานร่วมกับผู้อื่น (Leadership & Teamwork) จริยธรรมและความรับผิดชอบ (Ethics & Responsibility) ความเห็นอก เห็นใจกัน (Empathy)	การทำงานเป็นทีมและมีภาวะผู้นำ ความเป็นพลเมืองตื่นรู้ที่มีทักษะชีวิต
PLO6	ปฏิบัติตนโดยแสดงออกถึงความภาคภูมิใจในตนเอง มหาวิทยาลัย และชุมชน สำนึกในความเป็นไทย และการบูรณาการหลักปรัชญาของ เศรษฐกิจพอเพียง แนวคิดวิศวกรสังคม จิตอาสา หรือการเป็น ผู้ประกอบการ เพื่อการพัฒนาท้องถิ่นอย่างยั่งยืน	จิตสาธารณะ (Public Mind) พลเมืองเข้มแข็ง (Active Citizenship) กรอบคิดด้านความยั่งยืน (Sustainability Mindset) การยืดหยุ่นและการปรับตัว (ล้มแล้วลุก) (Resilience)	ทักษะอาชีพและการเป็นผู้ประกอบการ จิตอาสาเพื่อการพัฒนาท้องถิ่นอย่างยั่งยืน

ภาคผนวก ก

ตารางแสดงความสัมพันธ์ระหว่างผลลัพธ์การเรียนรู้ระดับหลักสูตรกับรายวิชา
(PLO Curriculum Mapping) กับ Soft Skills และสมรรถนะหลัก

ตารางแสดงความสัมพันธ์ระหว่างผลลัพธ์การเรียนรู้ระดับหลักสูตรกับรายวิชา (PLO Curriculum Mapping) กับ Soft Skills และสมรรถนะหลัก

รหัส-ชื่อวิชา	PLO1	PLO2	PLO3	PLO4	PLO5	PLO6	Soft Skills เด่น	สมรรถนะหลัก
วิชาบังคับ								
GE11101 อัตลักษณ์ UDRU	●				●	●	พลเมืองเข้มแข็ง,กรอบคิดด้านความยั่งยืน,จิตสาธารณะ,ภาวะผู้นำและการทำงานร่วมกับผู้อื่น	จิตอาสาเพื่อการพัฒนาท้องถิ่นอย่างยั่งยืน,การทำงานเป็นทีมและมีภาวะผู้นำ ความเป็นพลเมืองต้นรู้ที่มีทักษะชีวิต,การคิดขั้นสูง
GE11102 ทักษะดิจิทัลและปัญญาประดิษฐ์			●	●			การรู้เท่าทันสื่อ สารสนเทศ และดิจิทัลมปัญญาประดิษฐ์ ,จริยธรรมด้านเทคโนโลยี	การคิดขั้นสูงและการพัฒนานวัตกรรม,การรู้เท่าทันสื่อ สารสนเทศ และดิจิทัล
GE11103 ฉลาดคิดทางวิทยาศาสตร์	●		●		●		การคิดเชิงบูรณาการ, การคิดอย่างมีวิจารณญาณ	การคิดขั้นสูงและการพัฒนานวัตกรรม,การทำงานเป็นทีมและมีภาวะผู้นำ,ความเป็นพลเมืองต้นรู้ที่มีทักษะชีวิต
GE11104 ภาษาไทยเพื่อการสื่อสารร่วมสมัย		●		●		●	การสื่อสาร,การสื่อสารระหว่างบุคคล,สำนึกในความเป็นไทย	การสื่อสาร,การรู้เท่าทันสื่อ สารสนเทศ และดิจิทัล,พลเมืองต้นรู้
GE11105 ภาษาอังกฤษในชีวิตประจำวัน	●	●					การสื่อสาร,การสื่อสารข้ามวัฒนธรรม	การสื่อสาร,พลเมืองต้นรู้

รหัส-ชื่อวิชา	PLO1	PLO2	PLO3	PLO4	PLO5	PLO6	Soft Skills เด่น	สมรรถนะหลัก
หมวดวิชาเลือก: 1)กลุ่มวิชาภาษาเพื่อการสื่อสาร								
GE22101 เทิร์นส์ไทย เรียนภาษาไทยแบบวัยรุ่น	●	●					การสื่อสาร,การปรับตัวตามบริบทสังคมและวัฒนธรรม	การสื่อสาร,พลเมืองตื่นรู้
GE22102 ภาษาอังกฤษเพื่อคอนเทนต์ครีเอเตอร์		●	●	●			การสื่อสาร, ความคิดสร้างสรรค์	การสื่อสาร, การคิดขั้นสูงและการพัฒนานวัตกรรม, การรู้เท่าทันสื่อ สารสนเทศ และดิจิทัล,
GE22103 การอ่านและการเขียนภาษาอังกฤษในชีวิตประจำวัน	●	●					การสื่อสาร, การคิดวิจารณ์ญาณ	การคิดขั้นสูง, การสื่อสาร
GE22104 ภาษาอังกฤษเพื่อการทดสอบมาตรฐาน		●					การวิเคราะห์,การสื่อสาร	การสื่อสาร
GE22105 ภาษาจีนเพื่อการท่องเที่ยว	●	●	●				การสื่อสารระหว่างบุคคล,การปรับตัวตามบริบทสังคมและวัฒนธรรม	การคิดขั้นสูง, การสื่อสาร, พลเมืองตื่นรู้
หมวดวิชาเลือก: 2)กลุ่มวิชาดิจิทัล นวัตกรรม และผู้ประกอบการ								
GE22201 เอไอ ดิจิทัลคอนเทนต์		●	●	●			ปัญญาประดิษฐ์, ทักษะดิจิทัล, ความคิดสร้างสรรค์	การคิดขั้นสูงและการพัฒนานวัตกรรม,การรู้เท่าทันสื่อ สารสนเทศ และดิจิทัล,
GE22202 โซเชียลมีเดีย		●		●			การรู้เท่าทันสื่อ สารสนเทศ และดิจิทัล, การปรับตัวและรับมือกับภัยออนไลน์, การสื่อสารใน	การรู้เท่าทันสื่อ สารสนเทศและดิจิทัล, การสื่อสาร, ความเป็นพลเมืองตื่นรู้ที่มีทักษะชีวิต

รหัส-ชื่อวิชา	PLO1	PLO2	PLO3	PLO4	PLO5	PLO6	Soft Skills เด่น	สมรรถนะหลัก
							รูปแบบออนไลน์	
GE22203 เทคโนโลยีดิจิทัลในงานสำนักงานยุคใหม่				●	●		การทำงานร่วมกับผู้อื่น, ทักษะดิจิทัล	การรู้เท่าทันสื่อ สารสนเทศและดิจิทัล, การทำงานเป็นทีม และมีภาวะผู้นำ
GE22204 เทคโนโลยี 3 มิติสำหรับศิลปะท้องถิ่น			●	●		●	การคิดเชิงสร้างสรรค์, นวัตกรรม	การคิดขั้นสูงและการพัฒนานวัตกรรม, การรู้เท่าทันสื่อ สารสนเทศ และดิจิทัล, ทักษะอาชีพและการเป็นผู้ประกอบการ
GE22205 โพลสำรวจทางธุรกิจ	●		●	●			การแก้ปัญหา, การคิดวิเคราะห์	ทักษะอาชีพและการเป็นผู้ประกอบการ, การคิดขั้นสูงและการพัฒนานวัตกรรม
GE22206 ผู้ประกอบการรุ่นใหม่				●	●	●	ภาวะผู้นำ, การทำงานร่วมกับผู้อื่น, นวัตกรรม	ทักษะอาชีพและการเป็นผู้ประกอบการ, การรู้เท่าทันสื่อ สารสนเทศ และดิจิทัล, ความเป็นพลเมืองต้นรู้ที่มีทักษะชีวิต
GE22207 ภูมิปัญญาพารวย	●			●		●	กรอบคิดด้านความยั่งยืน ความคิดสร้างสรรค์	ทักษะอาชีพและการเป็นผู้ประกอบการ, การคิดขั้นสูงและการพัฒนานวัตกรรม, การรู้เท่าทันสื่อ สารสนเทศ และ

รหัส-ชื่อวิชา	PLO1	PLO2	PLO3	PLO4	PLO5	PLO6	Soft Skills เด่น	สมรรถนะหลัก
								ดิจิทัล
GE22208 ภูมิปัญญาอาหารไทยและอาหารท้องถิ่น	●				●	●	การคิดเชิงบูรณาการ, กรอบคิดด้านความยั่งยืน	จิตอาสาเพื่อการพัฒนาท้องถิ่นอย่างยั่งยืน, ทักษะอาชีพและการเป็นผู้ประกอบการ, การคิดขั้นสูง
หมวดวิชาเลือก: 3) กลุ่มวิชาพลเมืองตื่นรู้และสร้างสรรค์ชุมชน								
GE22301 กฎหมายดิจิทัล				●	●		จริยธรรมและความรับผิดชอบ	ความเป็นพลเมืองตื่นรู้ที่มีทักษะชีวิต, การรู้เท่าทันสื่อสารสนเทศ และดิจิทัล
GE22302 โลโก้ แอนด์ ลอว์	●				●		จริยธรรม, พลเมืองตื่นรู้	ความเป็นพลเมืองตื่นรู้ที่มีทักษะชีวิต, การคิดขั้นสูง
GE22303 รู้ทันสังคมไทย					●	●	การคิดเชิงวิจารณ์ญาณ, ความเป็นพลเมือง	ความเป็นพลเมืองตื่นรู้ที่มีทักษะชีวิต, การคิดขั้นสูง
GE22304 ก้าวทันโลก	●					●	กรอบความคิดแบบสากล	ความเป็นพลเมืองตื่นรู้ที่มีทักษะชีวิต, การคิดขั้นสูง
GE22305 ละครสร้างสรรค์		●			●		การสื่อสาร, การทำงานร่วมกับผู้อื่น	ความเป็นพลเมืองตื่นรู้ที่มีทักษะชีวิต, การสื่อสาร
GE22306 พุทธศาสนาไทยกับโลกปัจจุบัน	●		●		●		การคิดเชิงจริยธรรม	ความเป็นพลเมืองตื่นรู้ที่มีทักษะ

รหัส-ชื่อวิชา	PLO1	PLO2	PLO3	PLO4	PLO5	PLO6	Soft Skills เด่น	สมรรถนะหลัก
								ชีวิต, การคิดขั้นสูง
GE22307 ศาสตร์พระราชาเพื่อการพัฒนาท้องถิ่น	●				●	●	กรอบคิดด้านความยั่งยืน, จิต สาธารณะ	จิตอาสาเพื่อการพัฒนาท้องถิ่น อย่างยั่งยืน, ความเป็นพลเมือง ตื่นรู้ที่มีทักษะชีวิต
GE22308 ประวัติศาสตร์ท้องถิ่นกับชีวิตร่วมสมัย	●	●				●	การคิดเชิงสะท้อน, การสื่อสาร	ความเป็นพลเมืองตื่นรู้ที่มีทักษะ ชีวิต, การคิดขั้นสูง, การสื่อสาร
GE22309 พลวัตอุทยานี่	●		●			●	อัตลักษณ์ท้องถิ่น	ความเป็นพลเมืองตื่นรู้ที่มีทักษะ ชีวิต, การคิดขั้นสูง
GE22310 สังคมพหุวัฒนธรรม	●		●			●	การปรับตัวให้ทันต่อการ เปลี่ยนแปลง	ความเป็นพลเมืองตื่นรู้ที่มีทักษะ ชีวิต, การคิดขั้นสูง
GE22311 เศรษฐกิจสร้างสรรค์กับวัฒนธรรมกลุ่ม น้ำโขง	●		●			●	นวัตกรรม, กรอบคิดด้านความ ยั่งยืน	ความเป็นพลเมืองตื่นรู้ที่มีทักษะ ชีวิต, การคิดขั้นสูงและพัฒนา นวัตกรรม
หมวดวิชาเลือก: 4) กลุ่มวิชาการเรียนรู้และคุณภาพชีวิต								
GE22401 เงินดีมีสุข			●	●	●		การคิดขั้นสูง, ความสามารถทาง การเงิน	ความเป็นพลเมืองตื่นรู้ที่มีทักษะ ชีวิต, การคิดขั้นสูง
GE22402 ดนตรี สุขใจ		●			●		ความคิดสร้างสรรค์, การสื่อสาร, การทำงานร่วมกับผู้อื่น	ความเป็นพลเมืองตื่นรู้ที่มีทักษะ ชีวิต, การสื่อสาร, การทำงาน เป็นทีมและมีภาวะผู้นำ

รหัส-ชื่อวิชา	PLO1	PLO2	PLO3	PLO4	PLO5	PLO6	Soft Skills เด่น	สมรรถนะหลัก
GE22403 ศิลปะการถ่ายภาพยนตร์		●		●	●		การสะท้อนคิด, ความคิดสร้างสรรค์	ความเป็นพลเมืองตื่นรู้ที่มีทักษะชีวิต, การสื่อสาร, การคิดขั้นสูง
GE22404 นันทนาการและการท่องเที่ยว			●	●			การทำงานร่วมกับผู้อื่น, การวางแผน	การทำงานเป็นทีมและมีภาวะผู้นำ
GE22405 ใช้ชีวิตคาร์บอนต่ำอย่างมีสไตล์	●		●			●	กรอบคิดด้านความยั่งยืน, พลเมืองเข้มแข็ง	ความเป็นพลเมืองตื่นรู้ที่มีทักษะชีวิต, ทักษะการคิด
GE22406 วิถีชีวิตสีเขียว	●		●			●	กรอบคิดด้านความยั่งยืน	ความเป็นพลเมืองตื่นรู้ที่มีทักษะชีวิต, ทักษะการคิด
GE22407 ปลูกดีมีประโยชน์					●	●	ความรับผิดชอบ, สำนึกรักษ์สิ่งแวดล้อม	ความเป็นพลเมืองตื่นรู้ที่มีทักษะชีวิต, จิตอาสาเพื่อการพัฒนาท้องถิ่นอย่างยั่งยืน
GE22408 อาหารเต็มสุข					●	●	การดูแลสุขภาพ, ความคิดสร้างสรรค์	ความเป็นพลเมืองตื่นรู้ที่มีทักษะชีวิต, จิตอาสาเพื่อการพัฒนาท้องถิ่นอย่างยั่งยืน
GE22409 การปรับตัวอย่างสร้างสรรค์	●		●		●		การปรับตัว, การจัดการตนเอง	ความเป็นพลเมืองตื่นรู้ที่มีทักษะชีวิต, ทักษะการคิด
GE22410 การออกแบบชีวิตและการพัฒนาตนเอง	●		●				การวางแผนชีวิต, การคิดเชิงออกแบบ	ความเป็นพลเมืองตื่นรู้ที่มีทักษะชีวิต, ทักษะการคิด
GE22411 ปรัชญาและทักษะการคิด	●		●				ความคิดเชิงตรรกะและจริยธรรม	ความเป็นพลเมืองตื่นรู้ที่มีทักษะ

รหัส-ชื่อวิชา	PLO1	PLO2	PLO3	PLO4	PLO5	PLO6	Soft Skills เด่น	สมรรถนะหลัก
								ชีวิต, ทักษะการคิด
GE22412 สกิลฮีลใจ	●					●	การจัดการอารมณ์, การกำกับตนเอง ความเห็นอกเห็นใจ, ความยืดหยุ่นและการปรับตัว	ความเป็นพลเมืองต้นรู้ที่มีทักษะชีวิต, ทักษะการคิด
GE22413 สูตรสร้างสุข			●		●		ตระหนักรู้และเข้าใจตนเอง, กรอบแนวคิดเชิงบวก	ความเป็นพลเมืองต้นรู้ที่มีทักษะชีวิต, ทักษะการคิด
GE22414 ออฟฟิศเด็กใหม่				●	●		การสื่อสาร, การปรับตัว, ทำงานร่วมกับผู้อื่น, ความเห็นอกเห็นใจ	ความเป็นพลเมืองต้นรู้ที่มีทักษะชีวิต, การทำงานเป็นทีมและมีภาวะผู้นำ
GE22415 ออกแบบความรัก			●		●	●	ทักษะการสื่อสารระหว่างบุคคล, ความรับผิดชอบ, ความยืดหยุ่นและการปรับตัว	ความเป็นพลเมืองต้นรู้ที่มีทักษะชีวิต, ทักษะการคิด